



**647732 NO (31/10/2019)**

MT 625 H 75K ST5 S1  
MT 625 H 75K COMFORT ST5 S1

**BRUKERHÅNDBOK**  
**(ORIGINAL MERKNAD)**

### **VIKTIG**

*Du må lese nøye gjennom denne brukerhåndboken og forstå innholdet før du bruker gaffeltrucken.*

*Brukerhåndboken inneholder all informasjon om kjøring av, håndtering av og utstyret til gaffeltrucken, og også viktig informasjon som må etterfølges.*

*I dette dokumentet finner du også sikkerhetsregler for bruk, informasjon angående rutinemessig vedlikehold og håndtering for å ivareta brukssikkerhet og gaffeltruckens pålitelighet.*

**NÅR DU SER DETTE SYMBOLET, BETYR DET:**



**OBS! VÆR FORSIKTIG! DIN SIKKERHET, ANDRES SIKKERHET ELLER GAFFELTRUCKENS SIKKERHET ER I FARE.**

- Denne merknaden er tatt med ut fra utstyrslisten og tekniske data fra da den ble utformet.
- Utstyret til gaffeltrucken avhenger av valgene som er tatt og landet den er solgt i.
- I henhold til gaffeltruckens muligheter og markedsføringsdata, vil noe av utstyret/funksjonene i denne merknaden ikke finnes i denne gaffeltrucken.
- Beskrivelser og tall er gitt uten forpliktelser.
- MANITOU har rett til å modifisere modellene sine og utstyret sitt uten å være forpliktet til å oppdatere denne merknaden.
- MANITOU-nettverket, eksklusivt satt sammen av kvalifisert personale, står til disposisjon for å svare på alle dine spørsmål.
- Denne merknaden er en integrert del av gaffeltrucken.
- Den må alltid legges på rett sted for at den lett skal kunne finnes.
- Hvis gaffeltrucken selges videre, skal denne merknaden gis til den nye eieren.

FØRSTE UTGAVE	28/01/2019	
OPPDATERING	31/10/2019	2-6 – 2-9 ; 2-12 ; 2-14 ; 2-18 – 2-21 ; 2-32 ; 2-33 – 2-35 ; 2-37 – 2-39 ; 2-42 ; 2-43 ; 2-45 – 2-54 3-9 ; 3-10 ; 3-23 4-5 – 4-7 ; 4-9 – 4-11

MANITOU BF S.A Aksjeselskap med styre.  
 Hovedkontor: 430 rue de l'Aubinière - 44150 Ancenis - Frankrike  
 Selskapskapital: 39 548 949 euro  
 857 802 508 RCS Nantes.  
 Tlf.: +33 (0)2 40 09 10 11  
[www.manitou.com](http://www.manitou.com)

Denne brosjyren gis kun som informasjon. Enhver gjengivelse, kopi, meddelelse, innhenting, avhending, distribusjon eller annet, delvis eller total, uansett format, er forbudt. Skjemaene, tegningene, visningene, kommentarene, angivelsene og selve organisasjonen av dokumentet som er gjengitt i denne dokumentasjonen, er selskapet MANITOU BFs intellektuelle eiendom. Ethvert brudd på det som er angitt ovenfor, kan medføre sivil og strafferettslig forfølgelse. Bedriftens logoer og visuelle identitet tilhører MANITOU BF og kan ikke brukes uten uttrykkelig, formell tillatelse. Alle rettigheter forbeholdt.

## 1 - SIKKERHETSINSTRUKSJONER OG -REGLER

## 2 - BESKRIVELSE

## 3 - VEDLIKEHOLD

## 4 - TILBEHØR SOM KAN MONTERES VALGFRI TT PÅ PRODUKTSERIEN



# **1 - SIKKERHETSINSTRUKSJONER OG -REGLER**



# HJELP I 23 ENKLE RÅD

Manitou ønsker å hjelpe deg med å redusere maskinenes forbruk for å bidra til å redusere karbonavtrykket.



Velg en maskin med en effekt som er tilpasset dine behov.



Slå av motoren etter over 3 minutters tomgang.



Den beste motorytelsen er ved maksimalt turtall.



Bruk helst et system for regulering og inversjon av ventilasjonen.



Foretrekk "intelligente", elektronisk styrtte girkasser.



Når klimaanlegget brukes, skal vinduer og dører være lukket.



Bruk lykter i stedet for LED.



Tilpass dekkenes type til ditt miljø.



Kontroller trykket i dekkene.



Kontroller innstillingen av parkeringsbremsen.

## Foretrekk produsent anbefalte redskaper



Kontroller tilhengerens generelle tilstand.



Tilpass den maksimale tilhengerlasten.



Dine redskaper må være tilpasset maskinen.



Kontroller redskapenes hydrauliske innstilling.



Respekter vedlikeholdsintervallene.



Rengjør radiatoren, luftfilteret osv. regelmessig.



Smør regelmessig.



Foretrekk en forhandler som er godkjent av produsenten.



Foretrekk opprinnelige deler av produsenten.



Les produsentens vedlikeholdskontrakter nøye.



Du kan følge kurs i økonomisk og miljøvennlig kjøring.



Forlang informasjon om maskinenes forbruk og utslipp.



Beregnet forbruket og utslippene på [reduce.manitou.com](http://reduce.manitou.com)

# 1 - SIKKERHETSINSTRUKSJONER OG -REGLER

## ANVISNINGER TIL DRIFTSLEDEREN

1-6

<b>ARBEIDSSOMRÅDE</b>	<b>1-6</b>
<b>FØREREN</b>	<b>1-6</b>
<b>GAFFELTRUCKEN</b>	<b>1-6</b>
A - GAFFELTRUCKENS EGNETHET TIL ARBEIDET	1-6
B - GAFFELTRUCKENS EGNETHET TIL VANLIGE MILJØMESSIGE FORHOLD	1-6
C - ENDRING AV GAFFELTRUCKEN	1-7
D - KJØRING PÅ VEI I FRANKRIKE	1-7
E - BESKYTTELSE AV GAFFELTRUCKENS FØRERHUS	1-7
<b>INSTRUKSJONER</b>	<b>1-8</b>
<b>VEDLIKEHOLD</b>	<b>1-8</b>

## INSTRUKSJONER TIL FØREREN

1-10

<b>FORORD</b>	<b>1-10</b>
<b>GENERELLE ANVISNINGER</b>	<b>1-10</b>
A - BRUKERHÅNDBOK	1-10
B - KJØRETILLATELSE I FRANKRIKE	1-10
C - VEDLIKEHOLD	1-10
D - DEKK	1-10
E - ENDRING AV GAFFELTRUCKEN	1-11
F - LØFT AV PERSONER	1-11
<b>ANVISNINGER FOR KJØRING MED OG UTEN LAST</b>	<b>1-12</b>
A - FØR START AV GAFFELTRUCKEN	1-12
B - FOR FØREREN	1-12
C - OMGIVELSER	1-12
D - SIKT	1-13
E - START AV GAFFELTRUCKEN	1-14
F - BETJENING AV GAFFELTRUCKEN	1-14
G - STOPP AV GAFFELTRUCKEN	1-15
H - KJØRING MED GAFFELTRUCKEN PÅ OFFENTLIG VEI	1-16
<b>ANVISNINGER FOR HÅNDBLING AV EN LAST</b>	<b>1-18</b>
A - VALG AV EKSTRAUTSTYR	1-18
B - LASTENS VEKT OG TYNGDEPUNKT	1-18
C - OVERLAST OG BEGRENSNINGSVARSEL	1-18
D - GAFFELTRUCKENS TVERRGÅENDE VANNRETTE POSISJON	1-19
E - LØFT AV EN LAST FRA BAKKEN	1-19
F - LØFT OG NEDSETTING AV EN HØY LAST PÅ HJULENE	1-20
G - LØFT OG NEDSETTING AV EN HØY LAST, PÅ STØTTEBEINA	1-22
H - LØFT OG NEDSETTING AV HENGENDE LAST	1-24
I - KJØRING MED HENGENDE LAST	1-24
<b>INSTRUKSJONER FOR BRUK SOM LASTER</b>	<b>1-25</b>
A - LASTING	1-25
B - FYLING	1-25
<b>ANVISNINGER FOR BRUK AV PLATTFORM</b>	<b>1-26</b>
A - AUTORISASJON FOR BRUK	1-26
B - PLATTFORMENS EGNETHET TIL ARBEIDET	1-26
C - INNRETNING AV PLATTFORMEN	1-26
D - BRUK AV PLATTFORMEN	1-26
E - OMGIVELSER	1-27
F - VEDLIKEHOLD	1-27
<b>ANVISNINGER FOR BRUK AV RADIOFJERNSTYRINGEN</b>	<b>1-28</b>
BRUK AV RADIOFJERNSTYRINGEN	1-28
BESKYTTELSESANORDNINGER	1-28



## **ANVISNINGER FOR VEDLIKEHOLD AV GAFFELTRUCKEN**

**1-30**

<b>GENERELLE ANVISNINGER</b>	<b>1-30</b>
<b>INSTALLERING AV SIKKERHETSBLOKK FOR ARM</b>	<b>1-30</b>
MONTERE BLOKKEN . . . . .	1-30
FJERNE BLOKKEN . . . . .	1-30
<b>VEDLIKEHOLD</b>	<b>1-30</b>
VEDLIKEHOLDSHEFTE . . . . .	1-30
<b>NIVÅER FOR SMØREMIDLER OG DRIVSTOFF</b>	<b>1-31</b>
<b>HYDRAULIKK</b>	<b>1-31</b>
<b>ELEKTRISITET</b>	<b>1-31</b>
<b>SVEISING</b>	<b>1-31</b>
<b>VASK AV GAFFELTRUCKEN</b>	<b>1-31</b>
<b>TRANSPORT AV GAFFELTRUCKEN</b>	<b>1-31</b>

## **LENGRE TIDS LAGRING AV GAFFELTRUCKEN**

**1-32**

<b>INNLEDNING</b>	<b>1-32</b>
<b>KLARGJØRING AV GAFFELTRUCKEN</b>	<b>1-32</b>
"DEF"-BEHOLDER (dieseleksosvæske)	<b>1-32</b>
<b>BESKYTTELSE AV FORBRENNINGSMOTOREN</b>	<b>1-32</b>
<b>BESKYTTELSE AV GAFFELTRUCKEN</b>	<b>1-32</b>
<b>IGANGJØRING AV GAFFELTRUCKEN ETTER LANG TIDS LAGRING</b>	<b>1-33</b>

## **AVHENDE GAFFELTRUCKEN**

**1-34**

<b>RESIRKULERING AV MATERIALER</b>	<b>1-34</b>
METALL . . . . .	1-34
PLAST . . . . .	1-34
GUMMI . . . . .	1-34
GLASS . . . . .	1-34
<b>BESKYTTELSE AV MILJØET</b>	<b>1-34</b>
BRUKTE ELLER SKADDE DELER. . . . .	1-34
BRUKT OLJE . . . . .	1-34
BRUKTE BATTERIER. . . . .	1-34

## ANVISNINGER TIL DRIFTSLEDEREN

### ARBEIDSSOMRÅDE

Det er mindre risiko for ulykker dersom man passer på at området er tryggest mulig:

- uten unødvendige ujevnheter eller hindringer,
- uten for bratte helninger,
- uten fri ferdsel av fotgjengere, osv.

### FØREREN

- Det er bare kvalifisert og autorisert personale som skal benytte gaffeltrucken. Denne tillatelsen skal gis skriftlig av personen som er ansvarlig for bruken av gaffeltruck i virksomheten, og føreren skal alltid ha tillatelsen på seg.



*I henhold til vår erfaring bør gaffeltrucken i visse tilfeller ikke brukes. Slik forutsigbar uvanlig bruk, hvorav de viktigste er angitt nedenfor, er strengt forbudt.*

*- Når maskinen fungerer unormalt, noe som er et forutsigbart resultat av alminnelig vanskjøtsel, men som ikke skyldes brukerens intensjoner om å misbruke materiellet.*

*- Når en person reagerer refleksbetenget i tilfelle av en feil, et uhell, en driftsfeil mv. under bruk av gaffeltrucken.*

*Når oppførselen springer ut av "prinsippet om minst mulig anstrengelse" ved utførelsen av en oppgave.*

*- I forbindelse med noen maskiner: Visse personers forutsigbare handlemåte, f.eks. lærlinger, ungdommer, handikappede, elever som gjerne vil prøve å kjøre en gaffeltruck, førere som fristes til å utføre en bestemt handling på grunn av veddemål, konkurranser eller for sin egen personlige erfaring.*

*Personen som er ansvarlig for materiellet, skal ta høyde for disse kriteriene når det skal vurderes om en bestemt person er egnet til å kjøre.*

### GAFFELTRUCKEN

#### A - GAFFELTRUCKENS EGNETHET TIL ARBEIDET

- MANITOU har sørget for at gaffeltrucken er velegnet til anvendelse under de normale anvendelsesforholdene som er angitt i denne bruksanvisningen, med en koeffisient for **STATISK PRØVE PÅ 1,25** og en koeffisient for **DYNAMISK PRØVE PÅ 1,1** i henhold til bestemmelsene i den harmoniserte standarden **EN 1459** for gaffeltrucker med variabel spennvidde.
- Før gaffeltrucken tas i bruk, skal ansvarshavende kontrollere at gaffeltrucken er velegnet til det arbeidet som skal utføres, og gjennomføre visse prøver (i henhold til gjeldende lovgivning).

#### B - GAFFELTRUCKENS EGNETHET TIL VANLIGE MILJØMESSIGE FORHOLD

- Våre gaffeltrucker er beregnet på å brukes i temperaturområdet -18°C til +43°C.
- Ut over standardutstyret som er montert på gaffeltrucken, tilbys en mengde ekstrautstyr, f.eks. kjørellys, stopplys, roterende varsellys, ryggelys, lydalarm ved rygging, arbeidslys foran, arbeidslys bak, arbeidslys øverst på bommen mv. (alt etter truckmodell).
- Føreren skal ta høyde for bruksområdene når utstyr for signalering og lykteføring på gaffeltrucken skal velges. Kontakt forhandleren.
- Ta hensyn til klimatiske og luftmessige forhold på anvendelsesstedet.
  - Beskyttelse mot frost (<math>\leq 3</math> - VEDLIKEHOLD: SMØREMIDLER OG DRIVSTOFF).
  - Tilpasning av smøremidler (få ytterligere opplysninger hos forhandleren).
  - Filtreering av forbrenningsmotoren (<math>\leq 3</math> - VEDLIKEHOLD: FILTERELEMENTER OG REIMER).



*Smøremidlene er fylt opp på fabrikken med sikte på bruk i gjennomsnittlige klimaforhold, dvs. mellom -15°C og +35°C.*

*Brukes gaffeltrucken under andre temperaturer, må du tappe ut og fylle helt opp igjen med smøremidler som er tilpasset disse temperaturene.*

*Dette gjelder også kjølevæsken.*

- Forebygging av brannfare forbundet med bruk i støvete, antenkelig miljø (f.eks. halm, mel, sagspon, organisk avfall osv.).
- Hvis gaffeltrucken brukes i et område hvor det ikke er noen brannslukningsmidler, skal det installeres en individuell brannslukker. Det finnes forskjellige løsninger, kontakt forhandleren.



*Denne gaffeltrucken er beregnet til bruk utendørs under normale værforhold, og innendørs i korrekt utluftede og ventilerte lokaler.*

*Det er forbudt å bruke gaffeltrucken i soner med brann- eller eksplosjonsfare (f.eks. raffinerier, brennstoff- eller gasslagre, lagre med antenkelige produkter osv.).*

*Det finnes spesialutstyr for bruk i disse sonene (ta kontakt med forhandler).*

- Våre gaffeltrucker er i overensstemmelse med direktiv 2004/108/EF om elektromagnetisk kompatibilitet (EMK) og med den tilsvarende harmoniserte standarden EN 12895. Rett anvendelse av disse truckene garanteres ikke lenger dersom de anvendes i områder hvor de elektromagnetiske feltene er høyere enn den terskelverdien som er bestemt i henhold til denne normen (10 V/m).

- Direktiv 2002/44/EF forplikter driftslederne til ikke å utsette sine ansatte for overdrevne mengder av vibrasjoner. Det finnes ikke anerkjente målemetoder som gjør det mulig å sammenligne de forskjellige produsentenes maskiner. Dermed kan de faktiske vibrasjonene som brukeren utsettes for, bare måles under reelle forhold av brukeren selv.
- Her følger noen råd for å minske vibrasjonene:
  - Velg gaffeltrucken med det utstyret som er best tilpasset det den skal brukes til.
  - Tilpass justeringen av stolen til førerens vekt (i henhold til gaffeltruckens modell) og pass på at den og førerhusets oppheng er i god stand. Ha riktig lufttrykk i dekkene i henhold til anbefalingene.
  - Setet er et viktig middel til å redusere vibrasjonene som overføres til operatøren. Ta kontakt med MANITOU ved utskiftning av setet.
  - Kontroller at førerne tilpasser hastigheten etter kjørebanelens tilstand.
  - Kjørebanelen bør, så langt det er mulig, tilpasses slik at den er jevn, uten skadelige hindringer og slaghull.

### C - ENDRING AV GAFFELTRUCKEN

- Av hensyn til din og andres sikkerhet må du ikke endre strukturen eller innstillingene av de forskjellige elementene på gaffeltrucken. Det gjelder f.eks. hydraulisk trykk, innstilling av kalibreringsbegrensning, motorens turtall, montering av ekstrautstyr, montering av motvekt uautorisert eller ikke godkjent ekstrautstyr, advarselssystemer mv. I tilfelle endringer kan fabrikanten ikke holdes ansvarlig.

### D - KJØRING PÅ VEI I FRANKRIKE

(eller se gjeldende lovgivning i gjeldende land)

- Det leveres bare én enkelt CE-samsvarserklæring, som må oppbevares på et trygt sted.
- Gaffeltruckenes kjøring på vei er underlagt bestemmelsene i veitrafikkloven i henhold til følgende kategorier:
  - Trucker for bygg og anlegg (produktserien MT): anleggsmaskiner av ikke-dominerende kjøretype (punkt 6.9 i veitrafikklovens artikkel R311-1). Trucken skal ha et "25"-merke som må festes bak på kjøretøyet, samt et driftsskilt.
  - Trucker for landbruket (produktserien MLT), ikke-autoriserte "CE-traktorer": spesielle maskiner av kategori B (punkt 6.2 i veitrafikklovens artikkel R311/1). Trucken skal ha et driftsskilt.
  - Trucker for landbruket (produktserien MLT), autoriserte "CE-traktorer": landbrukstraktorer av type T1a (punkt 5.1.1 i veitrafikklovens artikkel R311/1). Trucken skal være skiltet.

### SPELIALINSTRUKSJONER FOR AUTORISERTE GAFFELTRUCKER "CE-TRAKTOR"

- Alle autoriserte gaffeltrucker leveres med et "CE-traktor"-sertifikat i samsvar med direktiv 2003/37/EF, som beholdes av eieren, og en side med administrative data med et CNIT-nummer for registrering av kjøretøy.
- Eieren av gaffeltrucken har ansvar for å utføre de nødvendige skritt for å oppnå registrering (vognkort) innen fristen som er fastsatt i regelverket.
- Føreren skal ha sertifikat i "B"-klassen, utenom formell skriftlig dispensasjon.
- Kjøring på vei må utføres mens man overholder indikasjonene inkludert i beskrivelsen som ble levert med gaffeltrucken (total kjørevekt, tillatt total kjørevekt, tauet last, akseltrykk, maksimalhastighet... avhengig av type/versjon). Operatøren må ha vognkort for gaffeltrucken.



**Med kranbil eller med tauet landbruksutstyr er hastigheten for gaffeltrucken begrenset til 25 km/t. I dette tilfellet må et "25"-skilt festes bak på vogntoget.**

### E - BESKYTTELSE AV GAFFELTRUCKENS FØRERHUS

- Alle gaffeltrucker overholder ISO 3471 standard (lov for hjullaster) angående vernestruktur for velting (ROPS) for førerhuset og ISO 3449 standard (nivå I) angående vernestruktur for fallende objekter (FOPS) for førerhuset.
- "CE TRAKTOR"-autoriserte gaffeltrucker er, i tillegg, i samsvar med klausulen 79/622/CE (OCDE kode 4) angående vernestruktur for velting (ROPS) for førerhuset.



**En strukturell skade eller velting, en endring, endringer eller en dårlig reparasjon kan redusere førerhusets beskyttende egenskaper, noe som ugyldiggjør samsvarserklæringen.**

**Du må aldri foreta sveising eller boring i førerhusets struktur.**

**Ta kontakt med forhandleren for å fastslå begrensningene til denne strukturen uten å ugyldiggjøre overholdelsen.**

## **INSTRUKSJONER**

---

- Brukerhåndboken skal være skrevet på førerens språk, skal alltid være i god stand og ligge i gaffeltrucken på det stedet som er avsatt for den.
- Skift straks ut brukerhåndboken samt alle skilt og klistremerker hvis de ikke lenger er leselige, eller hvis de er blitt skadet.

## **VEDLIKEHOLD**

---

- Vedlikehold og reparasjoner som ikke er angitt i del: 3 - VEDLIKEHOLD, skal utføres av kvalifisert personale (kontakt forhandleren) og under sikre forhold av hensyn til brukerens og andres sikkerhet.



*Regelmessig kontroll av gaffeltrucken er obligatorisk for å sikre at den fortsatt samsvarer med spesifikasjonene.*

*Kontrollfrekvensen er definert av gjeldende lovgivning i landet der gaffeltrucken brukes.*

- Eksempel for Frankrike: "Selskapets leder må ved bruk av en gaffeltruck sette opp og oppdatere en vedlikeholdsplan for hvert apparat (resolusjon av 2. mars 2004) og gjennomgå en generell inspeksjon hver 6. måned (resolusjon av 1. mars 2004)".



# INSTRUKSJONER TIL FØREREN

## FORORD

### ⚠ VIKTIG ⚠

**Risikoen for ulykker under arbeid, ved vedlikehold eller reparasjon av gaffeltrucken kan reduseres hvis du følger sikkerhetsforskriftene og sikringstiltakene som er angitt i denne bruksanvisningen.**

**Hvis sikkerhetsforskrifter og bruksanvisninger samt anvisninger for reparasjon og vedlikehold av gaffeltrucken, ikke følges, kan det føre til alvorlige uhell og i verste fall dødsulykker.**

- Kun de arbeidsmåter og aktiviteter som er beskrevet i denne brukerhåndboken, må utføres. Fabrikanten kan ikke forutse alle mulige farlige situasjoner. Derfor er ikke de sikkerhetsforskriftene som er angitt i brukerhåndboken og på gaffeltrucken, uttømmende.
- Du skal alltid som fører selv vurdere mulige farer for deg, andre mennesker og for gaffeltrucken, når du anvender den.

### ⚠ VIKTIG ⚠

**For å redusere eller unngå fare med et godkjent MANITOU-tilbehør må du overholde instruksjonene i avsnittet: 4 - TILBEHØR SOM KAN MONTERES VALGFRITT PÅ PRODUKTSERIEN: INTRODUKSJON.**

## GENERELLE ANVISNINGER

### A - BRUKERHÅNDBOK

- Les brukerhåndboken nøye.
- Brukerhåndboken skal alltid være i god stand og ligge i gaffeltrucken på det stedet som er avsatt for den.
- Informer alltid om alle skilt og klistremerker som ikke lenger er leselige eller som er skadet.

### B - KJØRETILLATELSE I FRANKRIKE

(eller se gjeldende lovgivning i Norge).

- Det er bare kvalifisert og autorisert personale som skal benytte gaffeltrucken. Denne tillatelse skal gis skriftlig av personen som er ansvarlig for bruken av gaffeltruck i virksomheten, og føreren skal alltid ha tillatelsen på seg.
- Føreren har ikke anledning til å tillate en annen person å benytte gaffeltrucken.

### C - VEDLIKEHOLD

- Hvis føreren konstaterer at gaffeltrucken ikke er i driftssikker stand eller ikke oppfyller sikkerhetskravene, må vedkommende straks informere sin overordnede.
- Føreren må ikke selv utføre reparasjoner og justeringer, med mindre han/hun er spesielt opplært til det. Føreren skal holde maskinen i perfekt ren stand, hvis det er vedkommendes ansvar.
- Føreren skal utføre det daglige vedlikeholdet (↔ 3 - VEDLIKEHOLD).
- Det er førerens oppgave å bestemme og tilpasse rengjøringsfrekvensen og -typen som trengs for å hindre brannfare etter akkumulering av brennbart materiale. Føreren må spesielt ta hensyn til alle truckens soner der risikomateriale kan fylles opp.

### D - DEKK

- Føreren skal kontrollere at dekkene passer for den overflaten de skal rulle på (se opplysninger om dekkenes kontaktflate mot underlaget i kapittel 2 - BESKRIVELSE: DEKK). Det finnes forskjellige løsninger; kontakt forhandleren for å få ytterligere opplysninger.
  - Dekk til bruk i SAND.
  - Dekk til bruk i LANDBRUK.
  - Snøkjettinger.
- De fire dekkene til gaffeltrucken skal være av samme merke, ha samme størrelse, samme struktur (radial eller strukturert diagonal) og samme brukskategori (normal, pigg eller spesial), og skal ha samme slitasjegrad.
- Ved utskiftning må man bruke dekk som er autorisert av MANITOU og har samme type og størrelse. Bruk av andre typer dekk vil oppheve godkjenningen av trucken og overføre erstatningsansvar på bedriften ved eventuelle uhell.
- Ved utskiftning av ett dekk på trucken (f.eks. etter skade) anbefales det å bruke et dekk som har samme slitasjegrad som de andre dekkene på trucken for å unngå å skade transmisjonskjeden.

### ⚠ VIKTIG ⚠

**Ikke bruk gaffeltrucken hvis dekkene ikke er pumpet opp riktig eller er skadet eller utslitt, da dette kan føre til at din eller andres sikkerhet er i fare, eller føre til skader på gaffeltrucken.**

**Dekk som er fylt med skum, må ikke anvendes, og bruken av slike er ikke dekket av fabrikantens garanti med mindre det er oppnådd tillatelse på forhånd.**

## E - ENDRING AV GAFFELTRUCKEN

- Av hensyn til din og andres sikkerhet må du ikke endre strukturen eller innstillingene av de forskjellige elementene på gaffeltrucken. Det gjelder f.eks. hydraulisk trykk, innstilling av kalibreringsbegrensning, motorens turtall, montering av ekstraintstyr, montering av motvekt uautorisert eller ikke godkjent ekstraintstyr, advarselssystemer mv. I tilfelle endringer kan fabrikanten ikke holdes ansvarlig.

## F - LØFT AV PERSONER

- Løft av personer med arbeids- eller ekstraintstyr som er beregnet til løft av last, er:
  - forbudt, eller
  - unntaksvis tillatt under helt bestemte forhold (⟨ gjeldende lovgivning for gaffeltrucken i Norge).
- Piktogrammet ved førerplassen minner deg om følgende:
  - Venstre kolonne
    - Løft av personer er forbudt, uansett hvilket ekstraintstyr som benyttes, hvis gaffeltrucken ikke er levert med PLATTFORM fra fabrikk.
  - Høyre kolonne
    - For gaffeltrucker med PLATTFORM levert fra fabrikk er løft av personer kun tillatt med de maskiner som er produsert av MANITOU til dette bruk.
- MANITOU tilbyr utstyr som er spesielt beregnet til løft av personer (TILLEGG gaffeltruck med PLATTFORM – ta kontakt med forhandleren).



### A - FØR START AV GAFFELTRUCKEN

- Utfør daglig vedlikehold (☞ 3 - VEDLIKEHOLD).
- Sørg for at førerens område er rent, spesielt gulvet og gulvmatten. Kontroller at ingen løse gjenstander kan forstyrre kjøringen av gaffeltrucken.
- Kontroller at lysene, blinklysene og vindusviskerne virker, og at de er rene.
- Kontroller at sidespeilene er rene og korrekt innstilt.
- Kontroller at hornet virker.

### B - FOR FØREREN

- Uansett hvor stor erfaring føreren har, må vedkommende bli kjent med de forskjellige kontroll- og betjeningsanordningers plassering og funksjoner før gaffeltrucken tas i bruk.
- Bruk alltid tøy som passer for kjøring av gaffeltrucken, og unngå løse og vide klær.
- Bruk verneutstyr som passer til det arbeidet som skal utføres.
- Lengre tids utsettelse for et høyt støynivå kan medføre hørselsskader. Det anbefales å bruke hørselsvern for å beskytte seg mot unødig støy.
- Stå alltid vendt mot inngangen til førerplassen når du skal gå opp i eller ned fra trucken, og bruk håndtaket/håndtakene som er beregnet på dette. Ikke hopp ut av trucken for å gå ned.
- Vær alltid oppmerksom under bruk av gaffeltrucken. Lytt ikke til radio eller musikk med høretelefoner.
- Ikke bruk gaffeltrucken hvis hender eller sko er fuktige eller tilsmusset av fettstoffer.
- Still inn føreraset etter din høyde, og finn en behagelig kjørestilling for å oppnå den beste kjørekomforten.

#### ⚠ VIKTIG ⚠

*Du må under ingen omstendigheter stille inn føreraset mens gaffeltrucken er i bevegelse.*

- Føreren skal alltid sitte på sin normale plass i førerhuset: Det er forbudt å ha armer, bein, føtter eller i det hele tatt noen del av kroppen utenfor førerhuset.
- Det er påbudt å bruke sikkerhetsbeltet. Det skal tilpasses førerens størrelse.
- Styreenheter og spaker må under ingen omstendigheter brukes til formål som de ikke er beregnet til, f.eks. som støtte når du går opp i eller ned fra gaffeltrucken, som knagger osv.
- Hvis styreenhetene er utstyrt med en anordning for tvungen drift (sperring av betjeningsgrepet), er det forbudt å forlate førerplassen uten å sette dem i nøytral posisjon.
- Det er forbudt å transportere passasjerer enten på gaffeltrucken eller i førerhuset.

### C - OMGIVELSER

- Overhold gjeldende sikkerhetsregler på bruksstedet.
- Hvis gaffeltrucken skal anvendes i et mørkt område eller ved nattarbeid, må den være utstyrt med arbeidslys.
- Under arbeid med godshåndtering må du passe på at ingen gjenstander eller personer er i veien for gaffeltrucken eller lasten.
- Sørg for at ingen personer nærmer seg gaffeltruckens arbeidsområde eller går under en last.
- Ved bruk på en tverrgående skråning skal anvisningene i følgende avsnitt overholdes, før bommen løftes: ANVISNINGER FOR HÅNDTERING AV EN LAST: D - GAFFELTRUCKENS TVERRGÅENDE VANNRETTE POSISJON.
- Kjøring på en langsgående skråning:
  - Kjør og brems forsiktig.

- Kjøring uten last: Gaflene eller ekstraintyret skal peke nedover.

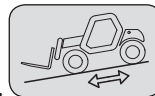

- Kjøring med last: Gaflene eller ekstraintyret skal peke oppover.

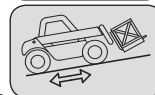



- Ta hensyn til gaffeltruckens størrelse og last før du kjører inn i en smal eller lav passasje.
- Følgende punkter skal alltid kontrolleres før gaffeltrucken kjøres opp på en lasterampe:
  - Lasterampen skal være korrekt installert og festet.
  - Den enheten som lasterampen er forbundet med (jernbanevogn, lastebil mv.), må ikke kunne flytte seg.
  - Lasterampen skal være beregnet til gaffeltruckens totalvekt, eventuelt med last.
  - Lasterampen skal være beregnet til gaffeltruckens bredde og lengde.
- Kjør aldri opp på en gangbro, et gulv eller i en vareheis uten først å sikre at enheten er stor nok og tåler gaffeltruckens, med en eventuell last. Kontroller alltid først at enheten er i god stand.
- Vær forsiktig på lossekaier, i grøfter, ved stillaser og i områder med løs jord eller kummer.
- Kontroller at bakken er stabil og fast under hjulene og/eller støttebeina før du løfter lasten eller bruker teleskopfunksjonen. Bruk eventuelt kiler under støttebeina.
- Kontroller at stillaset, lasteplattformen, fundamentet eller bakken kan bære lastens vekt.
- Det må aldri stables last opp på et ujevnt underlag, da den kan velte.



*Hvis lasten eller ekstrautstyret skal bli stående lenge over konstruksjonen, risikerer du at denne belastes pga. bommens senkning - dette skyldes nedkjølingen av oljen i sylindrene.*

*Du unngår denne faren ved å:*

*- Sjekk avstanden mellom lasten eller ekstrautstyret og konstruksjonen regelmessig og justere om nødvendig.*

*- Bruk gaffeltruckens med en oljetemperatur som er så nær omgivelsestemperaturen som mulig.*

- Hvis det skal arbeides i nærheten av luftledninger, skal man sørge for at sikkerhetsavstanden mellom gaffeltruckens arbeidsområde og den elektriske ledningen er stor nok.



*Innhent opplysninger fra ditt lokale elektrisitetsverk.*

*Du kan bli drept eller alvorlig skadet av elektrisk støt dersom du arbeider eller holder gaffeltruckens for nær elektriske kabler.*

*I tilfelle av kraftig vind må man ikke håndtere materialer hvis det er fare for stabiliteten til gaffeltruckens eller lasten, spesielt hvis lasten har et stort vindfang.*

- Forebygg brannfare forbundet med bruk i støvete, antennelig miljø (f.eks. halm, mel, sagspon, organisk avfall osv.).

## D - SIKT

- Sikkerheten for de menneskene som befinner seg innenfor gaffeltruckens arbeidsområde, samt gaffeltruckens og førerens sikkerhet, er avhengig av at føreren hele tiden og under alle omstendigheter har god sikt i gaffeltruckens umiddelbare arbeidsområde.
- Denne gaffeltruckens er produsert slik at føreren har god sikt (direkte eller indirekte via bakspeil) i gaffeltruckens umiddelbare arbeidsområde ved kjøring uten last eller med bommen i transportposisjon.
- Dersom størrelsen på lasten hindrer sikten framover, skal det foretas særlige forholdsregler:
  - rygging,
  - Innretning av arbeidsstedet,
  - hjelp av en person (som står utenfor gaffeltruckens arbeidsområde) som dirigerer føreren – sørg alltid for å ha god sikt til denne personen,
  - unngå under alle omstendigheter å rygge over lengre strekninger.
- Med noe spesialutstyr kan kjøring med gaffeltruckens kreve at bommen heves. I slike tilfeller er sikten til høyre side utilstrekkelig, og særlige forholdsregler bør tas:
  - Innretning av arbeidsstedet,
  - Hjelp av en person som dirigerer føreren (som står utenfor gaffeltruckens arbeidsområde).
  - Bytte en hengende last på en lastepall.
- I de tilfeller hvor sikten over kjørebanelen ikke er tilstrekkelig god, må du få hjelp av en person (som står utenfor gaffeltruckens arbeidsområde) som dirigerer føreren. Sørg alltid for å ha god sikt til denne person.
- Pass på at alle elementene som har innvirkning på sikten, er rene, riktig innstilt og i god stand: frontrute og vindusruter, vindusviskere og spylere, arbeids- og kjørelys, bakspeil.

## E - START AV GAFFELTRUCKEN

### SIKKERHETSREGLER



*Før gaffeltrucken startes eller betjenes, skal føreren sitte på førerplassen med sikkerhetsbeltet fastspent og tilpasset.*

- Ikke slep eller skyv gaffeltrucken for å starte den. Det kan medføre alvorlig skade på girsystemet. Hvis det skulle bli nødvendig å taue gaffeltrucken, skal giret settes i fri (<math>\leq 3</math> - VEDLIKEHOLD).
- Hvis det anvendes et ekstra batteri til start av gaffeltrucken, skal dette ha samme tekniske data som batteriet, og batteriet skal tilkoples tilsvarende pol. Kople først plusspolene og deretter minuspolene.



*Feil kobling av batteripolene kan føre til alvorlig skade på den elektriske kretsen.  
Elektrolytten i batteriene kan generere en eksplosiv gass. Unngå flammer og gnistdannelse nær batteriene.  
Et batteri under opplading må aldri kobles fra.*

### INSTRUKSJONER

- Kontroller at alle deksler og lokk er lukket og låste.
- Kontroller at døren til førerhuset er lukket.
- Kontroller at girvelgeren er i nøytral og at parkeringsbremsen er trukket til
- Trykk på driftsbremsepedalen og hold den nede.
- Drei tenningsnøkkelen til posisjon I for å få elektrisk kontakt og aktivere forvarmingen.
- Hver gang tenningen aktiveres på gaffeltrucken, skal du utføre testen for automatisk kontroll av advarselsinnretningen og begrenseren for langsgående stabilitet (<math>\leq 2</math> - BESKRIVELSE: KONTROLL OG KONTROLLINSTRUMENTER). Gaffeltrucken må ikke brukes dersom denne testen ikke er tilfredsstillende.
- Kontroller nivået i drivstofftanken.
- Drei tenningsnøkkelen helt til bunns. Motoren skal nå starte. Slipp tenningsnøkkelen og la motoren gå på tomgang.
- Aktiver ikke startmotoren i mer enn 15 sek., og forvarm motoren mellom hvert mislykket forsøk på å starte den.
- Kontroller at alle kontrollamper på instrumentpanelet har slukket.
- Hold øye med alle kontrollinstrumentene når motoren er varm, og med jevne mellomrom mens den brukes. På denne måten oppdages eventuelle feil raskt, så de kan utbedres med det samme.
- Hvis et instrument ikke viser det den skal, skal du stanse motoren og med det samme foreta det som er nødvendig.

## F - BETJENING AV GAFFELTRUCKEN

### SIKKERHETSREGLER



*Vi minner føreren om de risikoene som er forbundet med bruk av gaffeltrucken, blant annet:*

- Risiko for å miste herredømme over maskinen.
- Risiko for å miste stabilitet sideveis og foran.

*Brukeren skal hele tiden ha full kontroll over gaffeltrucken.*

*Prøv aldri å rømme ut av førerhuset hvis det skjer en ulykke, og gaffeltrucken er i ferd med velte.*

**DET SIKRESTE ER Å FORBLI I FØRERHUSET MED SIKKERHETSBELTET FASTSPENT.**

- Følg reglene for kjøring i virksomheten eller gjeldende trafikkregler.
- Prøv aldri å utføre handlinger med gaffeltrucken som overstiger maskinens eller ekstrautstyrets kapasitet.
- Under kjøring med gaffeltrucken skal gafler og tilbehør alltid være i transportposisjon, dvs. i en høyde av 300 mm fra bakken. Bommen skal være trukket inn, og gaffelbrettet skal helle bakover.
- Transporter bare vel avbalansert last, som er forsvarlig fastspent, for å unngå fare for at lasten faller ned.
- Kontroller at paller, kasser mv. er i god stand og egnet til lasten som skal løftes.
- Bli kjent med gaffeltrucken på det underlaget den skal brukes på.
- Kontroller at driftsbremsene virker korrekt.
- Når gaffeltrucken kjører med last, må hastigheten ikke overstige 12 km/t.
- Kjør forsiktig og avpass farten etter forholdene (underlagets stand og gaffeltruckens last).
- Bruk ikke bommens hydrauliske styremekanismer når gaffeltrucken er i bevegelse.
- Bytt aldri styremodus under kjøring.
- Gaffeltrucken skal bare brukes med bommen i løftet posisjon i unntakstilfelle, og da svært forsiktig. Det må kun kjøres meget langsomt, og all oppbremsning skal skje forsiktig. Kontroller at sikten er tilfredsstillende.
- Ta svingene med lav hastighet.
- Sørg for alltid å ha herredømme over kjøretøyet.
- Hvis underlaget er fuktig, glatt eller ujevnt, skal du kjøre ekstra langsomt.
- Brems gradvis og uten plutselige bevegelser.
- Betjen kun gaffeltruckens vendegir når maskinen står stille. Unngå plutselige bevegelser.
- Ikke hold foten konstant på driftsbremsen mens du kjører.
- Husk at servostyringen er meget følsom overfor rattets bevegelser. Derfor skal det dreies langsomt og uten plutselige bevegelser.
- La aldri motoren gå dersom føreren ikke befinner seg på førerplassen.
- Forlat aldri gaffeltruckens førerplass mens en last er løftet.

- Se i kjøreretningen, og sørg for alltid å ha godt sik over strekningen.
- Bruk bakspeilene hyppig.
- Kjør utenom hindringer.
- Kjør aldri på kanten av en grøft eller en bratt helning.
- Det er farlig å bruke to gaffeltrucker samtidig for å håndtere tunge eller store laster. Dette krever særlige forholdsregler, og må kun gjøres i særlige tilfelle og etter en risikoanalyse.
- Nøkkelteningen har en nødstopmekanisme i tilfelle av driftsfeil på de gaffeltruckene som ikke er utstyrt med en ordentlig nødstopbryter.

#### INSTRUKSJONER

- Under kjøring med gaffeltrucken skal gafler og tilbehør alltid være i transportposisjon, dvs. i en høyde av 300 mm fra bakken. Bommen skal være trukket inn, og gaffelbrettet skal helle bakover.
- På gaffeltrucker med girkasse bruker du anbefalt gir (← 2 - BESKRIVELSE: KONTROLL- OG BETJENINGSANORDNINGER).
- Velg den styrefunksjonen som egner seg best for bruken og/eller driftsforholdene (← 2 - BESKRIVELSE: KONTROLL- OG BETJENINGSANORDNINGER) (avhengig av gaffeltruckens modell).
- Løsne parkeringsbremsen.
- Still inn vendegiret i ønsket kjøreretning, og akselerer forsiktig, så gaffeltrucken kan kjøre.



**Det kan være forbundet med reell fare å starte eller forflytte gaffeltrucken i en bakke.  
Når gaffeltrucken er parkert eller stanset, må du følge sikkerhetsreglene nedenfor omhyggelig for å forflytte den:**

- Trykk på driftsbremsepedalen.
  - Koble inn 1. eller 2. gir (alt etter gaffeltruckens modell)
  - Velg foroverkjøring eller rygging.
  - Pass på at ingen personer eller gjenstander hindrer gaffeltrucken i å bevege seg.
  - Slipp driftsbremsepedalen og akselerer forbrenningsmotoren.
- Bruk av gaffeltrucken med last eller med en tilhenger øker risikoen. Du må da være ytterst forsiktig.**

#### G - STOPP AV GAFFELTRUCKEN

##### SIKKERHETSREGLER

- La aldri tenningsnøkkelen stå i tenningen når føreren ikke er til stede.
- Når gaffeltrucken står stille, eller føreren skal forlate førerplassen (om så bare et øyeblikk), skal gaflene eller ekstraplystyret senkes ned på bakken, parkeringsbremsen aktiveres og vendegiret stå i nøytral posisjon.
- Kontroller at gaffeltrucken ikke står et sted hvor den kan sjenere ferdselen. Den skal alltid parkeres minst én meter fra jernbaneskinner.
- I tilfelle av lengre tids parkering på et sted skal gaffeltrucken beskyttes mot dårlige værforhold, spesielt mot frost (kontroller nivået på frostvæsken). Lukk og lås alle dører/luker på gaffeltrucken (dører, ruter, motorpanser osv.).

##### INSTRUKSJONER

- Parker gaffeltrucken på et plant underlag eller en skråning som heller mindre enn 15 %.
- Still inn vendegiret i nøytral posisjon.
- Aktivere parkeringsbremsen.
- På gaffeltrucker med girkasse setter du girstangen i nøytral posisjon.
- Trekk bommen helt inn.
- Før gaflene eller tilbehøret helt flatt ned på bakken.
- Hvis det brukes tilbehør med gripeklo eller løftestang eller en skuffe med hydraulisk åpning, skal dette utstyret lukkes helt.
- Før gaffeltrucken slås av etter intensivt arbeid, skal dieselmotoren kjøres på tomgang et øyeblikk, så kjølevæsken og oljen kan senke temperaturen på motor og transmisjon. Husk denne forholdsregelen hvis motoren ofte stanses eller stopper mens den er varm. Ellers vil temperaturen i visse deler bli veldig høy, siden kjølesystemet stanser, og det kan føre til alvorlige skader på de berørte delene.
- Slå av dieselmotoren ved hjelp av tenningsnøkkelen.
- Ta ut tenningsnøkkelen.
- Lås alle innganger til gaffeltrucken (dører, ruter, motorpanser osv.).

## H - KJØRING MED GAFFELTRUCKEN PÅ OFFENTLIG VEI

(eller se gjeldende lovgivning i gjeldende land)

### KJØRING PÅ VEI I FRANKRIKE

- Kjøring på vei for uautoriserte gaffeltrucker "CE-traktor" er underlagt klausulene i trafikkløven om spesialkjøretøy, definert i artikkel R311-1 i trafikkløven, under kategori B i utstyrsresolusjonen av 20. november 1969, som fastsetter modaliteten som gjelder for spesialkjøretøy. Gaffeltrucken må ha en driftsplate.
- Kjøring på vei for autoriserte gaffeltrucker "CE-traktor" er underlagt klausulene i trafikkløven om landbrukskjøretøy, definert i artikkel R311-1 i trafikkløven. Gaffeltrucken må være registrert.
- Kjøring på vei må utføres mens man overholder indikasjonene inkludert i beskrivelsen som ble levert med gaffeltrucken (PTC, PTR, tauet last, akseltrykk, maksimalhastighet... avhengig av type/versjon). Operatøren må ha førerbevis for gaffeltruck.
- Operatøren må inneha korrekt transporttillatelse utenom formell skriftlig dispensasjon.
- Med kranbil eller med tauet landbruksutstyr er hastigheten for gaffeltrucken begrenset til 25 km/t. I dette tilfellet må et "25"-skilt festes bak på vogntoget.

### SIKKERHETSREGLER

- Hvis føreren kjører på offentlig vei, skal gjeldende trafikkregler overholdes.
- Gaffeltrucken skal være i overensstemmelse med gjeldende bestemmelser i veitrafikkloven. Det finnes forskjellige løsninger, kontakt forhandleren for å få ytterligere opplysninger.

### INSTRUKSJONER

- Kontroller at det roterende varselyset sitter på plass. Tenn det, og kontroller at det virker.
- Kontroller at lysene, blinklysene og vindusviskerne virker, og at de er rene.
- Slå av arbeidslyset, hvis gaffeltrucken er utstyrt med denne type lys.
- Velg kjøremodusen "OFFENTLIG VEI" (☞ 2 - BESKRIVELSE: KONTROLL- OG BETJENINGSANORDNINGER).(avhengig av gaffeltruckens modell).
- Kjør bommen helt inn, og før ekstrautstyret ned i en høyde på ca. 300 mm over bakken.
- Still inn hellingskorrigeringen i midtposisjon, det vil si med akslenes tverrakse parallelt med chassiset (avhengig av gaffeltruckens modell).
- Løft støttebeina mest mulig, og drei beina innover (avhengig av gaffeltruckens modell).



**Trill aldri på tomgang (vendegir eller girstang i nøytral eller vedvarende trykk på knappen for girutkobling) for å holde gaffeltruckens motorbrems aktiv. Hvis du likevel gjør dette i en helning, blir hastigheten for stor, og du kan miste kontrollen over gaffeltrucken (styring og brems), noe som kan føre til store mekaniske skader.**

### KJØRING AV GAFFELTRUCKEN MED FRONTMONTERT EKSTRAUTSTYR

- Du skal overholde gjeldende lovgivning i brukerlandet når det gjelder å kjøre på offentlig vei med ekstrautstyr foran på gaffeltrucken.
- Hvis veitrafikkloven i Norge tillater kjøring med ekstrautstyr foran, skal du som minimum:
  - Beskytte og merke alle skarpe og/eller farlige kanter på ekstrautstyret (☞ 4 - TILBEHØR SOM KAN MONTERES VALGFRITT PÅ PRODUKTSERIEN).
  - Tilleggsutstyret må være uten last.
  - Kontroller at ekstrautstyret ikke skygger for frontlysens dekningsområde.
  - Kontroller at gjeldende lovgivning i Norge ikke har andre krav.

### KJØRING AV GAFFELTRUCKEN MED TILHENDER

- Overhold gjeldende lovgivning i brukerlandet før kjøring med tilhenger, som høyeste tillatte kjørehastighet, oppbremsing, maksimal tilhengervekt mv.
- Husk å kople tilhengerens elektriske utstyr til gaffeltrucken.
- Tilhengerens brems skal være i overensstemmelse med gjeldende lovgivning.
- Ved tilkoping av en tilhenger med servobremser skal gaffeltrucken være utstyrt med en anordning til bremsing av tilhengeren. Husk i så fall å kople tilhengerens bremsutstyr til gaffeltruckens utstyr.
- Den vertikale kraften på trekkroken må ikke overstige maksimal kraft som er tillatt av fabrikanten (se typeskiltet på gaffeltrucken).
- Den tillatte totalvekten ved kjøring må ikke overstige maksimal vekt som er tillatt av fabrikanten (☞ 2 - BESKRIVELSE: TEKNISKE DATA).

**OM NØDVENDIG, SJEKK MED DIN FORHANDLER.**



### A - VALG AV EKSTRAUTSTYR

- Kun ekstrautstyr som er godkjent og autorisert av MANITOU, må benyttes på disse gaffeltruckene.
- Kontroller at utstyret passer til det arbeidet som skal utføres (↖ 4 - TILBEHØR SOM KAN MONTERES VALGFRITT PÅ PRODUKTSERIEN).
- Hvis gaffeltrucken er utstyrt med EKSTRAUTSTYRET enkelt gaffelbrett med sideskift (TSDL), må du bare bruke godkjent utstyr (↖ 4 - TILBEHØR SOM KAN MONTERES VALGFRITT PÅ PRODUKTSERIEN).
- Kontroller at utstyret er korrekt installert og låst på gaffelbrettet.
- Kontroller at gaffeltruckens ekstrautstyr fungerer korrekt.
- Overhold de grenseverdiene som er angitt i lastetabellen for gaffeltrucken med utstyret som benyttes.
- Utstyrets nominelle kapasitet må ikke overstiges.
- Løft aldri en last med stropp eller tau rundt uten å bruke utstyr som er beregnet på dette. Du kan risikere at stroppen glir (↖ ANVISNINGER FOR HÅNTERING AV EN LAST: H - LØFT OG NEDSETTING AV HENGENDE LAST).
- Du må ikke håndtere en last som er hengt fast med stropper (f.eks. en big bag) direkte på gaflene da det er en risiko for at kantene blir klippet av. Bruk et utstyr som er beregnet på dette.

### B - LASTENS VEKT OG TYNGDEPUNKT

- Før du løfter en last, skal du kjenne lastens vekt og tyngdepunkt.
- Tyngdepunktets lengdeposisjon i forhold til gaflenes hæl (fig. B1) er definert på lastetabellen som gjelder for din gaffeltruck (↖ 2 - BESKRIVELSE: DIMENSJONER OG LASTTABELLER). For et høyere tyngdepunkt, ta kontakt med forhandler.
- Hvis lasten har en uregelmessig form, skal du finne tyngdepunktet i tversgående retning før lasten håndteres (fig. B2), og plassere den i gaffeltruckens lengderetning.

#### ⚠ VIKTIG ⚠

*Det er forbudt å håndtere en last som overstiger den effektive kapasiteten som er angitt på gaffeltruckens lastetabell. Ved laster der tyngdepunktet kan endre seg, f.eks. væsker, skal det tas høyde for slike forandringer ved vurderingen av lasten som skal håndteres. Vær ekstra forsiktig og påpasselig, så muligheten for slike endringer begrenses så mye som mulig.*

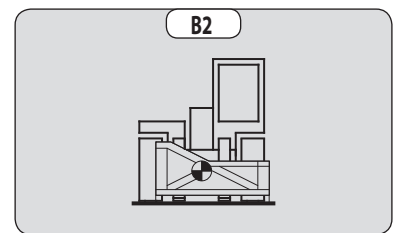
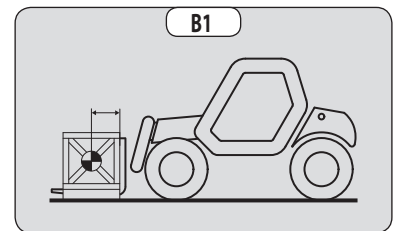

### C - OVERLAST OG BEGRENSNINGSVARSEL

Denne anordning gir anvisninger om gaffeltruckens stabilitet i lengderetningen og begrenser de hydrauliske bevegelsene for å sikre denne stabiliteten når den benyttes i de følgende situasjonene:

- når gaffeltrucken står i ro,
  - når gaffeltrucken står på et hardt og stabilt underlag,
  - når gaffeltrucken benyttes til å løfte og flytte gjenstander.
- Beveg alltid bommen veldig forsiktig når lastens vekt nærmer seg tillatt maksimallast (↖ 2 - BESKRIVELSE: KONTROLL- OG BETJENINGSANORDNINGER).
  - Hold alltid øye med denne anordningen under håndtering av last.
  - Dersom ØKENDE hydrauliske bevegelser kobles ut, utfør kun bevegelser som får gaffeltrucken på rett linje igjen, i følgende rekkefølge (fig. C): løft bommen hvis det er nødvendig (1), trekk bommen mest mulig inn (2), og senk bommen (3) så lasten kan settes ned.

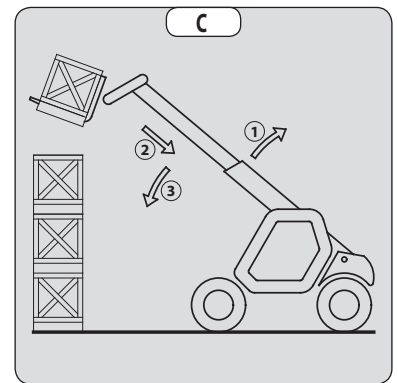

#### ⚠ VIKTIG ⚠

*Avlesing av anordningen kan være feil når rattet er dreid fullstendig til den ene eller andre siden, eller når bakakselen er vippet maksimalt. Før du løfter en last, må du kontrollere at trucken ikke befinner seg i disse situasjonene.*

## D - GAFFELTRUCKENS TVERRGÅENDE VANNRETTE POSISJON

Avhengig av gaffeltruckens modell

Gaffeltruckens tverrgående vannrette posisjon er hvor mye chassiset heller på tvers i forhold til et horisontalt plan.

Når bommen løftes, reduseres gaffeltruckens stabilitet sideveis. Gaffeltruckens tverrgående vannrette posisjon skal sikres ved at bommen er i laveste posisjon, på følgende måte:

### 1 - GAFFELTRUCK UTEN HELLINGSKORRIGERING, PÅ HJULENE

- Parker gaffeltrucken så boblen i vateret ligger innenfor de to strekene (↖ 2 - BESKRIVELSE: KONTROLL- OG BETJENINGSANORDNINGER).

### 2 - GAFFELTRUCK MED HELLINGSKORRIGERING, PÅ HJULENE

- Korriger hellingen ved hjelp av den hydrauliske betjeningsanordningen, og kontroller at nivået er vannrett. Boblen i vateret skal ligge innenfor de to strekene (↖ 2 - BESKRIVELSE: KONTROLL- OG BETJENINGSANORDNINGER).

### 3 - GAFFELTRUCK PÅ STØTTEBEIN

- Før de to støttebeina ned på bakken, og løft begge gaffeltruckens forhjul (fig. D1).
- Korriger hellingen ved hjelp av støttebeina (fig. D2), og kontroller at nivået er vannrett. Boblen i vateret skal ligge innenfor de to strekene (↖ 2 - BESKRIVELSE: KONTROLL- OG BETJENINGSANORDNINGER). I denne posisjonen må begge forhjulene være løftet fra bakken.

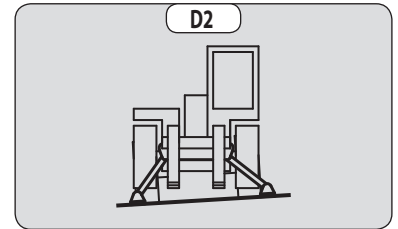
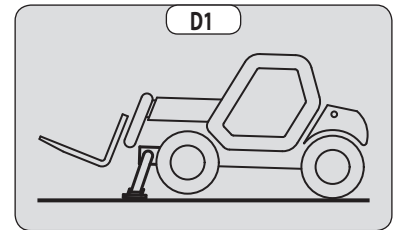

## E - LØFT AV EN LAST FRA BAKKEN

- Kjør gaffeltrucken vinkelrett mot lasten med bommen trukket inn og gafflene i vannrett stilling (fig. E1).
- Juster avstanden mellom gafflene og deres sentrering i forhold til lasten for å sikre at maskinen er stabil (fig. E2) (det finnes forskjellige løsninger som tillegg, kontakt forhandleren).
- Løft aldri en last med bare den ene gaffelen.



**Pass på at armer eller bein ikke kommer i klem eller blir knust når gafflene justeres manuelt.**

- Kjør gaffeltrucken langsomt fram (1), og stans gafflene foran lasten (fig. E3). Løft eventuelt bommen (2) litt mens lasten løftes opp.
- Plasser lasten i transportposisjon.
- Tilt lasten så mye bakover at den er stabil (for å unngå å miste lasten under oppbremsing eller ved kjøring nedover en bakke).

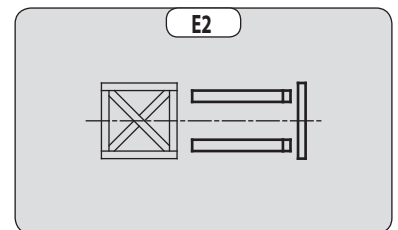
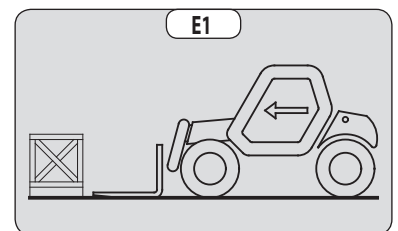

### LAST SOM IKKE ER PÅ PALLER

- La gaffelbrettet (1) helle framover, og kjør gaffeltrucken langsomt framover (2) til gafflene er under lasten (fig. E4) (bruk kiler under lasten ved behov).
- Fortsett å kjøre gaffeltrucken framover (2), og la gaffelbrettet helle bakover (3) (fig. E4) for å anbringe lasten på gafflene. Kontroller at lasten er stabil både i langsgående og tversgående retning.

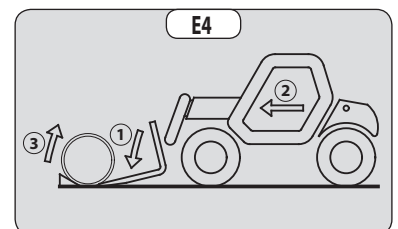
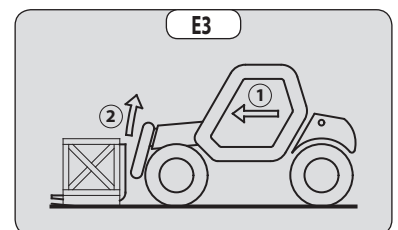

## F - LØFT OG NEDSETTING AV EN HØY LAST PÅ HJULENE



Bommen må under ingen omstendigheter løftes hvis du ikke har kontrollert gaffeltruckens tverrgående vannrette posisjon (← ANVISNINGER FOR HÅNTERING AV EN LAST: D - GAFFELTRUCKENS TVERRGÅENDE VANNRETTE POSISJON).

HUSK: Kontroller at følgende arbeidsoppgaver kan utføres med god sikt (← ANVISNINGER FOR KJØRING MED OG UTEN LAST: D - SIKT).

### LØFT AV EN HØY LAST, PÅ HJULENE

- Kontroller at gaflene lett kan føres inn under lasten.
- Løft bommen, og trekk den ut (1) (2) til gaflene er på nivå med lasten. Kjør gaffeltrucken fram etter behov (3) (fig. F1), svært forsiktig og sakte.
- Husk alltid å holde nødvendig avstand mellom stabelen og gaffeltrucken slik at gaflene kan føres inn under lasten (fig. F1) med kortest mulig lengde på bommen.
- Før gaflene helt ut foran lasten ved skiftevis å kjøre bommen ut og senke den (1), eller om nødvendig ved å kjøre gaffeltrucken fremover (2) (fig. F2). Aktiver parkeringsbremsen og still inn vendegiret i nøytral posisjon.
- Løft lasten forsiktig (1), og la gaffelbrettet (2) helle bakover for å avbalansere lasten (fig. F3).
- Tilt lasten så mye bakover at den er stabil.
- Overvåk varsleren og begrenseren av lengdestabilitet (← INSTRUKSER FOR HÅNTERING AV EN LAST: C - VARSLER OG BEGRENSER AV LENGDESTABILITET). Hvis maskinen er overbelastet, skal lasten settes tilbake der du hentet den.
- Senk lasten, hvis det er mulig uten å flytte gaffeltrucken. Løft bommen (1) for å frigjøre lasten, og kjør bommen inn (2), og senk den (3), så lasten kommer i transportposisjon (fig. F4).
- Hvis dette ikke er mulig, skal du rygge gaffeltrucken (1) og kjøre den veldig forsiktig og langsomt for å frigjøre lasten. Kjør bommen inn (2) og senk den (3) slik at lasten kommer i transportposisjon (fig. F5).

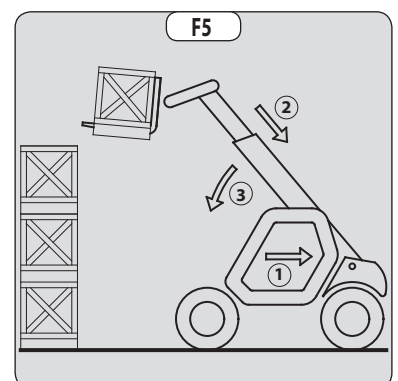
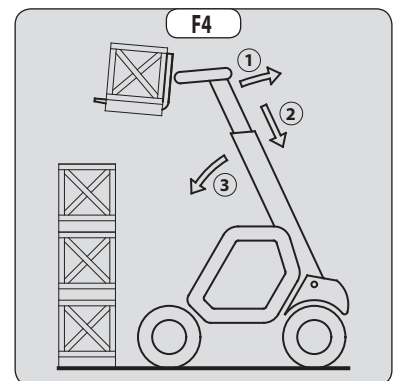
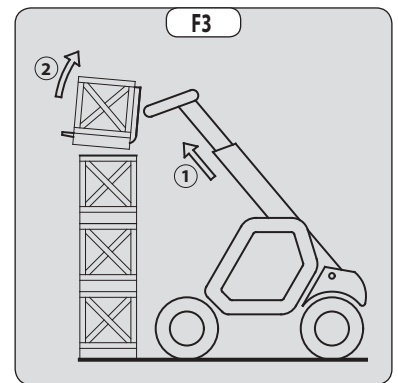
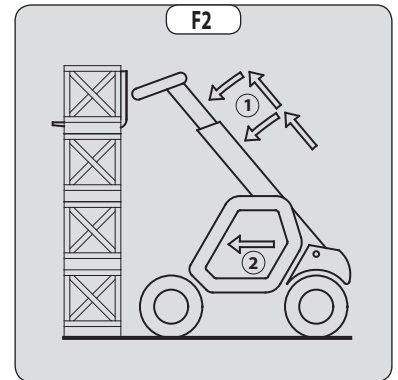
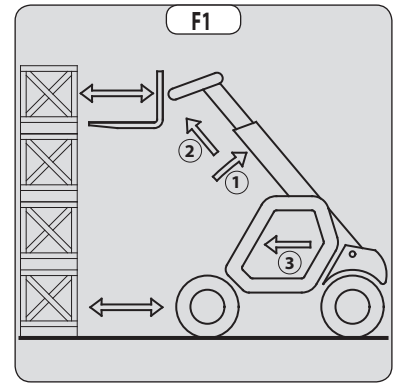



## NEDSETTING AV EN HØY LAST PÅ HJULENE

- Kjør opp til lasten i transportposisjon foran stabelen (fig. F6).
- Aktiver parkeringsbremsen og still inn vendegiret i nøytral posisjon.
- Løft bommen og kjør den ut (1) (2) til lasten er over stabelen og overvåk samtidig overlasterarmen (↩ ANVISNINGER FOR HÅNDBLING AV EN LAST: C - VARSLER OG BEGRENSER AV LENGDESTABILITET). Om nødvendig, trekk gaffeltrucken forover (3) (fig. F7) mens den betjenes sakte og forsiktig.
- Plasser lasten vannrett, og sett den oppå stabelen idet du senker bommen og trekker den inn (1) (2), så lasten plasseres korrekt (fig. F8).
- Frigjør om mulig gaflene ved skiftevis å kjøre bommen inn og løfte den (1) (fig. F9). Før deretter gaflene til transportposisjon.
- Hvis dette ikke er mulig, skal du rygge gaffeltrucken (1) meget forsiktig og langsomt for å frigjøre gaflene (fig. F10). Før deretter gaflene til transportposisjon.

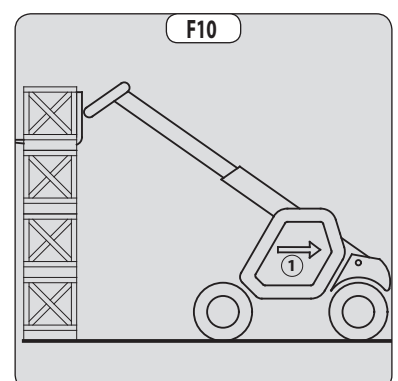
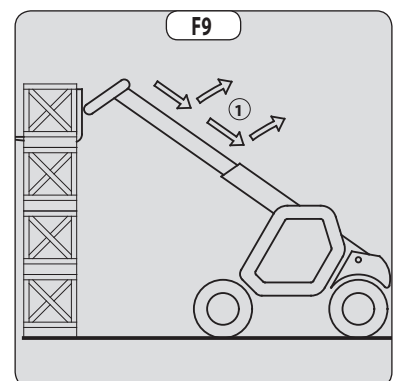
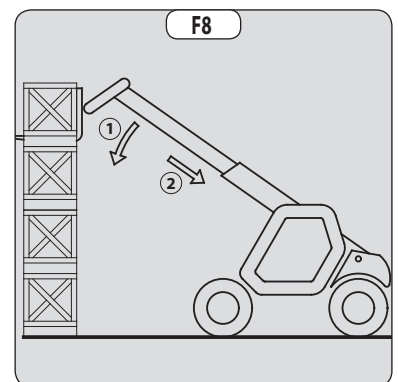
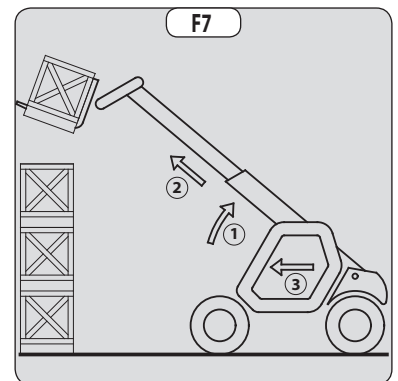
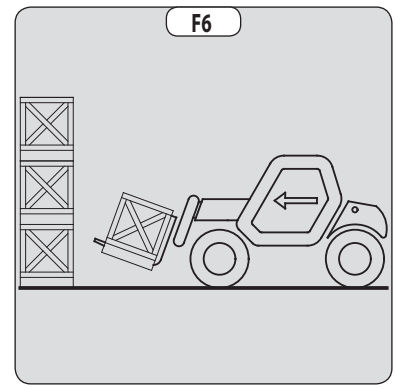

## G - LØFT OG NEDSETTING AV EN HØY LAST, PÅ STØTTEBEINA

Avhengig av gaffeltruckens modell

### ⚠ VIKTIG ⚠

**Bommen må under ingen omstendigheter løftes hvis du ikke har kontrollert gaffeltruckens tverrgående vannrette posisjon (← ANVISNINGER FOR HÅNDTERING AV EN LAST: D - GAFFELTRUCKENS TVERRGÅENDE VANNRETTE POSISJON).**

HUSK: Kontroller at følgende arbeidsoppgaver kan utføres med god sikt (← ANVISNINGER FOR KJØRING MED OG UTEN LAST: D - SIKT).

Støttebeina brukes til å optimere gaffeltruckens løfteevne (← 2 - BESKRIVELSE: KONTROLL- OG BETJENINGSANORDNINGER).

BRUK AV STØTTEBEINA MED GAFLENE I TRANSPORTPOSISJON (MED ELLER UTEN LAST)

- Plasser gaflene i transportposisjon.
- Hold nødvendig avstand slik at bommen kan løftes.
- Aktiver parkeringsbremsen og still inn vendegiret i nøytral posisjon.
- Før støttebeina ned på bakken, og løft begge gaffeltruckens forhjul (fig. G1). Kontroller gaffeltruckens vannrette posisjon.

TILBAKEHEVING AV STØTTEBEINA MED GAFLENE I TRANSPORTPOSISJON (MED ELLER UTEN LAST)

- Løft begge støttebeina helt opp samtidig.

BRUK AV STØTTEBEINA MED BOMMEN LØFTET (MED ELLER UTEN LAST)

### ⚠ VIKTIG ⚠

**Denne manøveren skal bare utføres unntaksvis, og da med største forsiktighet.**

- Løft bommen og kjør teleskopbommen helt inn.
- Før gaffeltrucken til posisjon for løft (fig. G2), svært forsiktig og sakte.
- Aktiver parkeringsbremsen og still inn vendegiret i nøytral posisjon.
- Så snart støttebeina er i nærheten av eller har kontakt med bakken, må de bevegges svært langsomt og gradvis.
- Senk begge støttebein, og løft gaffeltruckens forhjul (fig. G3). Under dette arbeidet skal det hele tiden sikres at gaffeltrucken er i vannrett posisjon: Boblen i vateret skal hele tiden ligge innenfor de to strekene.

TILBAKEHEVING AV STØTTEBEINA MED BOMMEN LØFTET (MED ELLER UTEN LAST)

### ⚠ VIKTIG ⚠

**Denne manøveren skal bare utføres unntaksvis, og da med største forsiktighet.**

- Hold bommen løftet, og kjør teleskopbommene helt inn (fig. G3).
- Så snart støttebeina er i nærheten av eller har kontakt med bakken, må de bevegges svært langsomt og gradvis. Dette gjelder også når de mister kontakten med bakken. Under dette arbeidet skal det hele tiden sikres at gaffeltrucken er i vannrett posisjon: Boblen i vateret skal hele tiden ligge innenfor de to strekene.
- Løft begge støttebeina helt opp.
- Deaktiver parkeringsbremsen og rygg gaffeltrucken svært forsiktig og sakte (1) for å frigjøre og senke gaflene (2) til transportposisjon (fig. G4).

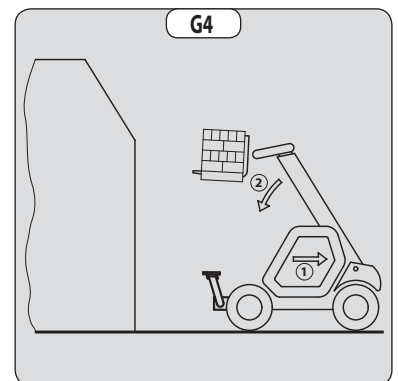
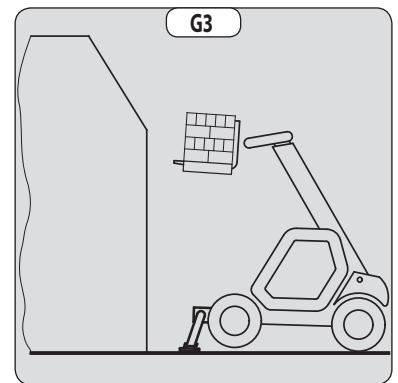
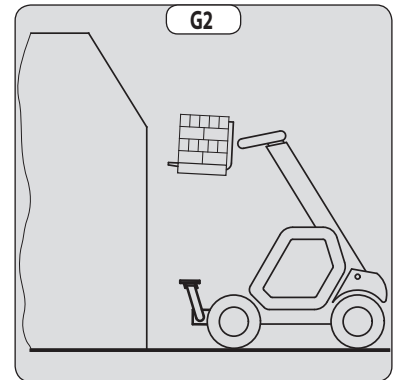
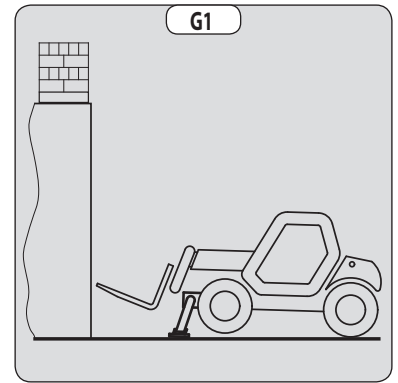

## LØFT AV EN HØY LAST, PÅ STØTTEBEIN

- Kontroller at gaflene lett kan føres inn under lasten.
- Kontroller gaffeltruckens posisjon i forhold til lasten, og utfør eventuelt en test uten å ta lasten.
- Løft bommen, og kjør den ut (1) (2), til gaflene er på nivå med lasten (fig. G5).
- Før gaflene helt fram foran lasten ved skiftevis å kjøre bommen ut og senke den (1) (fig. G6).
- Løft lasten forsiktig (1), og la gaflene (2) helle bakover for å avbalansere lasten (fig. G7).
- Overvåk varsleren og begrenseren av lengdestabilitet (↖ INSTRUKSER FOR HÅNTERING AV EN LAST: C - VARSLER OG BEGRENSER AV LENGDESTABILITET). Hvis maskinen er overbelastet, skal lasten settes tilbake der du hentet den.
- Senk lasten, hvis det er mulig uten å flytte gaffeltrucken. Løft armen (1) for å frigjøre lasten, og kjør armen inn (2), og senk den (3), så lasten kommer i transportposisjon (fig. G8).

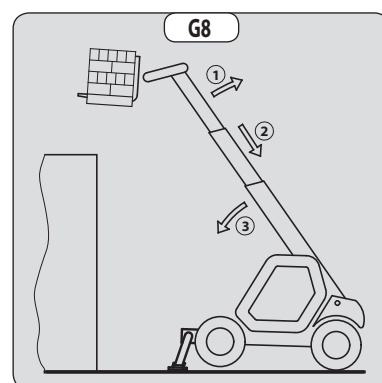
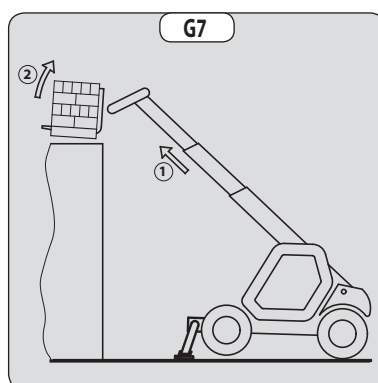
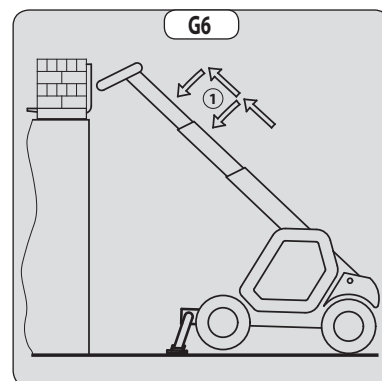
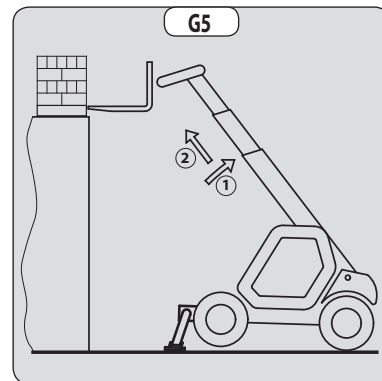

## NEDSETTING AV EN HØY LAST, PÅ STØTTEBEIN

- Løft bommen og kjør den ut (1) (2) til lasten er over stabelen (fig. G9), og overvåk samtidig varsleren og begrenseren av lengdestabilitet (↖ ANVISNINGER FOR HÅNTERING AV EN LAST: C - VARSLER OG BEGRENSER AV LENGDESTABILITET).
- Plasser lasten vannrett, og sett den fra deg idet du senker bommen og trekker den inn (1) (2), så lasten plasseres korrekt (fig. G10).
- Friggjør gaflene ved skiftevis å kjøre bommen inn og løfte den (3) (fig. G11).
- Før om mulig bommen til transportposisjon uten å flytte gaffeltrucken.

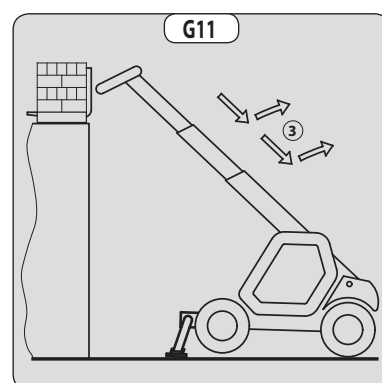
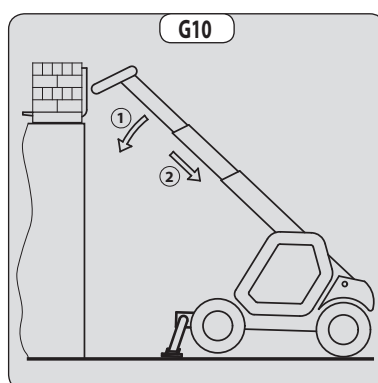
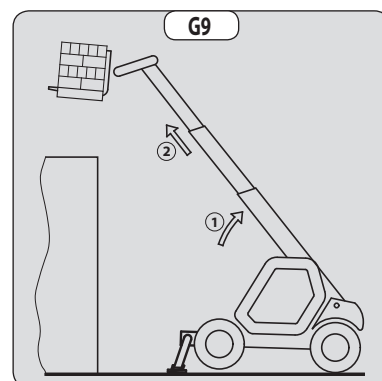

## H - LØFT OG NEDSETTING AV HENGENDE LAST



*Dersom disse anvisningene ikke følges, kan det føre til at trucken mister stabilitet og velter.  
MÅ brukes med en gaffeltruck som er utstyrt med utkoplingsanordning for hydrauliske bevegelser.*

### BRUKSVILKÅR

- Lengden på stroppen eller kjettingen skal være så kort som mulig, slik at risikoen for at lasten skal svinge, begrenses.
- Løft lasten vertikalt langs akselen, trekk den aldri sideveis eller i lengderetningen.

### HÅNDBTERING UTEN Å FLYTTE TRUCKEN

- Enten det er på støttebein eller på hjulene, må ikke sidehellingen overskride 1 %, og lengdehellingen må ikke overskride 5 %. Boblen i vateret skal holdes på "0".
- Forsikre deg om at vindhastigheten ikke overskrider 10 m/sek.
- Forsikre deg om at ingen befinner seg mellom lasten og trucken.

### I - KJØRING MED HENGENDE LAST

- Før du begynner å kjøre, bør du inspisere terrenget for å unngå bratte hellinger og tverrfall, humper og hull, eller løs jord.
- Forsikre deg om at vindhastigheten ikke overskrider 36 km/t.
- Trucken må ikke kjøre hurtigere enn 0,4 m/sek. (1,5 km/t eller ca. ¼ av gangfart).
- Start og stopp forsiktig, med myke bevegelser, slik at lasten ikke svinger så mye.
- La lasten henge noen få cm over underlaget (maks. 30 cm) og med kortest mulig lengde på bommen. Ikke overskrid forskyvningen som framgår av lastetabellen. Dersom lasten begynner å svinge mye, må du stanse trucken og senke bommen for å sette ned lasten.
- Før du begynner å kjøre, må du kontrollere anordningen for varsel og begrenning av lengdestabilitet (<math>\leq 2</math> - BESKRIVELSE: KONTROLL- OG BETJENINGSANORDNINGER). Det er bare de grønne lysdiodene og eventuelt de gule lysdiodene som skal lyse.
- Under transporten må truckføreren assisteres av en person på bakken (som står minst 3 meter fra lasten), som kan begrense svingningen av lasten ved hjelp av en stang eller et rep. Sørg for at føreren alltid kan se denne personen.
- Sidehellingen må ikke overskride 5 %, boblen i vateret må holdes innenfor de to "MAX"-merkene.
- Lengdehellingen må ikke overskride 15 % når lasten vender oppover stigningen, og 10 % dersom lasten vender nedover stigningen.
- Vinkelen på bommen må ikke overskride 45°.
- Dersom den første røde lysdioden for overlastarmen (<math>\leq 2</math> - BESKRIVELSE: KONTROLL- OG BETJENINGSANORDNINGER) begynner å lyse under kjøring, må du stoppe trucken forsiktig og stabilisere lasten. Kjør inn teleskopbommen for å redusere forskyvningen av lasten.

## INSTRUKSJONER FOR BRUK SOM LASTER

For gaffeltrucker av landbrukstype (MLT-serien)

### A - LASTING



**Bommen må under ingen omstendigheter løftes hvis du ikke har kontrollert gaffeltruckens tverrgående vannrette posisjon (← ANVISNINGER FOR HÅNDTERING AV EN LAST: D - GAFFELTRUCKENS TVERRGÅENDE VANNRETTE POSISJON).**

HUSK: Kontroller at følgende arbeidsoppgaver kan utføres med god sikt (← ANVISNINGER FOR KJØRING MED OG UTEN LAST: D - SIKT).

#### FYLLING AV SKUFFE

- Sett skuffens bunn vannrett samtidig som du så vidt kommer i kontakt med bakken (1) (fig. A1).
- Kjør gradvis frem (2), og løft bommen og vipp skuffen bakover (3) samtidig for å forbedre påfylling og riving (fig. A1).
- Rygg gaffeltrucken (1) veldig forsiktig og langsomt for å frigjøre skuffen. Senk bommen (2) til transportposisjon (fig. A2).



**Vipp skuffen tilstrekkelig bakover for å unngå at materialet helles ut og sørg for stabilitet (fare for tap av materiale ved bremsing).**

#### LASTING AV TILHENGER

- Kjør inntil i transportstilling på siden av tilhengeren (fig. A3).
- Løft bommen og kjør den ut (1) (2) til skuffen er over tilhengeren, og overvåk samtidig anordningen for varsel og begrensnings av lengdestabilitet (← ANVISNINGER FOR HÅNDTERING AV EN LAST: C - ANORDNING FOR VARSEL OG BEGRENSNING AV LENGDESTABILITET) (fig. A4).
- Kjør frem gaffeltrucken (3) veldig forsiktig og langsomt slik at det tømmes midt i tilhengeren (fig. A4).
- Trekk til parkeringsbremsen og still inn vendegiret i nøytral posisjon.
- Hell materialet langsomt ut (4) (fig. A4).
- Vipp skuffen bakover (1), og rygg gaffeltrucken (2) ytterst langsomt og forsiktig (fig. A5).
- Trekk inn (3) og senk bommen (4) til transportstilling (fig. A5).

### B - FYLLING

- Sett skuffens bunn vannrett samtidig som du så vidt kommer i kontakt med bakken (1) (fig. B1).
- Kjør gradvis frem (2), og når skuffen er full, vil den fungere som et nivelleringsblad (fig. B1).



**Ved kjøring må du være oppmerksom på grøfter og nylig utgravd og/eller gjenfylt terreng.**

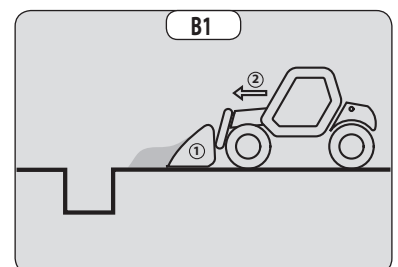
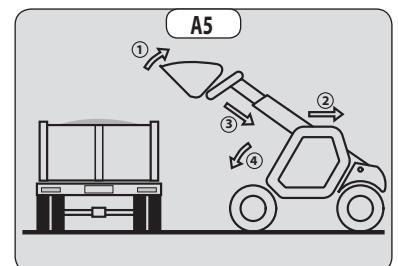
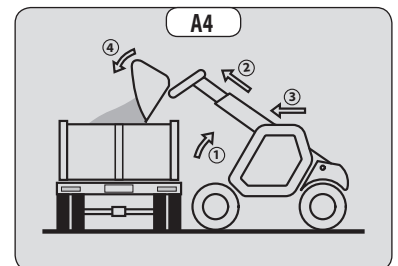
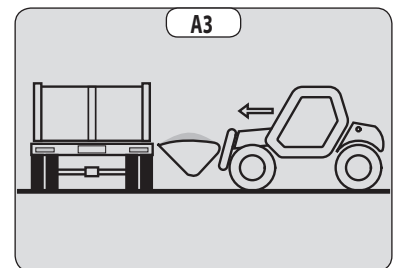
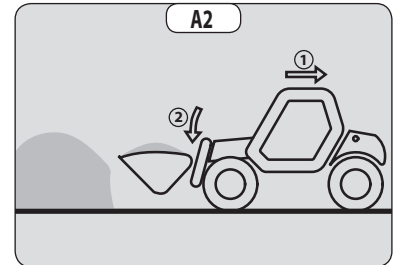
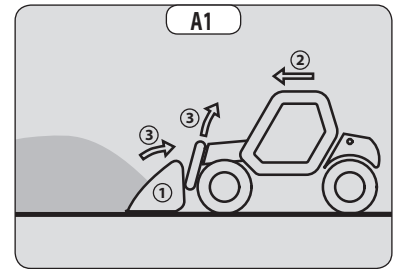

## ANVISNINGER FOR BRUK AV PLATTFORM

For gaffeltrucker som er levert med PLATTFORM fra fabrikk

### A - AUTORISASJON FOR BRUK

- Bruk av plattformen krever ytterligere autorisasjon, i tillegg til den for bruk av trucken.

### B - PLATTFORMENS EGNETHET TIL ARBEIDET

- Våre gaffeltrucker med "mobile løfteplattformer for personer" oppfyller kravene i normen **EN 280:2013+A1** for Europa og normen **AS/NZS 1418.10:2011** for Australia, og tilsvarer klassifiseringen i gruppe C1-C3 i denne normen.
- MANITOU har sikret seg at plattformen er velegnet til anvendelse under de normale anvendelsesforhold som er anført i denne bruksanvisningen, med en koeffisient for **STATISK prøve på 1,25** og en koeffisient for **DYNAMISK prøve på 1,1** i henhold til bestemmelsene i den harmoniserte europeiske standarden **EN 280:2013+A1** for "mobile løfteplattformer for personer".
- Før idriftsetting skal den ansvarlige for virksomheten kontrollere at plattformen er velegnet til det arbeid som skal utføres, samt gjennomføre visse prøver (i henhold til gjeldende lovgivning).

### C - INNRETNING AV PLATTFORMEN

- Bruk alltid tøy som passer for bruk av plattformen, og unngå løse og vide klær.
- Ikke bruk plattformen hvis hender eller sko er fuktige eller tilsmusset av fettstoffer.
- Vær alltid oppmerksom under bruk av plattformen. Lytt ikke til radio eller musikk med høretelefoner.
- Finn en behagelig stilling på plattformen for å få best mulig komfort.
- Det anbefales på det sterkeste å benytte sikkerhetssele som er heftet fast til festeringene på plattformen.

MERK: Kontroller at gjeldende lovgivning i Norge ikke har andre krav.

- Styreenheter og spaker må under ingen omstendigheter brukes til formål som de ikke er beregnet til, f.eks. som støtte når du går opp i eller ned fra gaffeltrucken, som knagger osv.
- Vernehjelm skal benyttes.
- Operatøren skal alltid være på sin normale plass i kurven: Det er forbudt å ha armer, bein, føtter eller i det hele tatt noen del av kroppen utenfor kurven.
- Forsikre deg om at eventuelt utstyr som er lastet på plattformen (rør, kabler, beholdere etc.), ikke kan falle ut. Ikke stable disse materialene slik at det er nødvendig å skritte over dem.

### D - BRUK AV PLATTFORMEN

- Uansett hvor erfaren man er, må operatører alltid gjøre seg kjent med kontroll- og betjeningsanordninger på den aktuelle plattformen før arbeidet igangsettes.
- Kontroller før bruk at plattformen er korrekt montert og låst til trucken.
- Kontroller før bruk av plattformen at atkomstporten er låst.
- Plattformen skal bare benyttes i et område som er fritt for hindringer eller farer når den er senket ned på bakken.
- Operatøren som benytter plattformen, skal assisteres av en annen person som står på bakken, og som har tilfredsstillende opplæring.
- Plattformen må ikke belastes ut over hva som framgår av lastetabellen.
- Sidebelastningen er begrenset (< 2 - BESKRIVELSE: TEKNISKE DATA).
- Det er strengt forbudt å håndtere en last fra plattformen eller fra teleskopbommen uten spesialkonstruert utstyr (< ANVISNINGER FOR HÅNDTERING AV EN LAST: H - LØFT OG NEDSETTING AV HENGENDE LAST).
- Plattformen må ikke benyttes som kran eller heis for permanent løfting av folk eller materialer, heller ikke som jekk eller oppheng.
- Trucken må ikke kjøres hvis en eller flere personer er på plattformen.
- Det er forbudt å transportere mennesker på plattformen ved å benytte hydrauliske styremekanismer i truckens førerhus (bortsett fra i redningssituasjoner).
- Operatøren må ikke gå opp på eller ned av plattformen når den ikke står på bakkenivå (teleskoparm kjørt inn og i nedre posisjon).
- Plattformen må ikke utstyres med utstyr som øker vindfanget.
- Ikke bruk stige eller trapp som en improvisert konstruksjon i plattformen for å nå ekstra høyt.
- Ikke klatre på sidene av plattformen for å nå ekstra høyt.
- Det er forbudt å bruke plattformen på gaflene. Hylsene må bare brukes til å rydde plattformen, aldri til å løfte personer.

## E - OMGIVELSER



*Betjening av plattformen i nærheten av elektriske ledninger, er forbudt. Hold deg på angitt avstand.*

NOMINELL SPENNING (VOLT)	SIKKERHETSAVSTAND (METER)
50 < U < 1000	2,30 M
1000 < U < 30000	2,50 M
30000 < U < 45000	2,60 M
45000 < U < 63000	2,80 M
63000 < U < 90000	3,00 M
90000 < U < 150000	3,40 M
150000 < U < 225000	4,00 M
225000 < U < 400000	5,30 M
400000 < U < 750000	7,90 M

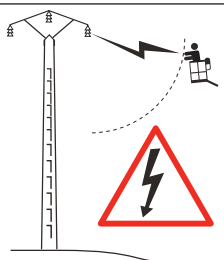

*Bruk av plattformen er strengt forbudt dersom vindhastigheten er over 45 km/t.*

- For å gjenkjenne denne hastigheten visuelt, sjekk den empiriske vurderingsskalaen for følgende vindforhold:

BEAUFORT-skala (vindens hastighet 10 m over flat bakte)						
Grad	Type vind	Hastighet (knop)	Hastighet (km/t)	Hastighet (m/s)	Effekt på bakken	Status for sjøen
0	Rolig	0 - 1	0 - 1	< 0,3	Røyken går opp vertikalt.	Sjøen er som et speil.
1	Veldig svak bris	1 - 3	1 - 5	0,3 - 1,5	Røyken angir vindretningen.	Noen små krusinger som fiskeskjell, men uten skum.
2	Svak bris	4 - 6	6 - 11	1,6 - 3,3	Vinden kan føles i ansiktet, bladene skjelver.	Små men synlige bølger.
3	Liten bris	7 - 10	12 - 19	3,4 - 5,4	Bladene og greinene beveges konstant.	Veldig små bølger, kammene begynner å bryte.
4	Bris	11 - 16	20 - 28	5,5 - 7,9	Vinden plukker opp støv og papirbiter, den rister de små greinene.	Små bølger blir lengre, mange skumtopper.
5	God bris	17 - 21	29 - 38	8 - 10,7	Små løvtrær begynner å svaie.	Bølger dannes på dammen, moderat strakte bølger.
6	Frisk vind	22 - 27	39 - 49	10,8 - 13,8	De store greinene rører på seg, metalledningene avgir pipelyder, det blir vanskelig å bruke en paraply.	Brenninger dannes, med skumtopper og sjøsprøyt.
7	Kuling	28 - 33	50 - 61	13,9 - 17,1	Trærne rører seg, det blir vanskelig å gå mot vinden.	Sjøen blir verre, skummet blir blåst i spor i vinden.
8	Stiv kuling	34 - 40	62 - 74	17,2 - 20,7	Vinden brytter greiner, det blir veldig vanskelig å gå mot vinden.	Gjennomsnittlig og mye lenger høyde på brottsjøene, skumvirvler på toppen av brottsjøene.
9	Sterk kuling	41 - 47	75 - 88	20,8 - 24,4	Vinden skader tak (piper, takstein osv.).	Store brottsjøer, sjøsprøyt fra brottsjøene, skumspor, redusert sikt.
10	Storm	48 - 55	89 - 102	24,5 - 28,4	Sjelden sett på bakken, trær revet opp med røttene, hus vesentlig skadet.	Veldig store brottsjøer, skum danner hvite spor, redusert sikt.
11	Sterk storm	56 - 63	103 - 117	28,5 - 32,6	Veldig sjelden, omfattende ødeleggelser.	Eksepsjonelt høye brottsjøer som kan skjule middels store skip, redusert sikt.
12	Orkan	64 +	118 +	32,7 +	Katastrofale ødeleggelser.	Sjøen helt hvit, luften full av skum og sjøsprøyt, veldig redusert sikt.

## F - VEDLIKEHOLD



*Regelmessig kontroll av plattformen er obligatorisk for å sikre at den fortsatt samsvarer med spesifikasjonene.*

*Kontrollfrekvensen er definert av gjeldende lovgivning i landet der plattformen brukes.*

*For Frankrike gjelder en regelmessig generell inspeksjon hver 6. måned (forordning av 1. mars 2004).*

## ANVISNINGER FOR BRUK AV RADIOFJERNSTYRINGEN

For gaffeltrucker med RC-radiofjernstyring

### BRUK AV RADIOFJERNSTYRINGEN

#### SIKKERHETSREGLER

- Denne radiofjernstyringen består av elektroniske og mekaniske sikkerhetslementer. Den kan ikke motta kommandoer fra andre sendere fordi den interne kodingen er enestående for hver enkelt radiostyring.

#### **⚠ VIKTIG ⚠**

*Følgende farer kan inntre ved feil bruk eller misbruk:*

- *Fare for brukers eller andre persons fysiske og mentale helse.*
- *Fare for skader på gaffeltrucken og annet utstyr/andre gjenstander i nærheten.*
- Alle som arbeider med denne radiofjernstyringen:*
  - *Må være kvalifisert i henhold til gjeldende regelverk og ha den tilsvarende opplæringen.*
  - *Må følge anvisningene i denne instruksjonsboken til punkt og prikke.*

- Systemet brukes til radiofjernstyring av trucken. Kommandoene sendes også dersom trucken er ute av syne (bak hindringer eller en bygning). Derfor skal følgende anvisninger følges:
  - Etter stopp av trucken og fjerning av nøkkelbryteren (bare mulig når den står stille), skal man alltid plassere senderen på et trygt, tørt sted.
  - Før man foretar noen installasjon, vedlikehold eller reparasjonsarbeider, må alltid strømtilførselen slås av (spesielt må elektriske sveiseanordninger og elektriske hovedenheter på hydrauliske fordelere frakoples på hver seksjon).
  - Man aldri må endre eller fjerne sikkerhetsanordninger (som rekkverk, nøkler, nødstoppbrytere, etc.).

#### **⚠ VIKTIG ⚠**

*Ikke kjør trucken dersom du ikke er innen operatørens synsfelt og har øyekontakt med vedkommende!*

- Før senderen forlates, må operatøren forsikre seg om at den ikke kan brukes av uvedkommende, enten ved å fjerne nøkkelbryteren eller ved å låse den inn på et utilgjengelig sted.
- Brukeren må sørge for at brukerhåndboken alltid er tilgjengelig, og at operatørene har lest den og forstått innholdet.

#### INSTRUKSJONER

- Still deg på et stabilt sted hvor det ikke er fare for å skli.
- Før du bruker radiofjernstyringen, må du forsikre deg om at ingen personer befinner seg i arbeidsområdet.
- Bruk bare fjernstyringen sammen med bæreanordningen eller når den er riktig installert på plattformen.

#### **⚠ VIKTIG ⚠**

*Når du fjerner senderen, må du også fjerne batterier og nøkkelbryter, slik at den ikke kan brukes i vanvare eller av uvedkommende.*

### BESKYTTELSESANORDNINGER

- Trucken vil bli blokkert i løpet av 450 millisekunder (ca. 0,5 sekund) dersom følgende skjer:
  - Senderens eller truckens nødstoppbryter trykkes inn (50 millisekunder).
  - Rekkevidden for senderen overskrides.
  - Det oppstår feil på senderen.
  - Det oppstår radioforstyrrelser fra en annen kilde.
  - Batteriet fjernes fra senderen.
  - Batteriene blir fullstendig utladet.
  - Senderen slås av med nøkkelbryteren.
- Disse beskyttelsesanordningene er utarbeidet for menneskers og gjenstanders sikkerhet, og må aldri endres, fjernes eller koples ut, uansett årsak!
- Beskyttelsesbøylen forhindrer uønsket betjening dersom senderen for eksempel mistes i bakken, eller dersom operatøren lener seg mot rekkverket.
- En elektronisk sikkerhetsanordning forhindrer at radiosenderen blir aktivert dersom spakene ikke er mekanisk og elektrisk i hvilestilling, og dersom hastighetsvelgeren for forbrenningsmotoren ikke er innstilt på tomgang.

#### **⚠ VIKTIG ⚠**

*I en nødsituasjon må du omgående trykke på senderens nødstoppbryter; deretter følger du anvisningene i brukerhåndboken (← 2 - BESKRIVELSE: KONTROLL- OG BETJENINGSANORDNINGER).*





## ANVISNINGER FOR VEDLIKEHOLD AV GAFFELTRUCKEN

### GENERELLE ANVISNINGER

- Kontroller at lokalet er tilstrekkelig utluftet før du starter gaffeltrucken.
- Bruk alltid tøy som passer for vedlikehold av gaffeltrucken, og unngå smykker og løstsittende klær. Samle eventuelt håret i en strikk, eller bruk annen beskyttelse.
- Slå av dieselmotoren før det utføres arbeid på gaffeltrucken, og ta tenningsnøkkelen ut av tenningen.
- Les brukerhåndboken nøye.
- Utfør alle nødvendige reparasjoner, selv mindre, med det samme.
- Reparer alle lekkasjer, selv mindre, med det samme.
- Sørg for at håndtering av forbruksvarer og brukte deler skjer under sikre og økologisk korrekte forhold.
- Pass på fare for forbrenninger og spruting (eksos, radiator, forbrenningsmotor osv.).

### INSTALLERING AV SIKKERHETSBLOKK FOR ARM

- Gaffeltrucken er utstyrt med en sikkerhetsblokk for bommen (⇐ 2 - BESKRIVELSE: KONTROLL- OG BETJENINGSANORDNINGER) som må installeres på jekkstangen ved arbeid under bommen.

#### MONTERE BLOKKEN

- Løft bommen maksimalt.
- Plasser sikkerhetsblokken 1 på jekkstangen og lås den med aksel 2 og pinne 3.
- Senk bommen sakte og stopp den hydrauliske bevegelsen før den treffer blokken.

#### FJERNE BLOKKEN

- Løft bommen maksimalt.
- Fjern pinnen og akselen.
- Legg sikkerhetsblokken tilbake på plass på gaffeltrucken.



*Bruk kun den sikkerhetsblokken som ble levert med gaffeltrucken.*

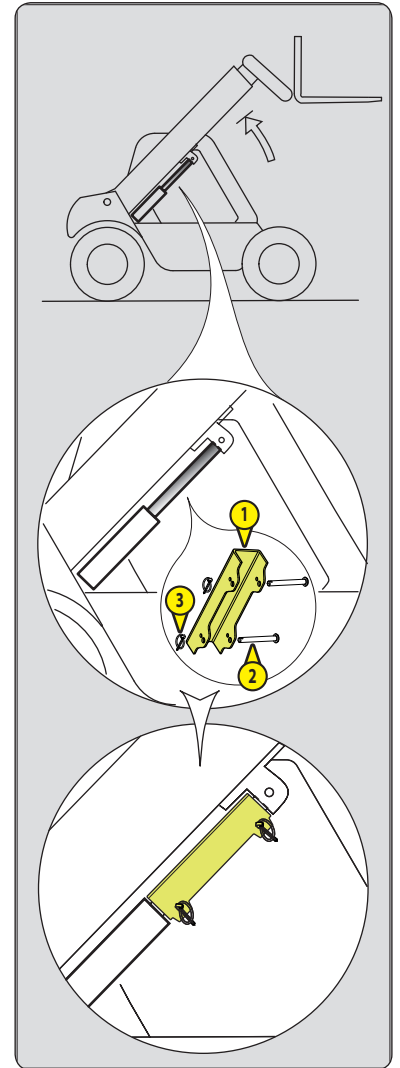

### VEDLIKEHOLD

- Utfør det periodiske vedlikeholdsarbeidet (⇐ 3 - VEDLIKEHOLD) for å holde gaffeltrucken i god driftsklar stand. Hvis dette ikke gjøres, kan den kontraktsmessige garantien bortfalle.

#### VEDLIKEHOLDSHEFTE

- Alt vedlikehold, som utføres ved å følge anbefalingene i del 3 - VEDLIKEHOLD, og alle andre oppgaver innen inspeksjon, vedlikehold, reparasjoner eller endringer som utføres på gaffeltrucken eller dennes utstyr, må noteres i et vedlikeholdshefte. For hver oppgave angis datoen arbeidet ble utført, navnet på personen(e) eller bedriften(e) som utførte det, hva som ble gjort, og eventuelt hvor ofte det ble gjort. Ved skifte av deler i gaffeltrucken angis delenumrene for disse delene.

## NIVÅER FOR SMØREMIDLER OG DRIVSTOFF

---

- Anvend bare anbefalte smøremidler (benytt aldri brukte smøremidler).
- Fyll aldri opp drivstofftanken mens motoren er i gang.
- Fyll bare opp med drivstoff på de steder som er beregnet til det.
- Fyll ikke drivstofftanken opp til maksimumsnivå.
- Det er forbudt å røyke eller å nærme seg gaffeltrucken med åpen ild når drivstofftanken er åpen eller i ferd med å bli fylt opp.

## HYDRAULIKK

---

- Alt arbeid på den hydrauliske kretsen for håndtering av lasten er forbudt, bortsett fra det som er beskrevet i kapitlet: 3 - VEDLIKEHOLD.
- Prøv ikke å løsne koplinger, slanger eller noen hydraulisk komponent mens kretsen er under trykk.



**AVBALANSERINGSVENTIL:** Det er farlig å forandre innstillingene på eller å demontere avbalanseringsventilene eller sikkerhetsklaffene som kan være montert på truckens sylindre.

De HYDRAULISKE AKKUMULATORENE som plattformen kan være utstyrt med, er apparater under trykk. Det er farlig å demontere disse apparatene og deres slanger/rør. Slike operasjoner må kun utføres av godkjent personell (ta kontakt med forhandler).

## ELEKTRISITET

---

- Startmotorens relé må ikke kortsluttes for å starte forbrenningsmotoren: Hvis vendegiret ikke er i nøytral posisjon og parkeringsbremsen ikke er aktivert, kan gaffeltrucken plutselig begynne å bevege seg.
- Legg aldri metalldele på batteriet.
- Batteriet må koples fra før det utføres arbeid på det elektriske systemet.

## SVEISING

---

- Batteriet må koples fra før det utføres sveisearbeid på gaffeltrucken.
- Før du utfører en elektrisk sveising på gaffeltrucken, skal den negative kabelen fra sveiseapparatet koples direkte til sveiseemnet, slik at ikke sterkstrømmen går gjennom generatoren.
- Utfør aldri sveisearbeid eller annet arbeid som utvikler varme, på et dekk som er montert. Varmen gjør at trykket øker, og kan dermed forårsake at dekket eksploderer.
- Hvis gaffeltrucken er utstyrt med en elektronisk betjeningsenhet, må den koples fra før sveisearbeidet utføres. Ellers kan de elektroniske komponentene få uopprettelige skader.

## VASK AV GAFFELTRUCKEN

---

- Rengjør gaffeltrucken eller i det minste det aktuelle område på maskinen, før arbeidet påbegynnes.
- Husk å lukke og låse alle innganger til gaffeltrucken (dører, ruter, motorpanser osv.).
- Unngå ledninger og elektriske komponenter og forbindelser når du vasker maskinen.
- Beskytt om nødvendig maskinen mot inntrenging av vann, damp eller rengjøringsmidler som kan skade komponentene, spesielt elektriske komponenter og forbindelser samt drivstoffpumpen.
- Rengjør gaffeltrucken for alle merker etter drivstoff, olje eller smørefett.

## TRANSPORT AV GAFFELTRUCKEN

---



**Transport av gaffeltrucken innebærer reell fare for operatørene og de som arbeider på den.**

- Sleping, stropping eller transport av gaffeltrucken (< 3 - VEDLIKEHOLD).

## LENGRE TIDS LAGRING AV GAFFELTRUCKEN

### INNLEDNING

Formålet med anvisningene nedenfor er å unngå at gaffeltrucken blir skadet når den ikke skal brukes over lang tid.



*Prosedyrene før stansing i lengre tid og igangkjøring av gaffeltrucken etterpå skal utføres av forhandleren.  
Denne perioden for lang tids oppstans må ikke overstige 12 måneder.  
Utover 12 måneder må du gjenta prosedyrene for igangkjøring av gaffeltrucken og lang tids oppstans.*

### KLARGJØRING AV GAFFELTRUCKEN

- Rengjør hele gaffeltrucken grundig.
- Kontroller og reparer alle eventuelle lekkasjer av drivstoff, olje, vann eller luft.
- Skift ut eller reparer alle slitte eller skadede deler.
- Vask gaffeltruckens malte overflater med rent og kaldt vann, og tørk over flatene.
- Reparer malingen etter behov.
- Slå av gaffeltrucken (☞ ANVISNINGER FOR KJØRING MED OG UTEN LAST).
- Kontroller at alle stempelstengene på bommen er trukket inn.
- Luft ut trykket i de hydrauliske kretsene.

### "DEF"-BEHOLDER (dieseleksosvæske)

Avhengig av gaffeltruckens modell

- Tøm og skylt DEF-tanken.
- Skift ut filteret til "DEF"-tilførselspumpen (dieseleksosvæske) (☞ 3 - VEDLIKEHOLD).
- Fyll helt opp, fyll tanken langsomt helt til nederst på påfyllingsåpningen med den nye "DEF"-væsken (dieseleksosvæske).
- Start gaffeltrucken for å sette systemet under trykk og øke driftstemperaturen, og stans så forbrenningsmotoren.
- Etterfyll tanken om nødvendig.

### BESKYTTELSE AV FORBRENNINGSMOTOREN

- Ta kontakt med forhandler for å oppnå prosedyren angående den innvendige beskyttelsen av forbrenningsmotoren (bruk av beskyttelsesprodukt).
- Fyll opp drivstofftanken (☞ 3 - VEDLIKEHOLD).
- Tøm ut og skift kjølevæsken (☞ 3 - VEDLIKEHOLD).
- La motoren gå på tomgang i et par minutter, og stans den deretter.
- Skift ut oljen og oljefilteret til forbrenningsmotoren (☞ 3 - VEDLIKEHOLD).
- La forbrenningsmotoren kjøre et kort øyeblikk så oljen og kjølevæsken føres rundt i systemet.
- Kople fra batteriet, og oppbevar det på et sikkert sted i ly for kulde. Batteriet skal først lades fullstendig.
- Dekk til åpningen av eksosrøret med et stykke vanntett tape.
- Demonter drivremmene, og oppbevar dem på et sikkert sted.
- Kople fra magnetventilen til stopp av motoren på drivstoffpumpen, og isoler omhyggelig forbindelsen.

### BESKYTTELSE AV GAFFELTRUCKEN

- Stil gaffeltrucken på bukker, så dekkene ikke er i kontakt med bakken.
- Løsne parkeringsbremsen (alt etter gaffeltruckmodell).
- Beskytt stempelstengene som ikke er kjørt inn, mot korrosjon.
- Pakk inn dekkene.

MERK: Hvis gaffeltrucken skal oppbevares utendørs, skal den tildekkes med en vanntett presenning.

## **IGANGKJØRING AV GAFFELTRUCKEN ETTER LANG TIDS LAGRING**

---

- Fjern den vanntette tapen fra alle åpninger.
- Monter batteriet igjen, og kople det til.
- Fjern beskyttelsesanordningene på stempelstengene.
- Utfør daglig vedlikehold (☞ 3 - VEDLIKEHOLD).
- Dra til parkeringsbremsen, og fjern bukkene.
- Tøm og rengjør drivstofftanken (☞ 3 - VEDLIKEHOLD).
- Fyll opp tanken med ren diesel gjennom påfyllingsåpningen.
- Skift ut drivstoffilteret (☞ 3 - VEDLIKEHOLD).
- Skift ut forfilteret for drivstoff (☞ 3 - VEDLIKEHOLD) (alt etter gaffeltruckmodell).
- Tøm og skyll DEF-tanken (alt etter truckmodell).
- Fyll helt opp, fyll tanken langsomt helt til nederst på påfyllingsåpningen med den nye "DEF"-væsken (dieseleksosvæske) (alt etter gaffeltruckmodell).
- Tilbakemonter og still inn spenningen til drivreimene (☞ 3 - VEDLIKEHOLD).
- La forbrenningsmotoren kjøre ved hjelp av startmotoren, så oljetrykket kan stige.
- Kople til magnetventilen for stopp av motoren.
- Smør hele gaffeltrucken (☞ 3 - VEDLIKEHOLD).



**Kontroller at lokalet er tilstrekkelig utluftet før du starter gaffeltrucken.**

- Start gaffeltrucken, og følg sikkerhetsinstruksjonene og -reglene (☞ ANVISNINGER FOR KJØRING MED OG UTEN LAST).
- Utfør alle hydrauliske bevegelser med bommen, og vær spesielt omhyggelig med hver enkelt sylinders endestopp.



*Sjekk med din forhandler før du avhender gaffeltrucken.*

### RESIRKULERING AV MATERIALER

#### **METALL**

- De er 100 % gjenbrukbare og resirkulerbare.

#### **PLAST**

- Plastdeler er anvist av en merking i overensstemmelse med gjeldende forskrift.
- For å forenkle resirkuleringsprosessen er bruken av brukte materialer begrenset.
- Størstedelen av plast er laget av plast kalt termoplast som er enkel å resirkulere gjennom smelting, granulering eller knusing.

#### **GUMMI**

- Dekk og ledd kan knuses for bruk i produksjon av sement eller for å få gjenbrukbare granulater.

#### **GLASS**

- Glass kan demonteres og samles inn for å bli behandlet av glassblåsere.

### BESKYTTELSE AV MILJØET

Ved å la MANITOU utføre vedlikeholdet på din gaffeltruck begrenses forurensningsfaren og bidraget til beskyttelse av miljøet overholdes.

#### **BRUKTE ELLER SKADDE DELER**

- Ikke etterlat deler i naturen.
- MANITOU og deres nettverk har forpliktet seg til en tilnærming til beskyttelse av miljøet ved resirkulering.

#### **BRUKT OLJE**

- MANITOU-nettverket tar seg av innsamling og håndtering.
- Ved å la dem ta seg av oljeskift begrenses forurensningsfaren.

#### **BRUKTE BATTERIER**

- Ikke kast batterier fra fjernkontroller, de inneholder metaller som kan skade miljøet.
- Ta dem med til MANITOU-nettverket eller til annet godkjent innsamlingspunkt.

NB: MANITOU tar sikte på å produsere gaffeltrucker med best ytelse og med begrenset forurensende utslipp.

# **2 - BESKRIVELSE**





## 2 - BESKRIVELSE

<b><u>CE - SAMSVARERKLÆRING</u></b>	<b>2-4</b>
<b><u>KLISTREMERKER OG SIKKERHETSSKILT</u></b>	<b>2-6</b>
<b><u>IDENTIFIKASJON AV GAFFELTRUCKEN</u></b>	<b>2-10</b>
<b><u>TEKNISKE DATA</u></b>	<b>2-12</b>
<b><u>DEKK</u></b>	<b>2-14</b>
<b><u>MÅL OG LASTEDIAGRAMMER</u></b>	<b>2-16</b>
<b><u>SIKT</u></b>	<b>2-18</b>
<b><u>KONTROLL- OG BETJENINGSANORDNINGER</u></b>	<b>2-20</b>
<b><u>SLEPEKROK</u></b>	<b>2-46</b>
<b><u>BESKRIVELSE OG BRUK AV EKSTRAUTSTYR</u></b>	<b>2-48</b>

1) **DÉCLARATION «CE» DE CONFORMITÉ (originale)**  
**«EC» DECLARATION OF CONFORMITY (original)**

2) Constructeur, *Manufacturer* : **MANITOU BF**

3) Adresse, *Address* : **430, RUE DE L'AUBINIÈRE - B.P 10249  
44158 - ANCENIS - CEDEX - FRANCE**

4) Titulaire de dossier technique, *Holder of the technical file* : **MANITOU BF**

3) Adresse, *Address* : **430, RUE DE L'AUBINIÈRE - B.P 10249  
44158 - ANCENIS - CEDEX - FRANCE**

5) Le constructeur déclare que la machine décrite ci-après, *The manufacturer declares that the machine described below* :

**MT 625 H 75K ST5 S1**

**52001176/00000**

**N° >MAN00000E000000000<**

**MT 625 H Comfort 75K ST5 S1**

**52001177/00000**

**N° >MAN00000E000000000<**

6) Est conforme aux directives suivantes et à leurs transpositions en droit national (si applicables), *Complies with the following directives and their transpositions into national law (if applicable)* :

**2006/42/CE**

7) Pour les machines annexe IV, *For annex IV machines* :

8) Numéro d'attestation, *Certificate number* :

9) Organisme notifié, *Notified body* : -

**2000/14/CE + 2005/88/CE**

10) Procédure appliquée, *Applied procedure* :

9) Organisme notifié, *Notified body* :

11) Niveau de puissance acoustique, *Sound power level* :

12) Mesuré, *Measured* : dB (A)

13) Garanti, *Guaranteed* : dB (A)

**2004/108/CE jusqu'au 19/04/2016 et 2014/30/UE à partir du 20/04/2016**

14) Normes harmonisées utilisées, *Harmonised standards used* :

15) Normes ou dispositions techniques utilisées, *Standards or technical provisions used* :

16) Fait à, *Done at* :

17) Date, *Date* :

18) Nom du signataire, *Name of signatory* :

19) Fonction, *Function* :

20) Société, *Company* :

21) Signature, *Signature* :



## KLISTREMERKER OG SIKKERHETSSKILT

### ⚠ VIKTIG ⚠

Rengjør alle klebemerker og sikkerhetsplater slik at de er leselige.  
Det er ytterst viktig å skifte ut klebemerker og sikkerhetsplater som ikke er leselige eller som er skadet.  
Sjekk at klebemerker og sikkerhetsplater er til stede etter hver utskifting av reservedeler.

### KLEBEMERKER OG SIKKERHETSSKILT

REF.	DELENR.	BESKRIVELSE
1	234805	- Instruksjoner for hydraulisk paring MT 625 H COMFORT 75K ST5
2	296998	- Maniskopisk sikkerhetsinstruksjon
3	24653	- Stroppepunkt
4	52563320	- Festepunkt
5	234798	- Hydraulikkolje
6	288430	- Reparasjonsinstrukser (på en løftejekk)
7	268491	- Oljeinstruksjon for bremsekrets
8	305405	- Diesel
9	289013	- Slepeinstruksjon (EKSTRAUTSTYR)
10	307508	- Instruksjon for batteriseksjon
11	52631112	- Total høyde (EKSTRAUTSTYR)

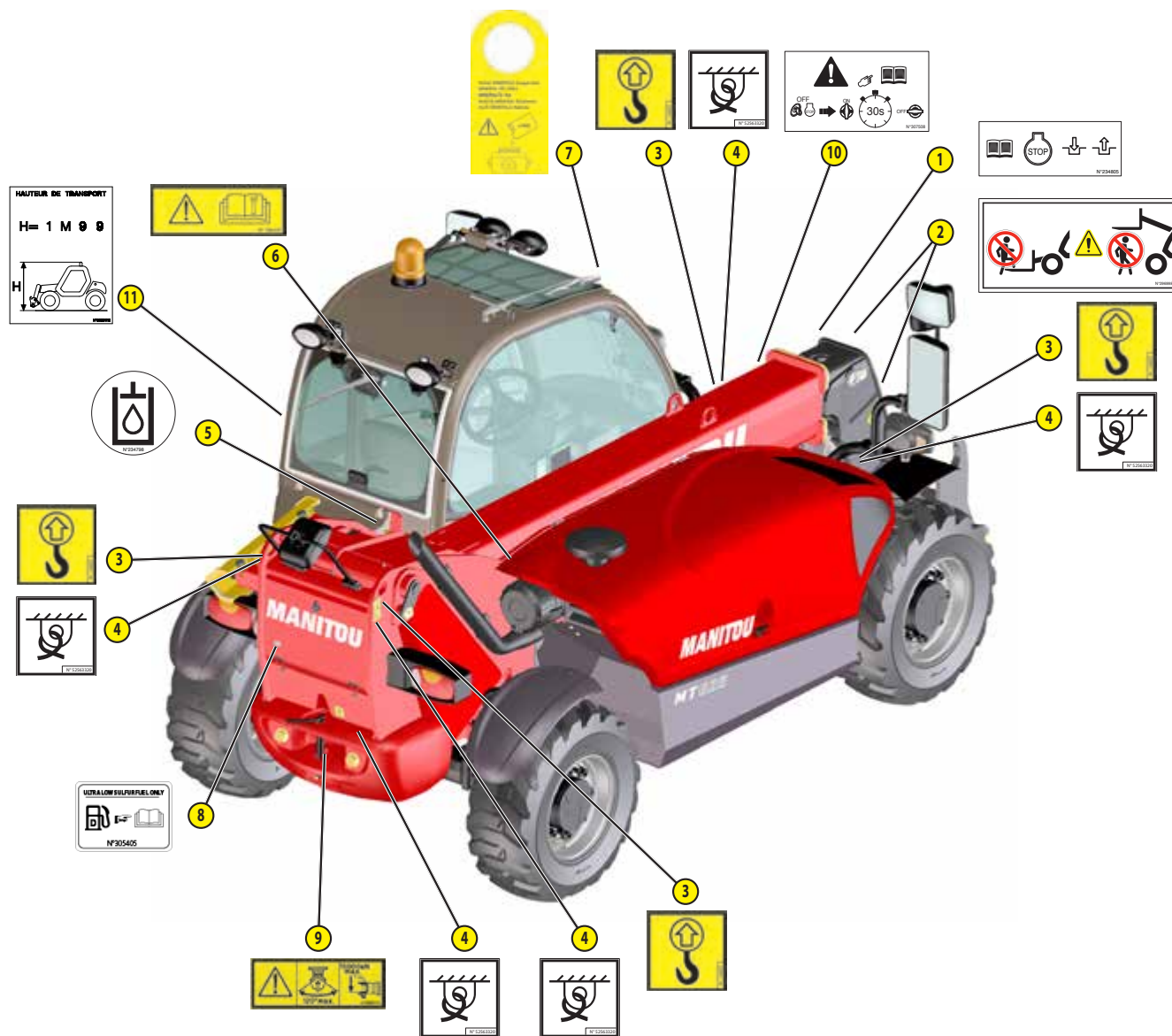

## KLISTREMERKER OG SKILT I MOTORROMMET

REF.	DELENR.	BESKRIVELSE
1	233088	- Motorvarmer (EKSTRAUTSTYR)
2	52506370	- Sikringer
3	259398	- Vann-/diesel-separator
4	52515083	- Frostvæske
5	234797	- Klimaanelegg (EKSTRAUTSTYR) MT 625 H COMFORT 75K ST5

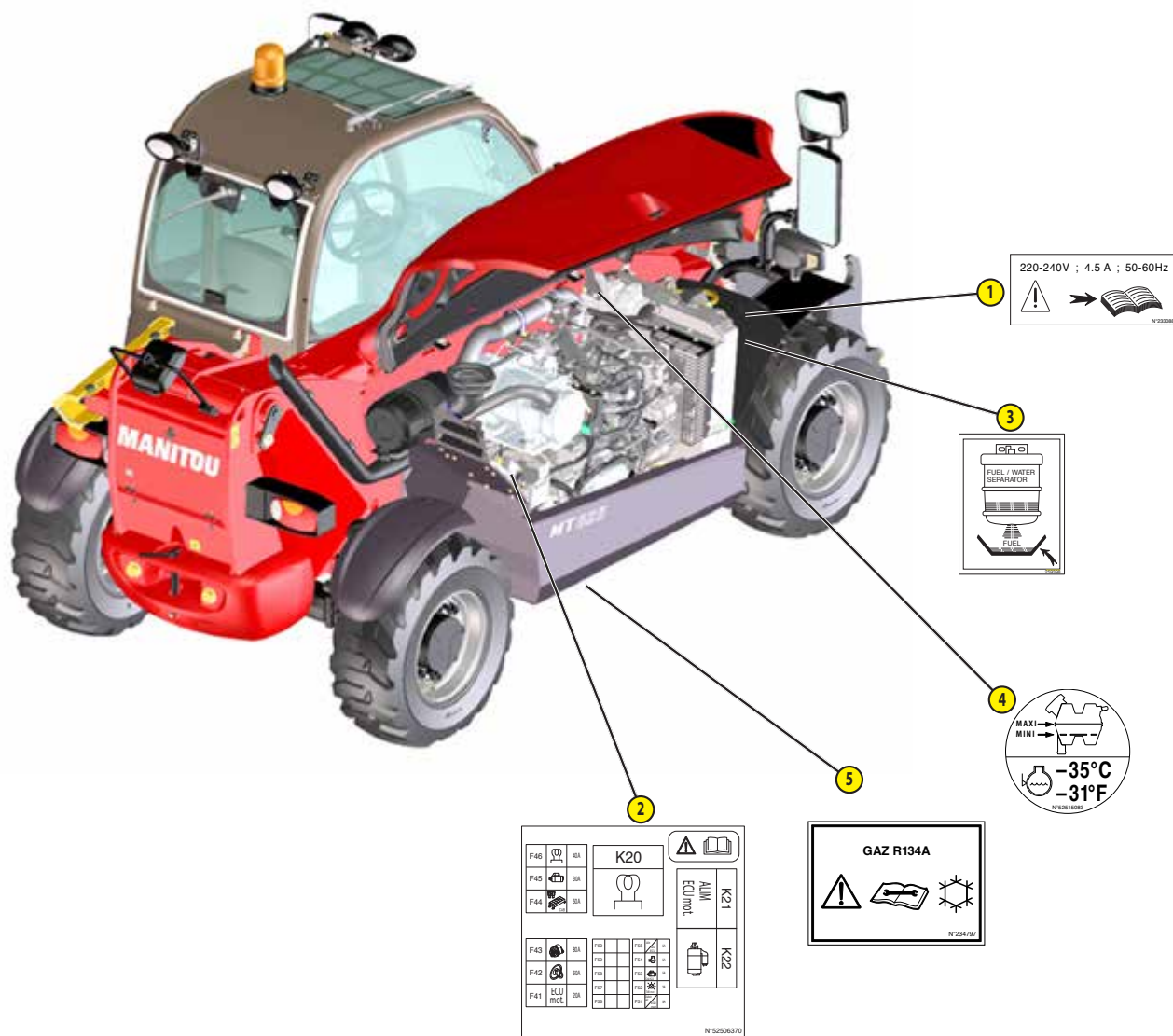

**KLISTREMERKER OG SKILT I FØRERHUSET**

REF.	DELENR.	BESKRIVELSE
1	52611811	- Smørekort
2	52509004	- Funksjonsblad for manipulator
3	241621	- Sikkerhetsinstruksjonskort
5	52504055	- Sikringskort MT 625 H COMFORT 75K ST5
	52515060	- Sikringskort MT 625 H 75K ST5
6	52533603	- Reléark MT 625 H COMFORT 75K ST5
	52509862	- Reléark MT 625 H 75K ST5
7	294831	- Oppbevaringsprosedyrekort
8	319018	- Heisering på gaffelbrett (EKSTRAUTSTYR)
9	290439	- Funksjonskort elektroventil i bomhode (EKSTRAUTSTYR) MT 625 H COMFORT 75K ST5
10	290183	- Instruksjon for skuffe på teleskoparm
11	297733	- Instruksjon for styring av driftsmodus
12	52515381	- Hovedfunksjoner
13	265284	- Heisering på forplaten (EKSTRAUTSTYR)
14	184276	- Valg av styremodus
15	52580160	- Tauing forbudt
16	239594	- Lydeffekt
17	52580168	- Samsvar, førerhus
19	52521685	- Funksjonskort om regenerering av eksospartikkelfilter
20	52504251	- Forbrukskort
21	240805	- Kort med dekningstabell

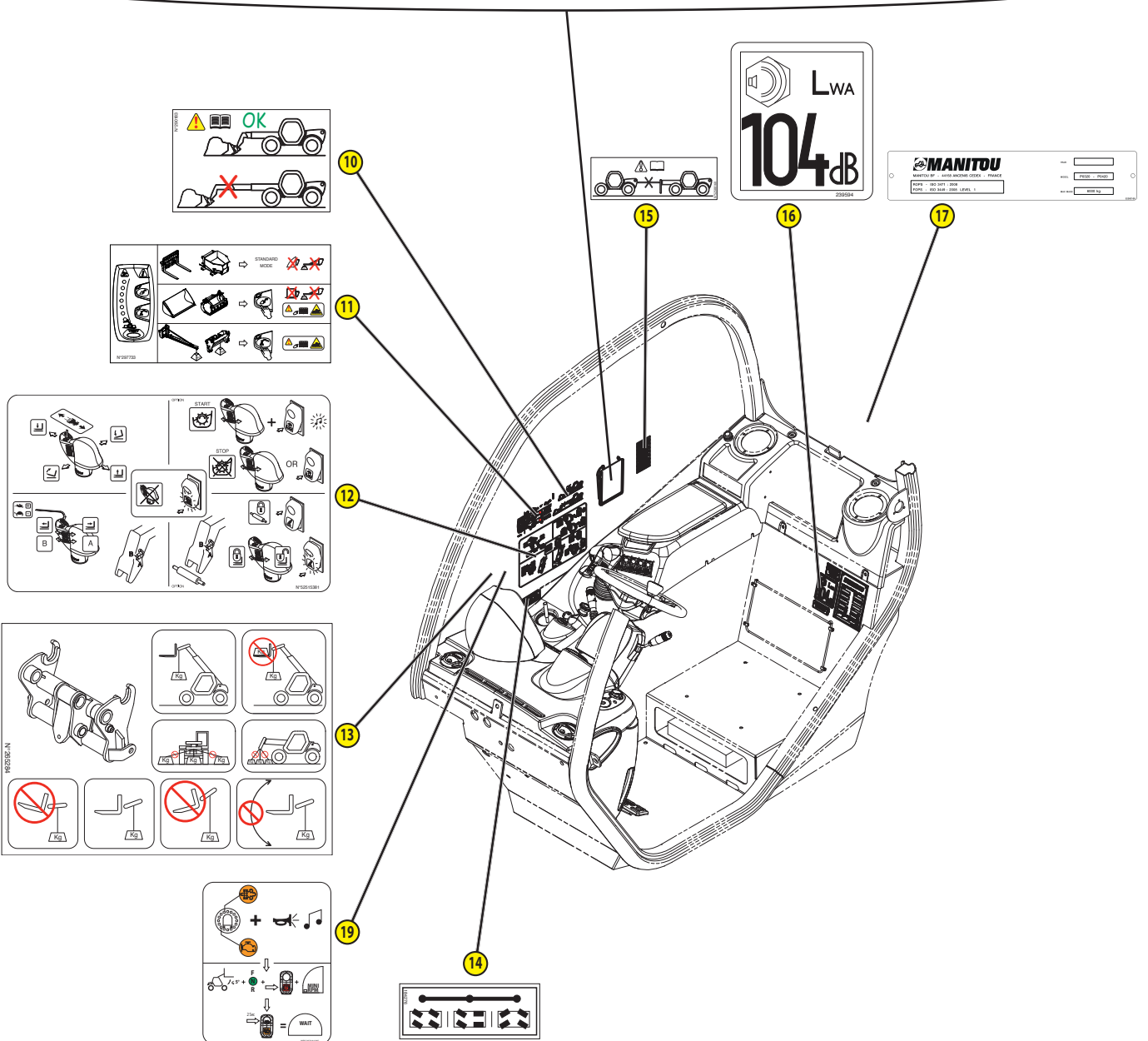
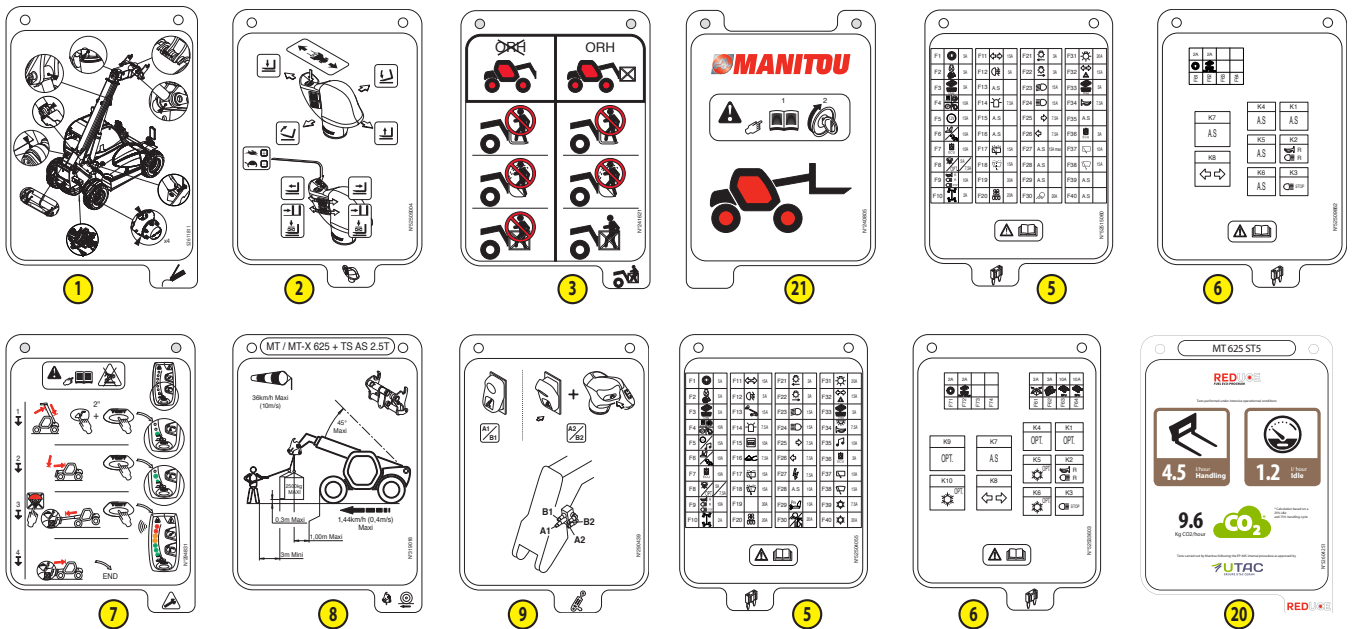

## IDENTIFIKASJON AV GAFFELTRUCKEN

Ettersom det er vår politikk å foreta en konstant forbedring av våre produkter, kan våre gaffeltrucker utsettes for visse endringer uten at vi er forpliktet til å underrette våre kunder.

Når du bestiller reservedeler, eller dersom du ber om teknisk informasjon, må du alltid opplyse følgende:

MERK: For at den enkelte eier alltid skal ha disse numrene tilgjengelig, har vi avsatt plass for å notere dem ned allerede ved levering av trucken.

Du finner ytterligere teknisk informasjon angående gaffeltrucken i kapitlet TEKNISKE DATA.

### PRODUSENTENS SKILT PÅ TRUCKEN

"Designation" Betegnelse	
"Series" Serie	
"Year of manufacture" Produksjonsår	
"Model year" Modellår	
"Serial Number / Product Identification Number" Serienummer / produktidentifikasjonsnummer	
"Unladen mass" Vekt uten last	
"Power" Effekt	
"Authorized gross vehicle weight" Godkjent total vekt på kjøretøy	
"Rated capacity" Nominell kapasitet	
"Max vertical force (on trailer hook)" Maksimal vertikal effekt (på tilhengerkroken)	
"Drag strain" Trekkraft	



### FORBRENNINGSMOTOR

"MODEL" Modell	
"FAMILY" Familie	
"POWER" Effekt	

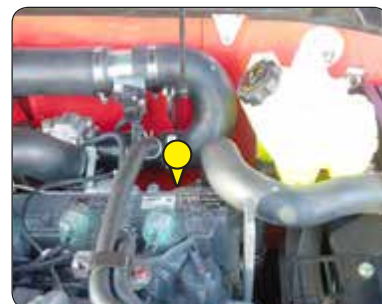

### HYDROSTATISK PUMPE

"MODEL" Modell	
"CODE" Kode	
"E1" Identifikasjon	
"SERNO" Serienummer	
"SPEC" Spesifikasjon	



### HYDROSTATISK DRIVMOTOR

"MODEL" Modell	
"CODE" Kode	
"E1" Identifikasjon	
"SERNO" Serienummer	
"SPEC" Spesifikasjon	





## FORAKSEL

Type	
Serienummer	
MANITOU's delenr.	



## BAKAKSEL

Type	
Serienummer	
MANITOU's delenr.	



## FØRERHUS

"Constructeur" Produsent	
"Type Cabine" Førerhustype	
"Numéro de série" Serienummer	



## BOM

MANITOU's delenr.	
Produksjonsdato og produsent	



## CHASSIS

Serienummer / produktidentifikasjonsnummer	
--	--



## PRODUSENTENS SKILT FOR TILBEHØR

"MODELE" Modell	
"N° série" Serienummer	
"Année Fabrication" Produksjonsår	
"Masse à vide" Vekt uten last	
"Centre de gravité" Tyngdepunkt	
"Capacité Nominale" Nominell kapasitet	
"Pression service" Arbeidstrykk	



## TEKNISKE DATA

FORBRENNINGSMOTOR		
Type		KUBOTA V3307
Drivstoff		Diesel
Antall sylindere		4 i rekke
Innsugning		Forkomprimert
Innsprøytningsystem		Direkte
Tenningsrekkefølge		1.3.4.2
Sylindervolum	cm <sup>3</sup>	3331
Boring og slagvolum	mm	94 x 120
Kompresjonsforhold		17,5
Nominelt arbeidsturtall uten last	o/min	2600
Nominelt tomgangsturtall uten last	o/min	895
Maks turtall uten last	o/min	2800
Effekt ISO 3046-1	cv - kW	75 - 55,4
Effekt SAE J 1995	cv - kW	75 - 55,4
Maks. moment ISO 3046-1	N.m	265 til 1400 o/min
Effektivitet luftfiltrering	µm	3
Type kjøling		Vann
Vifte		Innsugning

GIRKASSE		
Hydrostatisk pumpe		DANFOSS
- Type		Stempel med variabelt fortrenningsvolum
- Vendegir		Elektrohydraulisk
- Antall hastigheter framover		2 (1 normalt og 1 raskt)
- Antall hastigheter revers		2 (1 normalt og 1 raskt)
Hovedpumpe		
- MIN.-MAKS. volum	cm <sup>3</sup> /o	0 - 53
- Maks strømningskapasitet	ℓ/min	138
- Arbeidstrykk	bar	350
Matepumpe		
- Sylindervolum	cm <sup>3</sup> /o	12
- Maks strømningskapasitet	ℓ/min	31
- Ladetrykk ved maks turtall	bar	24 (gir i nøytral)
Hydrostatisk drivmotor		DANFOSS
- Type		toveis variabel
- MIN.-MAKS. volum	cm <sup>3</sup> /o	29 - 110
Overføringskasse		DANA
Foraksel		DANA
- Differensial		45 % ved begrenset sluringsdifferensial
Bakaksel		DANA
- Differensial		Uten sperre
Drivhjul		Permanent firehjulstrekk
- Bryter for 2/4 drivhjul		Nei
Fordekk		SOLIDEAL/CAMSO
- Dimensjon		12-16,5 12PR SKS 532
- Trykk	bar	5,6
Bakdekk		SOLIDEAL/CAMSO
- Dimensjon		12-16,5 12PR SKS 532
- Trykk	bar	5,6

ELEKTRISK SYSTEM		
Batteri		12 V - 110 Ah - 750 A EN
Vekselstrømgenerator		12 V - 80 A
- Type		A5TA59 77C
Startmotor		12 V - 3 kW
- Type		M008T50672

STØY OG VIBRASJON		
Støynivå i førerhus LpA (i henhold til EN 12053)	dB(A)	76 (lukket førerhus); xx (åpent førerhus)
Akustisk trykk (i henhold til direktiv 2009/76)	dB(A)	xx (lukket førerhus); xx (åpent førerhus)
Støynivå avgitt til omgivelsen LwA (i henhold til direktiv 2000/14/EF endret ved direktiv 2005/88/EF)	dB(A)	104 (målt); 104 (garantert)
Lydnivå i bevegelse (i henhold til direktiv 2009/63)	dB(A)	xx
Gjennomsnitt vektakselerasjon på førerens kropp (i henhold til EN 13059)	m/s <sup>2</sup>	1,1
Den gjennomsnittlige akselerasjonsbelastningen som overføres til førerens hender/armar (i henhold til ISO 5349-2 standarden)	m/s <sup>2</sup>	< 2,5
Standard setevisjon	m/s <sup>2</sup>	xx (lett operatør); xx (tung operatør)

<b>BREMSEKRETS</b>	
Driftsbrems	Hydraulisk brems uten servo
- Type brems	Multidisk i væske
- Type styringsmekanisme	Ved bunnen av fronthjulene
Parkeringsbrems	Hydraulisk lavtrykksbrems
- Type brems	Multidisk i væske
- Type styringsmekanisme	Bryterstyrt elektrohydraulisk

<b>HYDRAULISK KRETS</b>	
Hydraulikkpumpe	
- Type	med tannhjul
- Sylinder volum	cm <sup>3</sup> 31,4
- Maks. strømningskapasitet uten last	ℓ/min 87,9
- Ytelse v/ 1600 o/min.	ℓ/min 50,2
Filtrering	
- Returkrets	µm 10
- Innsugning	µm 125
Maks arbeidstrykk	bar 235
- Teleskopkrets	bar 235 / 235
- Løftkrets	bar 235 / 235
- Tiltekrets	bar 245 / 245
- Krets for tilbehør	bar 235
- Styrekrets	bar 140

<b>HYDRAULISKE BEVEGELSER</b>	
Varsler og begrenser av lengdestabilitet	Elektronisk
Løftebevegelser (bom inntrukket)	
- Løfting uten last	s - m/min 8 - 28,3
- Løfting med last	s - m/min 8 - 28,3
- Senking uten last	s - m/min 5,4 - 41,9
- Senking med last	s - m/min 5,3 - 42,7
Teleskopbevegelser (bom hevet)	
- Utkjøring uten last	s - m/min 5,6 - 22,3
- Utkjøring med last	s - m/min 5,9 - 23,5
- Innkjøring uten last	s - m/min 4,3 - 30,6
- Innkjøring med last	s - m/min 4 - 32,9
Tiltebevegelse	
- Tilting bakover uten last	s - °/s 3,5 - 36,7
- Tilting forover uten last	s - °/s 3,6 - 35,6

<b>SPESIFIKASJONER OG VEKT</b>	
Angitte hastigheter gjelder for truck uten last, med standard konfigurasjon og på flat mark	
• Forover uten last	• 1 langsom km/t 7
	• 1 rask km/t 25
• Bakover uten last	• 1 langsom km/t 7
	• 1 rask km/t 25
Standard utstyr	PFB 25N 1020 MT
- Tilbehørets vekt (uten gafler)	kg 80
- Vekt gafler (hver gaffel)	kg 72,5
Nominell kapasitet med standard utstyr	kg 2500
Tipping av last på maks rekkevidde på dekk	kg -
Avstand fra tyngdepunkt til gaflenes innerste punkt	mm 500
Standard løftehøyde	mm 5820
Vekt på gaffeltruck uten utstyr	kg 4575
Vekt gaffeltruck med standard utstyr	
- Uten last	kg 4800
- Med nominell last	kg 7300
Akselvekt med standard utstyr (transportposisjon)	
- Foraksel uten last	kg 2310
- Bakaksel uten last	kg 2490
- Foraksel med nominell last	kg 6650
- Bakaksel med nominell last	kg 650
Akselvekt med standard utstyr (arm utkjørt)	
- Foraksel med nominell last	kg 5240
- Bakaksel med nominell last	kg 360
Trekraft på tilhengerkrok	
- Uten last (sluring)	daN 3230
- Med nominell last (transmisjonsinnstilling)	daN 3550
Trekkebelastning med skuffe (i henhold til ISO 8313)	daN 3427

## DEKK

		TRYKK (bar)	BELASTNING PER DEKK (kg)			
			FOROVER UTEN LAST	FORAN MED LAST	BAKOVER UTEN LAST	BAK MED LAST
SOLIDEAL/ CAMSO	12-16,5 12PR SKS 532	5,6	1100	3250	1250	350
	12-16,5 12PR HAULER SKS	5,6				
MICHELIN	305/70 R16,5 137A8 BIBSTEEL ALL TERRAIN	4,8				

		TRYKK (bar)	BELASTNING (kg)	MARKTRYKK (kg/cm <sup>2</sup> )		KONTAKTFLATE PÅ MARK (cm <sup>2</sup> )	
				HARD JORD	LØS JORD	HARD JORD	LØS JORD
				SOLIDEAL/ CAMSO	12-16,5 12PR SKS 532	5,6	350
1100	7,97	4,00	138				275
1250	8,01	4,01	156				312
3250	10,00	5,00	325				650
12-16,5 12PR HAULER SKS	5,6	350	5,00		2,50	70	140
		1100	7,01		3,50	157	314
		1250	7,02		3,50	178	357
		3250	11,02		5,51	295	590
MICHELIN	305/70 R16,5 137A8 BIBSTEEL ALL TERRAIN	4,8	350				
			1100				
			1250				
			3250				



# MÅL OG LASTEDIAGRAMMER

<b>A</b>	mm	1200
<b>B</b>	mm	2300
<b>C</b>	mm	991
<b>C1</b>	mm	928
<b>D</b>	mm	3894
<b>D1</b>	mm	3831
<b>D2</b>	mm	3275
<b>E</b>	mm	5094
<b>F</b>	mm	1492
<b>F1</b>	mm	1492
<b>G</b>	mm	240
<b>G1</b>	mm	330
<b>G2</b>	mm	253
<b>G3</b>	mm	-
<b>H</b>	°	-
<b>H1</b>	°	-
<b>I</b>	mm	603
<b>J</b>	mm	797
<b>K</b>	mm	1015
<b>L</b>	mm	45
<b>N</b>	mm	1314
<b>O</b>	mm	125
<b>P2</b>	°	37
<b>P3</b>	°	52
<b>R</b>	mm	3150
<b>S</b>	mm	6651,5
<b>T</b>	mm	3935
<b>U1</b>	mm	1920
<b>U2</b>	mm	2054
<b>V</b>	mm	4700
<b>V1</b>	mm	765
<b>V2</b>	mm	3310,5
<b>W</b>	mm	1813
<b>W1</b>	mm	-
<b>W2</b>	mm	-
<b>W3</b>	mm	-
<b>Y</b>	°	12
<b>Z</b>	°	117

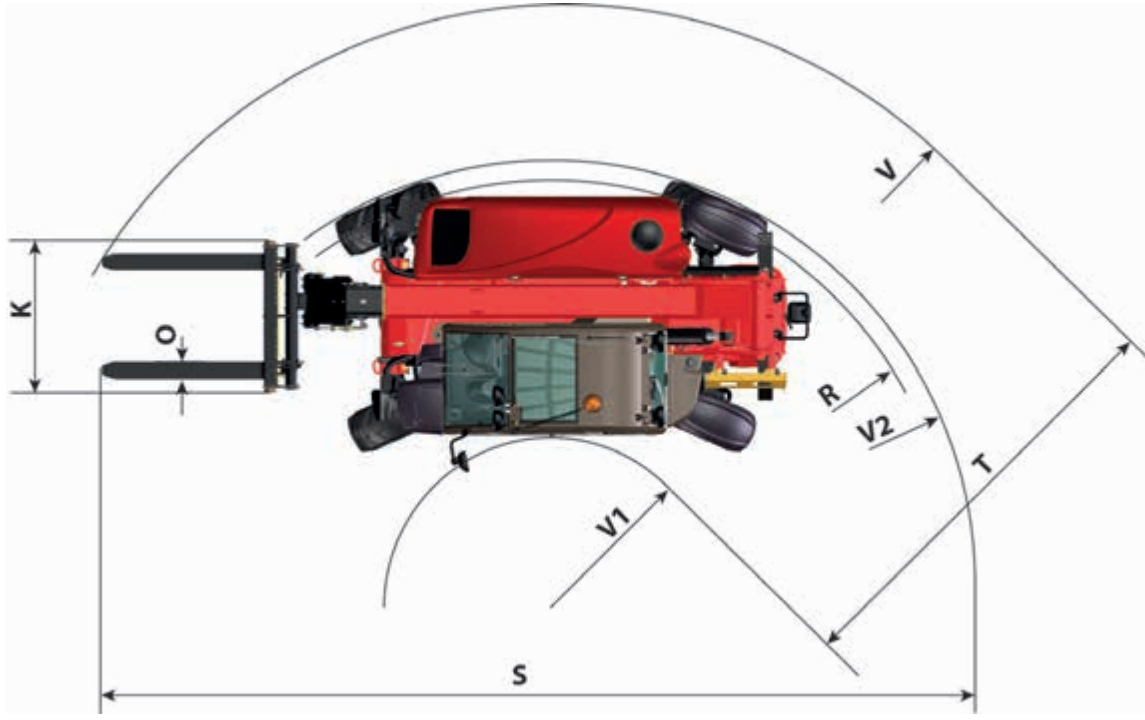
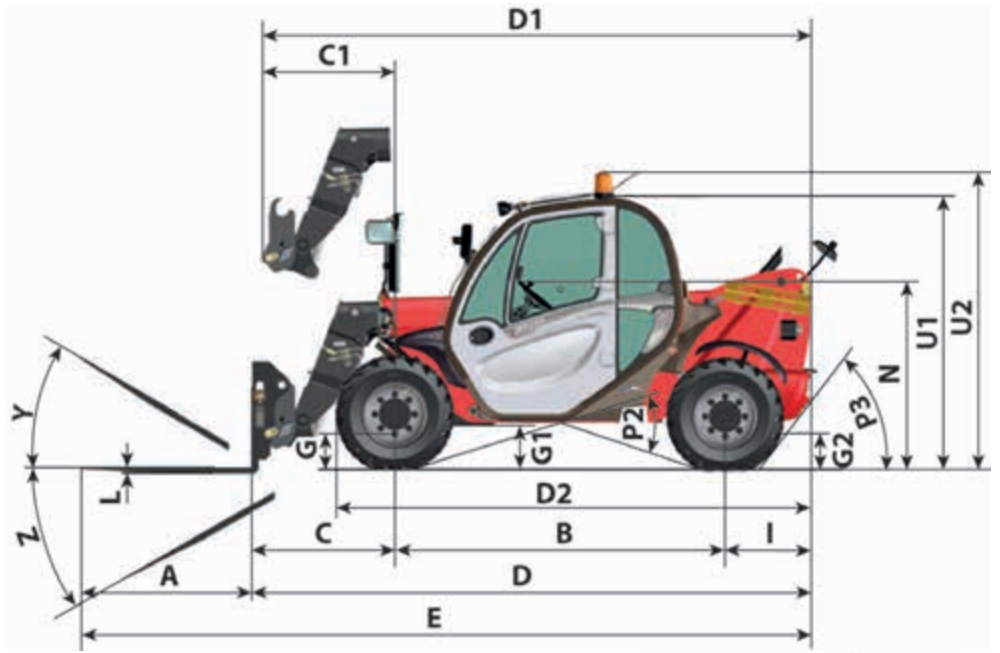

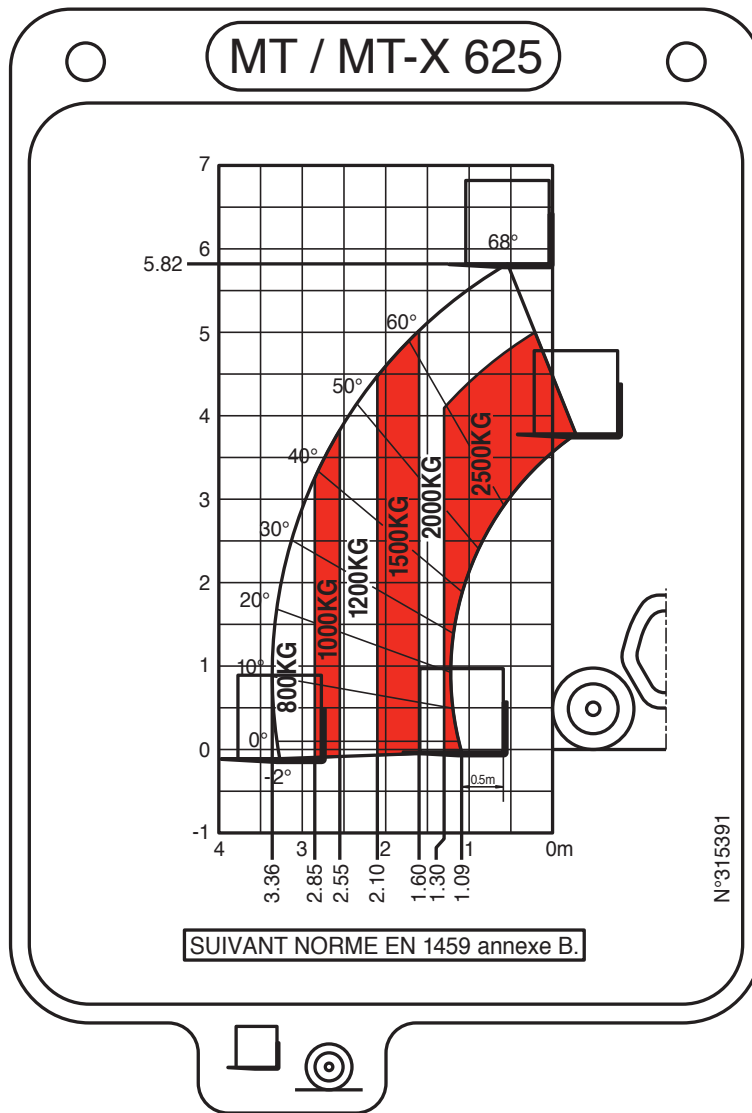

## SIKT

Våre gaffeltrucker overholder den europeiske standarden EN15830 som er relevant for førerens sikt.

- Les og følg instruksjonene for å optimalisere førerens sikt i det umiddelbare miljøet (◀ 1 - SIKKERHETSINSTRUKSJONER OG -REGLER: FØRERINSTRUKSJONER: INSTRUKSJONER FOR KJØRING MED OG UTEN LAST: D - SIKT).

### BESKRIVELSE OG JUSTERINGER AV BAKSPEILENE

- 1 - VENSTRE BAKSPEIL
- 2 - HØYRE HOVEDBAKSPEIL
- 3 - MIDTRE HØYRE BAKSPEIL
- 4 - ØVRE HØYRE BAKSPEIL
- 5 - INTERNT BAKSPEIL (VALG)
- 6 - BAKSPEIL (VALG)

- Parker trucken på et horisontalt underlag, med avslått motor og med teleskopbommen kjørt inn og senket så mye som mulig.
- Legg merke til referansepunktene ●●○ plassering på figurene, for å se og justere bakspeilene riktig.

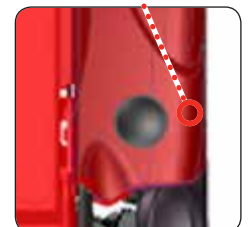
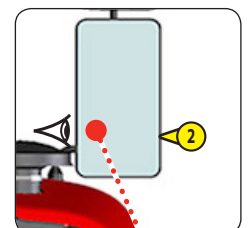
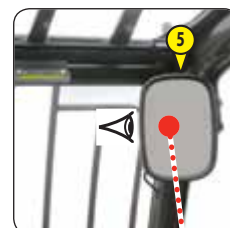
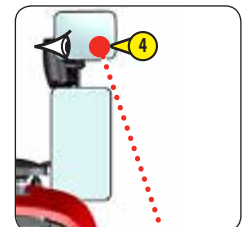
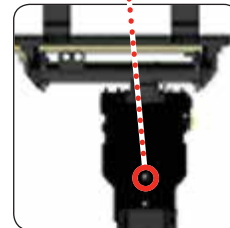
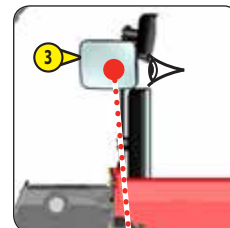
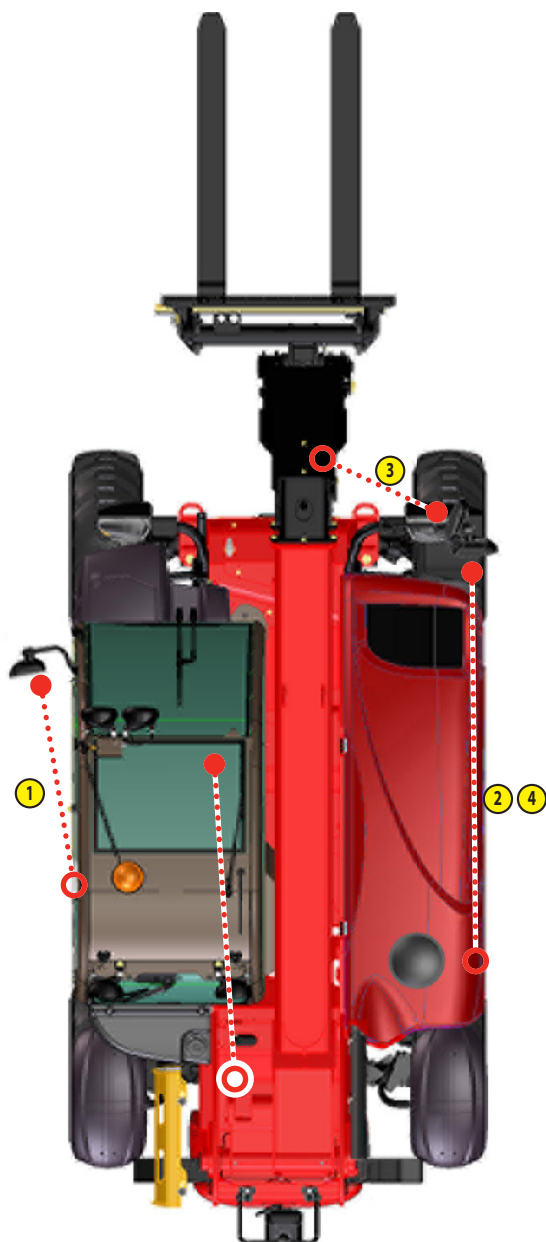
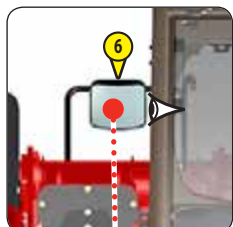
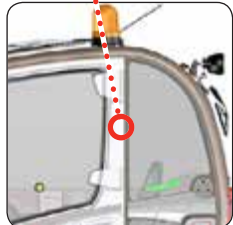
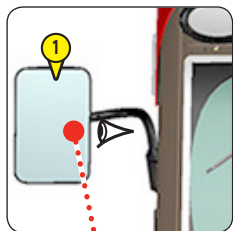
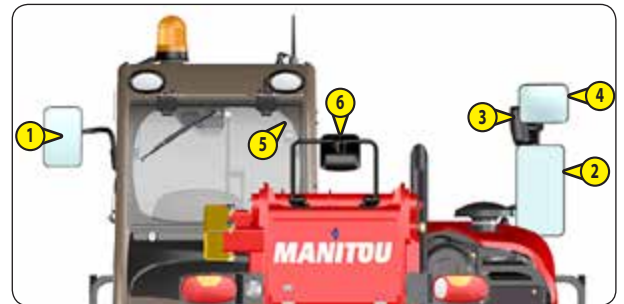



## DIREKTE OG/ELLER INDIREKTE SKJULT SIKT

De to diagrammene nedenfor angir de skjulte områdene i testringen for sikt (radius 12 m) og den rektangulære konturen på 1 m fra gaffeltruck, etter prøvene som er utført i samsvar med EN 15830.

### HÅNTERING AV OPPHENGTE LAST (prøve utført i henhold til avsnitt 6.3.3 i EN 15830)

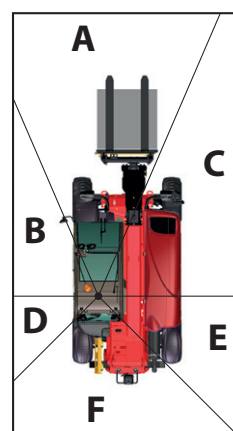
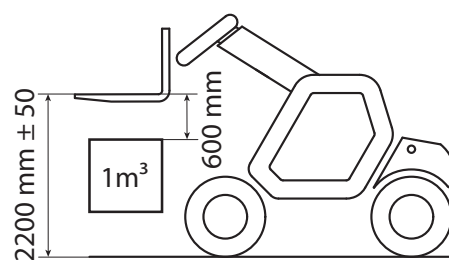
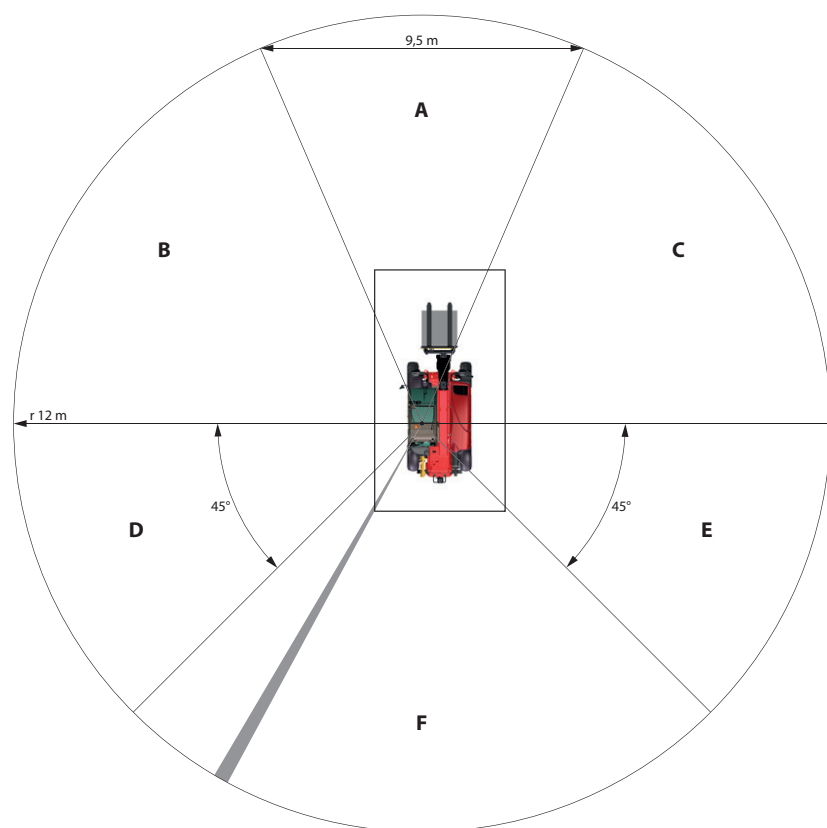

### UTSKIFTNING AV TILHENGER (prøve utført i henhold til avsnitt 6.3.4 i EN 15830)

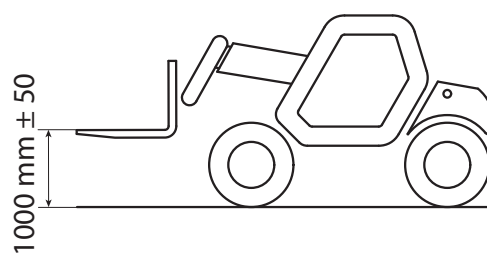
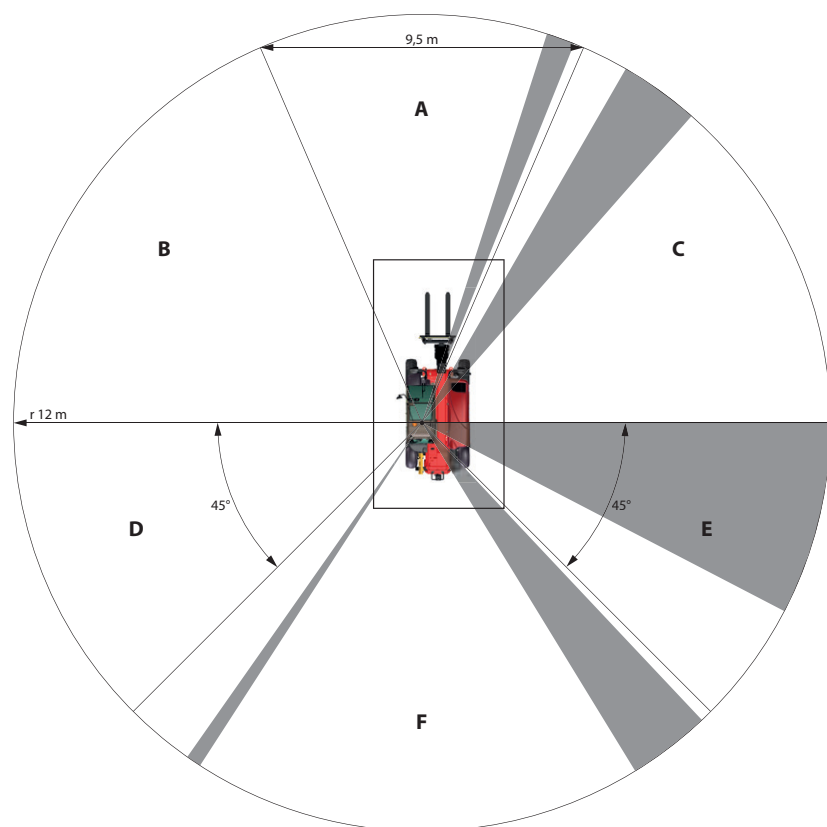

## KONTROLL- OG BETJENINGSANORDNINGER

### BESKRIVELSE

MERK: Alle uttrykk som HØYRE, VENSTRE, FORAN, BAK forutsetter at man sitter i førersetet og ser framover.

1 - INNGANG FØRERPLASS .....	2-22
2 - SIKKERHETSBELTE .....	2-22
3 - FØRERSETE .....	2-23
4 - TENNINGSBRYTER .....	2-24
5 - NØDSTANS .....	2-24
6 - UTKOPLINGSBRYTER FOR BATTERI .....	2-24
7 - BATTERI .....	2-24
8 - MENNESKE-MASKIN-GRENSESNIITT (HMI) .....	2-25
9 - VARSLER OG BEGRENSER AV LENGDESTABILITET .....	2-30
10 - BRYTERE .....	2-32
11 - ARMSTØTTE OG LAGRING .....	2-33
12 - DIAGNOSEKONTAKT .....	2-33
13 - SIKRINGER OG RELEER .....	2-34
14 - SIGARETTENNER .....	2-36
15 - BRYTER FOR LYS, HORN OG BLINKLYS .....	2-36
16 - BRYTER FOR VINDUSVISKERE FORAN OG BAK .....	2-36
17 - FUNKSJONSKORT .....	2-36
18 - HYDRAULISKE STYRINGER .....	2-37
19 - GASSPEDAL .....	2-39
20 - BREMSEPEDAL OG PEDAL FOR GIRUTKOBLING .....	2-39
21 - VENDEGIR FØROVER/NØYTRAL/REVERS .....	2-39
22 - VALG AV KJØREMODUS .....	2-40
23 - VARMEAPPARAT .....	2-41
24 - BETJENINGER FOR LUFTKONDISJONERING (EKSTRAUTSTYR FOR LUFTKONDISJONERING) .....	2-41
25 - VENTILASJONSDYSER .....	2-42
26 - DEFROSTERDYSER .....	2-42
27 - NIVÅINDIKATOR .....	2-42
28 - DØRLÅS .....	2-42
29 - HÅNDTAK FOR ÅPNING AV DØRVINDU .....	2-42
30 - BRYTER FOR DØRVINDUSUTLØSER .....	2-42
31 - HÅNDTAK FOR ÅPNING AV BAKVINDU .....	2-42
32 - LAGRINGSPLASS, BAK .....	2-42
33 - NETT FOR OPPBEVARING AV DOKUMENTER .....	2-42
34 - SPAK FOR JUSTERING AV RATTET (EKSTRAUTSTYR) .....	2-42
35 - FRONTLYS .....	2-43
36 - BAKLYS .....	2-43
37 - BLINKENDE LYS (FØLGER MONTERING) .....	2-43
38 - TAKLYS (FØLGER MONTERING) .....	2-43
39 - BRYTER FOR VINDUSVISKER TAKVINDU (FØLGER MONTERING) .....	2-43
40 - SOLSKJERM .....	2-43
41 - SIKKERHETSBLOKK FOR TELESKOPBOM .....	2-44
42 - DRIVSTOFFTANK .....	2-44



## 1 - INNGANG FØRERPLASS

Bruk kontaktpunktene 1 for å stige på og av førerhuset.

- Stig på foran.
- Stig ned bak.



## 2 - SIKKERHETSBELTE

### **⚠ VIKTIG ⚠**

*Trucken må ikke benyttes dersom sikkerhetsbeltet er skadet (feste, lås, veving, rift, osv.).  
Reparer eller skift sikkerhetsbeltet omgående.*

- Sitt korrekt på setet.
- Kontroller at sikkerhetsbeltet ikke er vridd.
- Plasser beltet i hoftehøyde.
- Fest sikkerhetsbeltet og kontroller at det går i lås.
- Reguler lengden av beltet, slik at det er passe stramt rundt hoften.



### 3 - FØRERSETE

SETET ER KONSTRUERT FOR OPTIMAL KOMFORT, OG JUSTERES PÅ FØLGENDE MÅTER.

#### VEKTJUSTERING

Juster vekten når føreren sitter i setet.

- Dra vektjusteringsspaken 1 helt ut.
- Flytt vektjusteringsspaken 1 opp for å øke vekten eller ned for å redusere den.
- Det er ti mulige posisjoner mellom minimal og maksimal vekt. Før spaken tilbake til midtposisjon før hver kjøring. Maksimal og minimal posisjon er indikert ved en fritt-bevegende spake.
- Førerens vekt er korrekt justert når pilen er i midten av indikator 2.
- Senk spaken 1 helt etter at vektjusteringen er fullført.

MERK: For å unngå helseproblemer anbefales at vekten kontrolleres og setet justeres før man begynner å arbeide med trucken.

#### LENGDEJUSTERING

- Sett låsespaken inn i ønsket posisjon. Spaken låser setet slik at det ikke flytter seg forover eller bakover.



*Bruk kun spaken ved dens forsenede del, og ikke grip nedenfra, da dette innebærer en risiko for å klemme hånden.*

#### KORSRYGGINNSTILLINGER

Justeringen benyttes for å øke sittekomforten og førerens bevegelighet.

- Drei knappen til 1 for å justere høyden og dybden på korsryggstøtten for øvre del av ryggstøtten.
- Drei knappen til 2 for å justere høyden og dybden på korsryggstøtten for nedre del av ryggstøtten.

#### JUSTERING AV VINKELEN PÅ RYGGSTØTTEN

- Hold ryggstøtten, trekk i spaken og plasser ryggstøtten i ønsket stilling.



*Om du ikke holder i ryggstøtten når den skal justeres, vipper den forover.*

#### VEDLIKEHOLD

Smuss og urenheter har en negativ innvirkning på de forskjellige mekanismene for setet. Sørg derfor for at setet holdes rent.

- Putene trenger ikke fjernes fra setestrukturen for rengjøring.



*Faren for ulykker øker når ryggstøtten vipper over!*

Sjekk først stoffets bestandighet på et lite og skjult område før tøy- eller plastrengjøringsmiddel brukes.

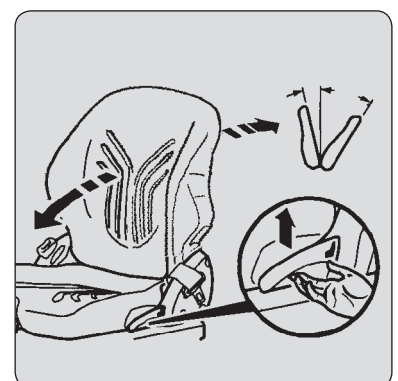
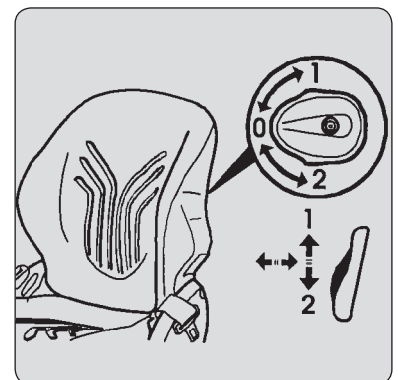
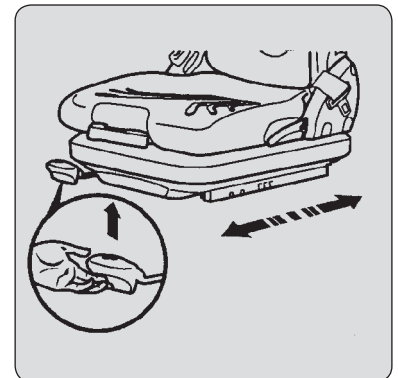
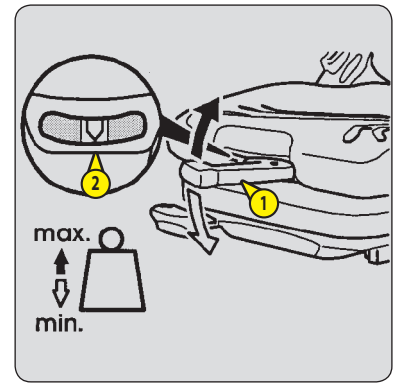

## 4 - TENNINGSBRYTER

Denne bryteren har 5 posisjoner:

- P - Ikke brukt.
- O - Tenningen er av og motoren stoppet.
- I - Elektrisk kontakt + forvarming.
- II - Ikke brukt.
- III - Motoren starter, retur til posisjon I så snart nøkkelen slippes.

## 5 - NØDSTANS

Dersom det oppstår fare, kan du stoppe forbrenningsmotoren og dermed avbryte alle hydrauliske bevegelser med denne bryteren.

**⚠ VIKTIG ⚠**

*Vær oppmerksom på at hydrauliske bevegelser stopper plutselig når denne bryteren trykkes inn.  
Så fremt mulig, stans gaffeltrucken før nødbremsen benyttes.*

- Vri på bryteren for å koble ut nødstoppen før du starter trucken på nytt.



## 6 - UTKOPLINGSBRYTER FOR BATTERI

For hurtig utkobling av batteriet når man skal arbeide på det elektriske anlegget eller f.eks. ved loding.

**⚠ VIKTIG ⚠**

*Aktiver batteriutkobling i minimum 30 sekunder etter at strømmen er skrudd av med tenningsnøkkelen.*



## 7 - BATTERI



## 8 - MENNESKE-MASKIN-GRENSESNIITT (HMI)

- A - KONTROLLINSTRUMENTPANEL
- B - DISPLAY

### A - KONTROLLINSTRUMENTPANEL



**En varselampe som lyser fast eller blinker når motoren går er et tegn på en driftsfeil. Et lydsignal kan også høres når noen lamper tennes. Ikke ignorer denne advarselen, kontakt din forhandler øyeblikkelig. Dersom en av varselampene tennes mens gaffeltrucken er i bevegelse, stopp den på tryggest mulig måte.**



#### TURTELLER

Lampene med 10 nivåer viser fra 0 til 3000 o/min.



#### KJØLEVÆSKETEMPERATUR I MOTOR

Temperatursoner:

- 1 lampe - sone (< 40 °C), bruk gaffeltrucken moderat, vent på at temperaturen øker før optimal drift.
- 2 lamper - sone (40 °C - 60 °C).
- 3 lamper - sone (60 °C - 80 °C).
- 4 lamper - sone (80 °C - 85 °C).
- 5 lamper - sone (85 °C - 90 °C).
- 6 lamper - sone (90 °C - 95 °C) fra 40 °C til 95 °C, bruk gaffeltrucken normalt.
- 7 lamper - sone (95 °C - 105 °C), bruk gaffeltrucken med moderasjon.
- 8 lamper - sone (105 °C - 110 °C), bruk gaffeltrucken med moderasjon, ventilasjonskontroll i drift ved full hastighet.
- 9 lamper - rød sone (110 °C - 115 °C).
- 10 lamper - rød sone (> 115 °C), stopp gaffeltrucken, finn årsaken til overopphetingen.

MERK: Dersom den røde lampen tennes  og summeren lyder (> 110 °C) når trucken er i gang, må motoren stanses omgående, og kjølesystemet sjekkes for å finne årsaken.



#### DRIVSTOFFNIVÅ

Når kun én lampe lyser, tennes den oransje indikatorlampen  for å indikere at du bruker reservedrivstoffet og at driftstiden er begrenset.



#### INDIKATORLAMPE FOR VENDEGIR FOROVER/NØYTRAL/REVERS

< 3 - VENDEGIR FOROVER/NØYTRAL/REVERS



#### VARSELLAMPE FOR TETT LUFTFILTER

Varselsummeren lyder og lampen tennes når luftfilterinnsatsen er tilstoppet. Når lampen lyser hele tiden, må det skiftes. Stans gaffeltrucken og utfør de nødvendige reparasjonene (< 3 - VEDLIKEHOLD: FILTERRENDE ELEMENTER OG REIMER).



#### INDIKATORLAMPE FOR TETT FILTER FOR HYDRAULIKKOLJE

Denne lampen tennes og varselsummeren lyder når patronen for hydraulisk returoilfilter er tilskitnet. Stans gaffeltrucken og utfør de nødvendige reparasjonene (< 3 - VEDLIKEHOLD: FILTERELEMENTER OG REIMER).



#### INDIKATORLAMPE FOR GENERELL FEIL

Dersom lampen tenner mens gaffeltrucken er i drift, stopp motoren omgående og sjekk nivået på bremseoljen. Kontakt forhandleren ved et unormalt fall i nivået.

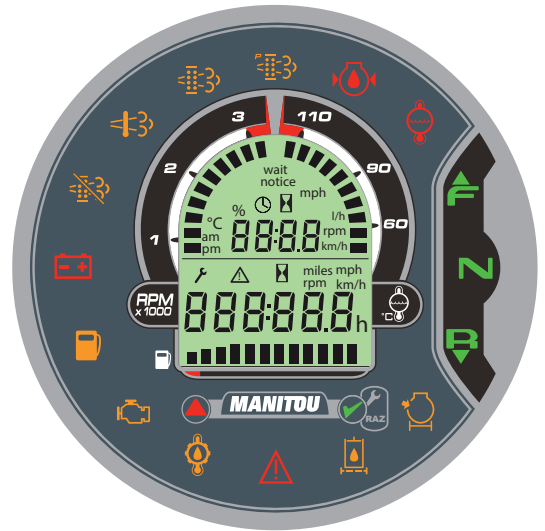



### INDIKATORLAMPE FOR GIROLJETEMPERATUR

Denne lampen tennes og summeren lyder dersom giroljetemperaturen blir unormalt høy. Stopp gaffeltrucken og let etter årsaken til feilmeldingen.



### VARSELLAMPE FEIL PÅ FORBRENNINGSMOTOR

Dersom indikatorlampen lyser eller blinker under drift av gaffeltrucken, har en feil blitt oppdaget. Gaffeltrucken går da med en feiltilstand. Kontakt forhandleren så snart som mulig.



### VARSELLAMPE FEIL PÅ DRIVSTOFFNIVÅ



DRIVSTOFFNIVÅ



### VARSELLAMPE FOR FEIL VED BATTERILADNING

Dersom varselsummeren lyder og lampen tennes når trucken er i drift, må motoren stanses omgående og feilen finnes (strømkrets, reim for vekselstrømsgenerator, vekselstrømsgenerator, osv.).



### LAMPE FOR AUTOMATISK RENSING AV EKSOS DEAKTIVERT

Indikatoren lyser når gaffeltrucken er i drift for å indikere deaktivering av automatisk rensing av eksos (BRYTERE).



### INDIKATORLAMPE FOR HØY RØYKTEMPERATUR

Indikatoren lyser opp når gaffeltrucken er i drift for å indikere høy eksosgasstemperatur. Du kan fortsette å bruke trucken (BRYTERE).



### INDIKATORLAMPE FOR SOTNIVÅ

Indikatoren lyser opp når gaffeltrucken er i drift for å indikere sotnivå (BRYTERE).



### LAMPE FOR RENSING AV EKSOS VED "PARKERT GAFFELTRUCK"

Indikatoren lyser opp når gaffeltrucken er i drift for å indikere at en rensing av eksos ved "parkert gaffeltruck" er på gang (3 - VEDLIKEHOLD: TILFELDIG VEDLIKEHOLD).



### VARSELLAMPE FOR FEIL OLJETRYKK I FORBRENNINGSMOTOREN

Dersom varselsummeren lyder og denne lampen tennes når trucken er i drift, må dieselmotoren stanses omgående. Søk etter årsaken (oljenivå i forbrenningsmotor).



### VARSELLAMPE FOR VANNTEMPERATUR I FORBRENNINGSMOTOREN



VANNTEMPERATUR I FORBRENNINGSMOTOR



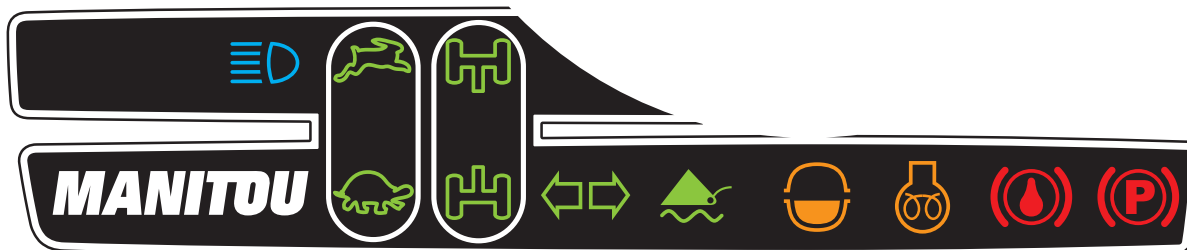

**(P) INDIKATORLAMPE FOR PARKERINGSBREMS**

Når varselampen lyser, betyr det at parkeringsbremsen er aktivert (◀ BRYTERE).

**(🔥) VARSELLAMPE FOR BREMSEVÆSKENIVÅET**

Dersom denne lampen tennes når trucken er i drift, må du stanse motoren omgående og kontrollere bremseoljenivået. Ta kontakt med maskinforhandleren dersom nivået faller unormalt.

**(🔥) VARSELLAMPE FOR FORVARMING AV FORBRENNINGSMOTOR**

Dersom forvarming er påkrevet, lyser denne lampen når tenningen slås på, og slukker igjen så snart forvarming er ferdig. Dersom lampen tennes mens trucker er i drift, må du stoppe motoren omgående og finne årsaken til feilen.

**(🛑) VARSELLAMPE FOR VANN I FORFILTER FOR DRIVSTOFF**

Denne lampen tennes når det er vann i forfilteret for drivstoff. Stans gaffeltrucken, og foreta de nødvendige reparasjonene.

**(🚫) IKKE I BRUK**

**(↔) INDIKATOR FOR BLINKLYS**

**(⚙️) INDIKATORLAMPE FOR INNRETNING AV FORHJULENE**

**(⚙️) INDIKATORLAMPE FOR INNRETNING AV BAKHJULENE**

**(🐎) INDIKATORLAMPE HØY HASTIGHET**

**(🐎) INDIKATORLAMPE LAV HASTIGHET**

**(💡) BLÅ INDIKATORLAMPE FOR FJERNLYS**

## B - DISPLAY

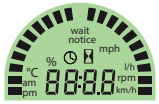

ØVRE DISPLAY

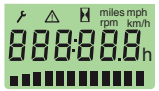

NEDRE DISPLAY



RULLEKNAPP



VALIDERINGS-, NULLSTILLINGS- OG FEILKODEKNAPP

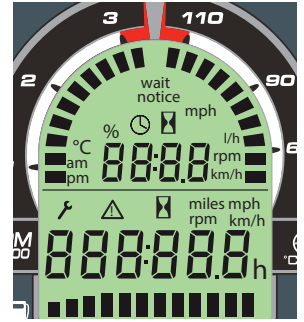

### ØVRE DISPLAY

Slå på gaffeltruckens tenning og displayet vil som standard vise tiden. Trykk rulleknappen for å bytte fra et skjermbilde til neste.

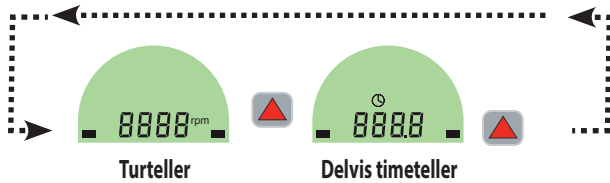

### STILLING AV KLOKKEN

- Vis klokkeskjerm-bilde.
- Trykk på knappen i 2 sekunder, velg "24 timers" eller "12 timers am/pm" klokke med knappen og bekreft .
- Still inn time med knappen og bekreft .
- Still inn minutter med knappen og bekreft .

### NULLSTILLING AV DELVIS TIMETELLER

- Vis skjermbildet for delvis timeteller.
- Trykk knappen i to sekunder , nullstilling bekreftes med et lydsignal.

### NEDRE DISPLAY



Slå på gaffeltruckens tenning og skjermen vil som standard vise timeteller , dvs. totalt antall timer gaffeltrucken har vært i bruk. Når motoren er i gang, viser et blinkende piktogram antall driftstimer.

### VEDLIKEHOLDSINTERVALL

MERK: Når den nye gaffeltrucken startes, vil vedlikeholdsnøkkelen logisk vises for å gi en påminnelse om å bytte ut motoroljen og oljefilteret etter de første 50 driftstimer for en nty gaffeltruck (< 3 - VEDLIKEHOLD: DAGLIG OG UKENTLIG VEDLIKEHOLD).



Vedlikeholdsnøkkelen vises på timetellerskjermen 50 timer før utløpet av vedlikeholdsfristen, og genererer et lydsignal.









- Trykk på knappen for å vise gjenværende tid før vedlikeholdet . Dersom fristen er overskredet, vises timene med et plusstegn.
- Trykk på knappen en gang til for å gå tilbake til timetellerskjermen. Vedlikeholdsnøkkelen vil bli vist for informasjon.
- Kontakt forhandleren din for å utføre nødvendige vedlikeholdsoperasjoner og nullstille vedlikeholdsintervallet.

MERK: Frekvensintervallet som vises som standard, er 500 timer, dette intervallet kan endres. Kontakt din forhandler.

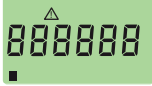
## FEILKODER

Dersom piktogrammet  vises på timetellerskjermen  og et lydsignal høres, er dette en indikasjon på at et avvik har blitt oppdaget i en av gaffeltruckens elektroniske kontrollenheter (Electronic Control Units, ECU).

- Trykk på knappen  for å vise informasjonen  og feilkoden  på det øvre displayet.
- Trykk på knappen  for å gå gjennom feilkodene dersom det er flere.
- Trykk på knappen  igjen for å gå tilbake til timetellerskjermen. Piktogrammet  vises så lenge de påkrevde reparasjonene ikke har blitt utført.
- Kontakt din forhandler og oppgi feilkoden(e).

MERK: En sprengt sikring kan føre til flere feilkoder. Når "feilkoder" og "vedlikeholdsintervall" vises sammen, vil påminnelsestiden for vedlikehold vises på slutten av listen.

## 9 - VARSLER OG BEGRENSER AV LENGDESTABILITET



*Brukeren må absolutt respektere lasttabellen for gaffeltrucken og brukerveiledningen for tilbehøret.*

Denne anordningen varsler føreren om grensene for lengdestabilitet. Imidlertid kan sidestabiliteten redusere lasttabellen i den øvre delen, og denne reduksjonen registreres ikke av denne anordningen.

Alt etter hvilket arbeid man skal utføre, gjør varsleren og begrenseren av lengdestabilitet det mulig å benytte gaffeltrucken på en sikker måte.

OPPDATERING: For å få maksimalt ut av varslingsenheten og begrenseren for lengdestabilitet til din gaffeltruck bør du kontakte forhandleren slik at du får den nyeste programvareversjonen.

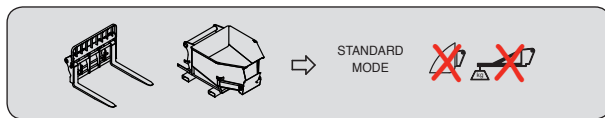
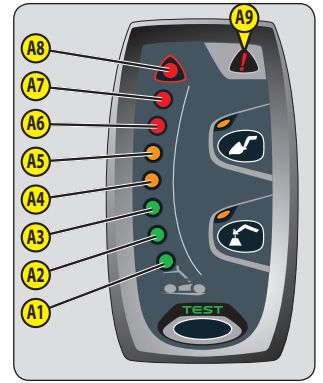

"LASTEMODUS"

### BRUK PÅ GAFFEL

- Som standard, når trucken startes, er anordningen i "LASTEMODUS".
- Beskyttelse mot frontal vipping under økende bevegelser garanteres unntatt når teleskopen er trukket inn.

ANORDNINGENS STATUS			
VED OPPSTANS	LAV HASTIGHET 1 til 5 km/t	HASTIGHET > 5 km/t	TELESKOP(-ER) INNTRUKKET
A4-A5: Lydalarm med svært lange intervaller. A6: Lydalarm med lange intervaller. A7: Lydalarm med korte intervaller. A8: Lydalarm med svært korte intervaller.	A7: Lydalarm med korte intervaller. A8: Lydalarm med svært korte intervaller.	-Ingen lydalarm.	-Ingen lydalarm. -Lampe A9  tent.

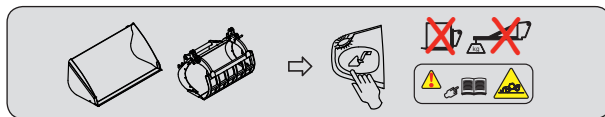

"SKOVL"-MODUS

### BRUK MED SKUFFE

- Sett trucken i transportposisjon.
- Trykk lenge på knappen , "SKOVL"-MODUS valideres med et lydsignal og ved at lampen lyser.
- Trykk på nytt på denne knappen og slå av strømmen med nøkkelbryteren for å gå tilbake til "LASTEMODUS".
- Beskyttelse mot frontal vipping under økende bevegelser garanteres unntatt når teleskopen er trukket inn.

ANORDNINGENS STATUS			
VED OPPSTANS	LAV HASTIGHET 1 til 5 km/t	HASTIGHET > 5 km/t	TELESKOP(-ER) INNTRUKKET
- "SKOVL"-modus deaktiveres når gaffeltrucken står i ro.	A6: Et lydsignal ved overgang i den røde sonen. -Lampe A9 tent. -De hydrauliske bevegelsene er tilpasset.	Ingen lydalarm. -Lampe A9 tent. -De hydrauliske bevegelsene er tilpasset.	-Ingen lydalarm. -Lampe A9  tent.

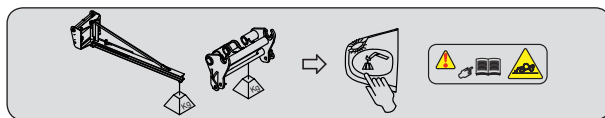

"HENGENDE LAST"-MODUS

### BRUK MED UTLIGGERARM (gir større sikkerhetsmargin)

- Sett trucken i transportposisjon.
- Trykk på knappen , "HENGENDE LAST"-MODUS valideres av et lydsignal og ved at lampen lyser. Hydrauliske tiltingsbevegelser og løftebevegelsen nøytraliseres når grensen for lengdestabilitet er nådd (lampen A8 lyser).
- Trykk på nytt på denne knappen og slå av strømmen med nøkkelbryteren for å gå tilbake til "LASTEMODUS".
- Beskyttelse mot frontal vipping under økende bevegelser garanteres unntatt når teleskopen er trukket inn.

ANORDNINGENS STATUS			
VED OPPSTANS	LAV HASTIGHET 1 til 5 km/t	HASTIGHET > 5 km/t	TELESKOP(-ER) INNTRUKKET
	A4-A5: Lydalarm med svært lange intervaller. A6: Lydalarm med lange intervaller. A7: Lydalarm med korte intervaller. A8: Lydalarm med svært korte intervaller.		-Ingen lydalarm. -Lampe A9 tent.

## A - VISUELLE ALARMER

- A1 - A2 - A3: Lengdestabiliteten har mye å gå på.
- A4 - A5: Gaffeltrucken nærmer seg grensen for lengdestabilitet, vær forsiktig.
- A6: Gaffeltrucken er nær grensen for lengdestabilitet, vær forsiktig.
- A7: Gaffeltrucken er veldig nær grensen for lengdestabilitet. Vær meget forsiktig.
- A8: Trucken er på den autoriserte grensen for lengdestabilitet.

- Feilindikatorlampen  med et lydsignal angir en feil. Du kan vise den tilsvarende feilkoden (◀ SKJERMDISPLAY).

## B - UTKOPLING AV HYDRAULISKE BEVEGELSER

### "HÅNTERINGSMODUS"

- A8: Alle "ØKENDE" hydrauliske bevegelser er koplet ut. Utfør kun ikke-økende hydrauliske bevegelser i følgende rekkefølge: Trekk tilbake og hev bommen.

### "SKOVL"-MODUS

- A8: Bevegelsene for senking og uttrekking av bommen er koplet ut. De andre bevegelsene er tilgjengelige.

### "HENGENDE LAST"-MODUS

- A8: Alle "ØKENDE" hydrauliske bevegelser og bevegelsene for heving av teleskopbommen er koplet ut. Bare den hydrauliske bevegelsen for inntrekking av bommen er tilgjengelig.

## C - DEAKTIVERING AV UTKOPLING AV ØKENDE HYDRAULISKE BEVEGELSER



*Vær svært forsiktig når dette gjøres, operatøren blir bare informert om gaffeltruckens dynamiske stabilitet.*

I noen tilfeller, for å komme unna en vanskelig situasjon, kan operatøren overstyre sikkerhetsfunksjonene. Knappen C gjør det mulig å midlertidig deaktivere utkopligen av de "ØKENDE" hydrauliske bevegelsene.

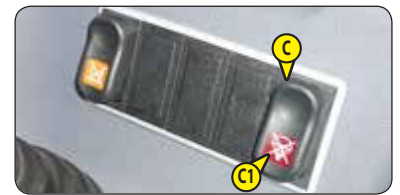

- Hold knappen C inne, lampene A9 og C1 tennes (etter 60 sekunder) og utfør samtidig med ekstrem forsiktighet den nødvendige ØKENDE hydrauliske bevegelsen.

## D - TEST AV VARSLER OG BEGRENSER AV LENGDESTABILITET

- Du kan når som helst trykke lett på knappen  for å sjekke at innretningen for varsel om lengdestabilitet fungerer som den skal.
- Fungerer korrekt: Alle lysdiodelene A1 til A8 tennes i to sekunder og et lydsignal høres.

MERK: Denne testen gjør det ikke mulig å sjekke at maskinen er korrekt innstilt. Slik kontroll bør gjennomføres hver dag eller hver 10 driftstime (◀ 3 - VEDLIKEHOLD: 10H - DAGLIG VEDLIKEHOLD ELLER HVER 10 DRIFTSTIME).

## E - BELASTNINGSMÅLER



*Avmontering og kalibrering av belastningsmåleren er forbudt. Dette må bare utføres av spesielt opplært personell. Kontakt forhandleren.*



## 10 - BRYTERE

MERK: Plasseringen av bryterne kan variere alt etter hvilke ekstrautstyr som er installert.



**NØDLYS**

**TÅKELYS BAK (EKSTRAUTSTYR)**

**BLINKENDE LYS**

**ARBEIDSLYS FORAN OG BAK (EKSTRAUTSTYR)**

**DEFROSTER FOR BAKVINDU (EKSTRAUTSTYR) MT 625 H COMFORT 75K ST5**

**NØYTRALISERING AV DE HYDRAULISKE BEVEGELSENE**

Ved kjøring på vei er det høyt anbefalt (påbudt i Tyskland) at du kutter alle hydrauliske bevegelser. Lampen viser når dette er i bruk.

**RENSING AV EKSOS "TRUCK PARKERT"**

3 - VEDLIKEHOLD: TILFELDIG VEDLIKEHOLD

**DEAKTIVERING AV AUTOMATISK RENSING AV EKSOS**

**⚠ VIKTIG ⚠**

*Deaktivering av den automatiske rensingen av eksos forblir en funksjon som kun skal brukes når det er nødvendig (begrenset eller ikke-ventilert område...).*

Som standard aktiveres den automatiske rensingen av eksos hver gang gaffeltrucken starter.

- For å deaktivere automatisk rensing av eksos, trykk lenge på bunnen av bryteren. Lampen slås på og et lydsignal bekrefter deaktiveringen.
- For å reaktivere den automatiske rensingen av eksos på nytt, trykk lenge på den nederste bryteren på nytt. Lampen slås av, og bekrefter reaktiveringen.

STYRING AV RENSINGEN AV EKSOS			
SYMPTOMER	TILTAK		
+ 1 kort lydsignal. Moderat sotnivå.	Indikatorlampen  lyser. Det er bedre å vente til slutten av den automatiske rensingen før den elektriske tenningen slås av.	Eller	Aktiver rensing av eksos "truck parkert" ( 3 - VEDLIKEHOLD: TILFELDIG VEDLIKEHOLD).
+  + 1 kort lydsignal. Moderat sotnivå, automatisk rensing deaktivert.	Aktiver den automatiske rensingen så snart som mulig.	Eller	Aktiver rensing av eksos "truck parkert" ( 3 - VEDLIKEHOLD: TILFELDIG VEDLIKEHOLD).
+  + permanent lydsignal. Høyt sotnivå.	Motorens turtall begrenset til 1200 o/min., det må kun utføres en rensing av "parkert gaffeltruck" ( 3 - VEDLIKEHOLD: TILFELDIG VEDLIKEHOLD).		
+  +  + permanent lydsignal. Høyt sotnivå, automatisk rensing deaktivert.			
+  +  + 1 kort lydsignal. Veldig høy sotnivå, partikkelfilter tilstoppet.	<b>Gaffeltrucken har redusert effekt, stopp den og kontakt forhandleren din.</b>		

## **PARKERINGSBREMSE**

Når du skal bruke parkeringsbremsen trykker du nederst på bryteren. Varsellampen lyser for å vise at den er i bruk. Når du skal løsne bremsen igjen, trykker du øverst på bryteren.

## **DEAKTIVERING AV UTKOPLING AV DE "ØKENDE" HYDRAULISKE BEVEGELSENE**

◀ VARSLER OG BEGRENSER AV LENGDESTABILITET

## **LÅSING AV HYDRAULISK TILBEHØR (EKSTRAUTSTYR)**

ELLER

**ELEKTROVENTIL PÅ BOMHODE (EKSTRAUTSTYR) MT 625 H COMFORT 75K ST5**

ELLER

**ELEKTROVENTIL PÅ BOMHODE + HYDRAULISK LÅSING AV TILBEHØR**

**(EKSTRAUTSTYR) MT 625 H COMFORT 75K ST5**

◀ BESKRIVELSE OG BRUK AV EKSTRAUTSTYR

## **TVUNGET OPERASJON AV HYDRAULISK KONTROLL FOR TILBEHØR (EKSTRAUTSTYR) MT 625 H COMFORT 75K ST5**

◀ BESKRIVELSE OG BRUK AV EKSTRAUTSTYR

## **ELEKTRISK OPPLÉGG PÅ BOM (EKSTRAUTSTYR) MT 625 H COMFORT 75K ST5**

◀ BESKRIVELSE OG BRUK AV EKSTRAUTSTYR

## **NØYTRALISERING AV HELLINGSBEVEGELSER (EKSTRAUTSTYR)**

Gjør det mulig å koble ut bevegelsene for graving og tømning fra gaffelbrettet. Lyset angir at funksjonen er i bruk.



## 11 - ARMSTØTTE OG LAGRING

- Løft armstøtten 1 for adgang til rydderom.



## 12 - DIAGNOSEKONTAKT

- Fjern adgangsluken for å få tilgang til kontakten.



### 13 - SIKRINGER OG RELEER

En etikett på innsiden av adgangsluken viser tydelig bruken av komponentene som beskrevet nedenfor.

- Fjern adgangsluken 1 for å få adgang til sikringene og releene. Ved skifte av sikringer må man alltid erstatte defekte sikringer med nye sikringer av samme type og med samme kapasitet. Reparerte sikringer må ikke brukes.

#### IFØRERHUSET

F1	5A	Kontrollinstrumentmodul.
F2	5A	Føler for vann i drivstoff. Aktivering vekselstrømgenerator. Varsler og begrenser av lengdestabilitet. Aktivering ECM.
F3	5A	Elektrisk opplegg tyverisikring. Diagnosekontakt.
F4	10A	Elektronisk kontrollenhet "transmisjon". Setebryter. Kontroll for teleskopning- og festeanordningsbevegelser. Bryter for rensing av eksos. Negativ magnetventil for parkeringsbremse. Utkobling av hydrauliske bevegelser.
F5	15A	12V-kontakt. Bilradio (EKSTRAUTSTYR).
F6	10A	Nærvær fører på sete. Følere for bominntrekking og -vinkel.
F7	10A	Elektronisk kontrollenhet "hydraulikk".
F8	5A	Deaktivering utkobling av økende hydrauliske bevegelser.
	7,5A	Deaktivering utkobling av økende hydrauliske bevegelser. Elektroventil på bomtoppen (EKSTRAUTSTYR). **
F9	10A	Tilførsel bremselysrelé.
		Tilførsel ryggelysrelé.
		Tilførsel relé for lydalarm ved rygging.
F10	2A	Hjulinnetting.
F11	15A	Blinkende sentral.
F12	5A	Bakre tåkelys.
F13	15A	Bryter arbeidslys på bom (EKSTRAUTSTYR). **
F14	7,5A	Rotorlys.
F15	10A	Defroster for bakvindu (EKSTRAUTSTYR). **
F16	7,5A	Ikke i bruk. **
F17	15A	Bakre vindusvisker og spyler. Vindusvisker takvindu.
F18	15A	Vindusvisker foran og spyler.
F19	30A	Strømtilførsel F27-F28-F29-F30.
F20	20A	Oppvarming.
F21	3A	Venstre parklys.
F22	3A	Høyre parklys.
F23	15A	Nærlys.
F24	15A	Fjernlys.
F25	7,5A	Høyre blinklys.
F26	7,5A	Venstre blinklys.
F27	7,5A	Elektrisk kontakt på bomtoppen (EKSTRAUTSTYR). ** Elektroventil på bomtoppen (EKSTRAUTSTYR). **
F28	10A	Ikke i bruk. **
F29	10A	Pneumatisk sete (EKSTRAUTSTYR). **
F30	20A	Arbeidslys foran og bak (EKSTRAUTSTYR).
	20A	Arbeidslys foran og bak (EKSTRAUTSTYR).
	25A	Arbeidslys på bom (EKSTRAUTSTYR). **
F31	20A	Bryter for lys, horn og blinklys.
F32	15A	Nødlys (K4).
F33	5A	Diagnosekontakt. Elektrisk opplegg tyverisikring.
F34	7,5A	Horn. Taklys. **
F35	10A	Bilradio. **
F36	5A	Tilførsel elektronisk kontrollenhet "hydraulikk".
F37	10A	Permanent vindusvisker bak (+).
F38	15A	Permanent vindusvisker foran (+).
F39	7,5A	Kompressor klimaanlegg (EKSTRAUTSTYR). **
F40	20A	Viftemotor for luftkondisjonering (EKSTRAUTSTYR). **



\* MT 625 H 75K ST5

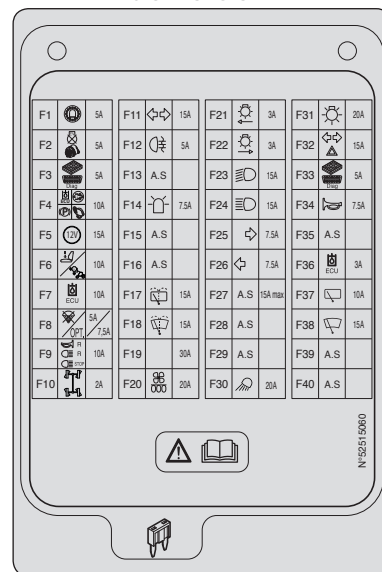

\*\* MT 625 H COMFORT 75K ST5

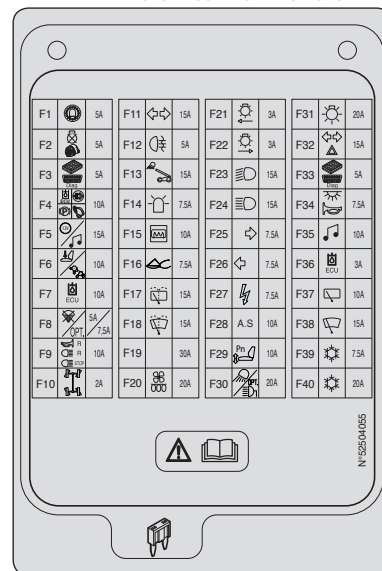



F61	2A	Strømforsyning kontrollinstrumentmodul. *
		Ikke i bruk. **
F62	2A	Strømforsyning (+) batteri. *
		Ikke i bruk. **
F63		Ledig. *
		Ikke i bruk. **
F64		Ledig. *
		Ikke i bruk. **
F71	2A	Strømforsyning kontrollinstrumentmodul. **
F72	2A	Strømforsyning (+) batteri. **
F73		Ledig. **
F74		Ledig. **

K1		Ledig. *
		Ikke i bruk. **
K2		Ryggelys. Lydalarm ved rygging.
K3		Bremselys.
K4		Ledig. *
		Arbeidslys på bom (EKSTRAUTSTYR). **
K5		Viftemotor for luftkondisjonering (EKSTRAUTSTYR). **
K6		Kompressor klimaanlegg (EKSTRAUTSTYR). **
K7		Oppvarming.
K8		Blinkende sentral.
K9		Ikke i bruk. *
		Ledig. **
K10		Klimaanlegg (EKSTRAUTSTYR). **

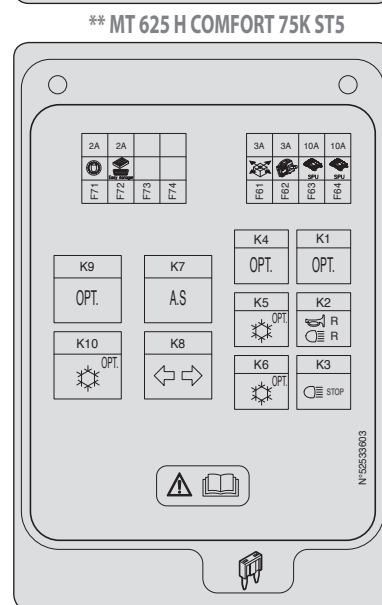
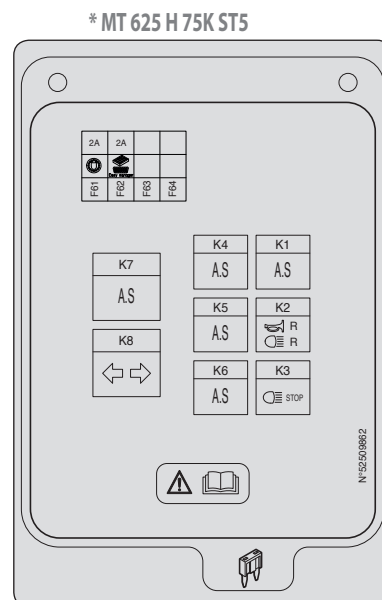

### IMOTORHUSET

- Åpne motorpanseret, fjern dekelet 1 for å få adgang til sikringene og releene. Ved skifte av sikringer må man alltid erstatte defekte sikringer med nye sikringer av samme type og med samme kapasitet. Reparerte sikringer må ikke brukes.

F41	20A	Strømtilførsel kalkulator motor.
F42	60A	Nøkkelslyt.
F43	80A	Vekselstrømgenerator.
F44	50A	Strømtilførsel for sikringer i førerhus.
F45	30A	Strømtilførsel startrelé.
F46	40A	Forvarming motor.
		Opptiner for drivstoff (EKSTRAUTSTYR).
F51	5A	Strømtilførsel luftstrømføler.
		Ventil EGR-motor.
F52	3A	Strømtilførsel instrumentpanel.
F53	5A	Kontroll startrelé K22.
		Informasjon kalkulator motor.
F54	5A	Strømtilførsel føler for vann i drivstoff.
F55	5A	Strømtilførsel kontroll kalkulator motor.

K20		Forvarming forbrenningsmotor.
K21		Strømtilførsel kalkulator motor.
K22		Starterkontroll.

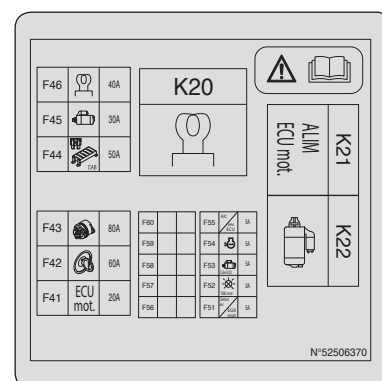

## 14 - SIGARETTENNER

For 12 V apparat og maksimal strømstyrke på 15A.

## 15 - BRYTER FOR LYS, HORN OG BLINKLYS

Bryteren styrer lys- og lydsignalisering.

- A - Lysene er av, blinklysene blinker ikke.
- B - Blinklys på høyre side blinker.
- C - Blinklys på venstre side blinker.
- D - Parkeringslys og baklys er på.
- E - Nærlys og baklys er på.
- F - Fjernlys og baklys er på.
- G - Varsling med lysene.

Trykk på enden av bryterspaken for å bruke hornet.

MERK: Posisjonene D - E - F - G kan benyttes uten at tenningen er på.

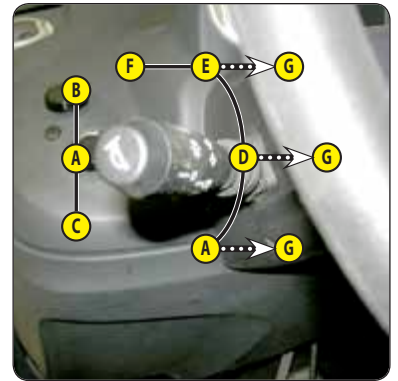

## 16 - BRYTER FOR VINDUSVISKERE FORAN OG BAK

FREMRE VINDUSVISKER

- A - Fremre vindusvisker av.
- B - Lav hastighet fremre vindusvisker.
- C - Høy hastighet fremre vindusvisker.
- D - Intervallmodus fremre vindusvisker.
- E - Fremre vindusspyler med trykk.

BAKRE VINDUSVISKER

- F - Bakre vindusvisker av.
- G - Bakre vindusvisker.
- H - Bakre vindusspyler med trykk.

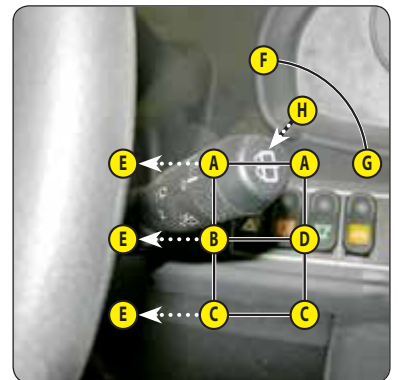

## 17 - FUNKSJONSKORT

Disse filene inneholder, blant andre ting, beskrivelser av de hydrauliske kontrollene og lastetabeller for utstyret som benyttes på trucken.



*Ikke prøv å endre det hydrauliske trykket i systemet. Ta kontakt med forhandleren hvis noe fungerer dårlig.*

**ENHVER ENDRING FØRER TIL AT GARANTIE BORTFALLER.**

*De hydrauliske styringsmekanismene må betjenes forsiktig, uten brå bevegelser, for å unngå ulykker ved at trucken rister.*

MERK: Når man kjører på offentlig vei, anbefales det å deaktivere alle hydrauliske bevegelser (påbudt i Tyskland) (← BRYTERE).

**AKTIVERING AV HYDRAULISKE STYRINGSMEKANISMER**

For å unngå en uønsket handling på hydrauliske styringer for løfting, tilting, teleskopering og ekstrautstyr, er gaffeltruckene utstyrt med sikkerhetsinnretninger (2. MONTERING).

1. MONTERING: INGEN AKTIVERING AV HYDRAULISKE STYRINGSMEKANISMER	
	-Plasser hånden på spaken og utfør en hydraulisk bevegelse.
2. MONTERING: AKTIVERING AV HYDRAULISKE STYRINGSMEKANISMER	
	-Legg hånden på spaken, aktiver de hydrauliske styringsmekanismene ved kontakt med den kapasitiv sensoren og utfør en hydraulisk bevegelse.
<p>-En forsinkelse gjør det mulig å opprettholde aktivering av de hydrauliske styringsmekanismene så lenge gaffeltruckene er i drift.                      -Om nødvendig, reaktiver de hydrauliske styringsmekanismene.</p>	

**A1 - HEVING**

**A2 - SENKING**

**B1 - TILTING BAKOVER**

**B2 - TILTING FOROVER**

**C1 - UTTREKKING TELESKOP**

**C2 - INNTREKKING TELESKOPBOM**

**D1 - TILBEHØR**

**D2 - TILBEHØR**



**E - ELEKTROVENTIL PÅ BOMHODE (EKSTRAUTSTYR) MT 625 H COMFORT 75K ST5**

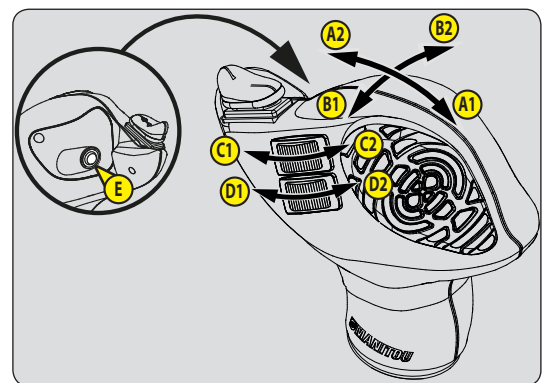

← BESKRIVELSE OG BRUK AV EKSTRAUTSTYR



## JUSTERING AV HYDRAULIKKSTRØM FOR TILBEHØR

- Slå på tenningen på trucken.

- Velg skjermbildet for hydraulikkstrøm for tilbehør  med rulleknappen . Skjermbildet viser, i rekkefølge, hydraulikkstrøm lagret i minnet for krets B (uten tegnet "-") og for krets A (med tegnet "-").

- Trykk på knappen  i to sekunder, skjermbildet  vises på nedre display.

- Drei knappen C forover for å velge en hydraulikkstrøm for krets B mellom 10 % og 100 %.

- Hold knappen C på ønsket hydraulikkstrøm, og bekreft med knappen .

- Skjermbildet  vises på nedre display.

- Drei knappen C bakover for å velge en hydraulikkstrøm for A mellom -10 % og -100 %.

- Hold knappen C på ønsket hydraulikkstrøm, og bekreft med knappen .

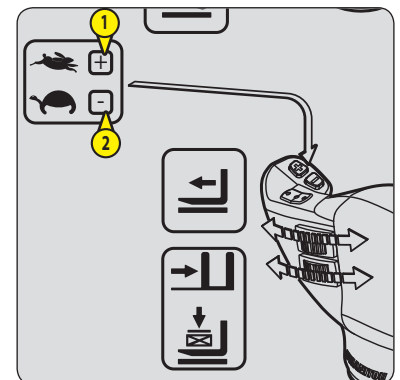
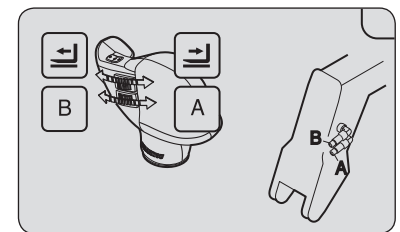
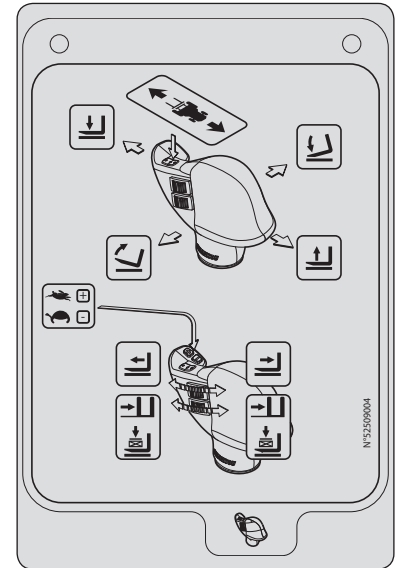

- Tidsmålingen  vises på nedre display for å bekrefte at justeringen er fullført.



## GIRVALG

Gir kan velges under kjøring.

Knappene 1 og 2 gjør det mulig å velge en hastighet.

- HØY HASTIGHET: Bruk på vei, trykk på knappen 1, indikatorlampen for høy hastighet lyser .
- LAV HASTIGHET: Bruk i lastemodus, trykk på knappen 2, indikatorlampen for lav hastighet lyser .

### 20 - BREMSEPEDAL OG PEDAL FOR GIRUTKOBLING

Pedalen virker på forhjulene med et hydraulisk bremsesystem som gjør det mulig å senke farten og stanse trucken. Den gjør at overføringen gradvis kuttes i frigang, slik at du får sakte framdrift (forsiktig håndtering) uten å bremse motoren.

### 21 - VENDEGIR FOROVER/NØYTRAL/REVERS

Når vendegiret benyttes, skal trucken bevege seg svært sakte og ikke akselerere.

FOROVER: Skyv knappen forover (posisjon A).

REVERS: Dra bryteren bakover (posisjon B). Et ryggelys og en ryggealarm indikerer at gaffeltruckens bevegelse beveger seg bakover.

NØYTRAL: Dersom indikatorlampene   eller   blinker, flytt forover/revers-velgeren tilbake til nøytral (posisjon C).

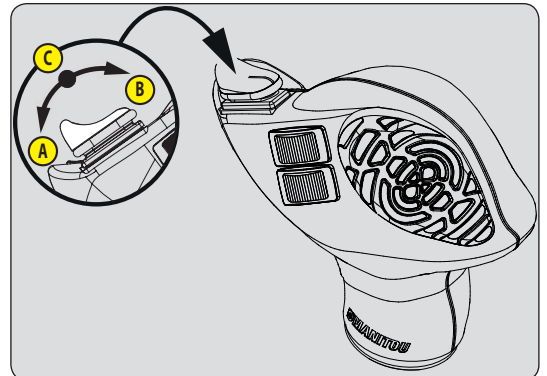

#### SIKKERHET VED KJØRING MED GAFFELTRUCKEN





En elektronisk modul kontrollerer at alle betingelser er oppfylt for at gaffeltruckens skal kunne sette seg i bevegelse. For at føreren skal kunne kjøre forover eller bakover, må han eller hun gjøre tingene i denne rekkefølgen:

- 1 - sette seg ordentlig i førersetet,
- 2 - løsne parkeringsbremsen,
- 3 - sette giret i posisjon forover eller bakover.

For å stoppe trucken må føreren gjøre tingene i denne rekkefølgen:

- 1 - sette girvelgeren i nøytral posisjon,
- 2 - aktivere parkeringsbremsen,
- 3 - gå ut av trucken.

- Dersom operatøren forlater førerhuset med forover eller revers innkoblet, vises skjermbildet , og et lydsignal

høres i to sekunder. I løpet av denne tiden kan operatøren sette seg ned igjen og fortsette forover eller bakover. Når tiden har løpt ut, går forover/revers-velgeren til nøytral og indikatorlampene   eller   blinker. Operatøren må sette seg igjen og flytte forover/revers-velgeren tilbake til nøytral.

#### SIKKERHET VED KJØRING MED GAFFELTRUCKEN

For at føreren skal kunne kjøre forover eller bakover, må han gjøre tingene i denne rekkefølgen:

- 1 - sette seg ordentlig i førersetet,
- 2 - løsne parkeringsbremsen,
- 3 - sette giret i posisjon forover eller bakover.

## 22 - VALG AV KJØREMODUS

### A - GRØNNE LAMPER FOR HJULOPPRETTING



*Før man velger en av de tre mulige styremodusene, må man rette opp hjulene slik at de peker rett framover.*

*Bytt aldri styremodus under kjøring.*

Disse grønne lampene tennes for å vise at hjulene er rettet opp i forhold til trucken. Lampe A1 er for forhjulene og lampe A2 for bakhjulene.

### B - SPAK FOR VALG AV STYREMODUS

- B1 - Forhjulsstyring (kjøring på offentlig vei).
- B2 - For- og bakhjulene i motsatt retning (kort rattutslag).
- B3 - For- og bakhjulsstyring i samme retning (hundegang).

### KONTROLL AV OPPRETTING AV HJULENE



*Før kjøring på offentlig vei er det nødvendig å kontrollere bakhjulenes innstilling og kjøre med fremre drivhjul.*

*Bakhjulenes innstilling må kontrolleres regelmessig ved hjelp av de grønne lampene mens trucken kjører.*

*Ta kontakt med forhandleren om det oppstår noe unormalt.*

- Flytt spaken B for valg av kjøremodus til posisjon B2 (kort rattutslag).
- Drei rattet og rett inn bakhjulene til lampe A2 lyser.
- Flytt spaken B for valg av styremodus til posisjon B1 (offentlig vei).
- Drei rattet og rett opp forhjulene til lampe A1 lyser.

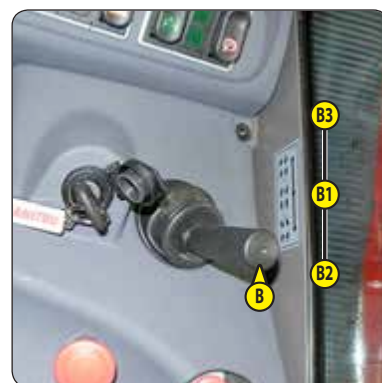
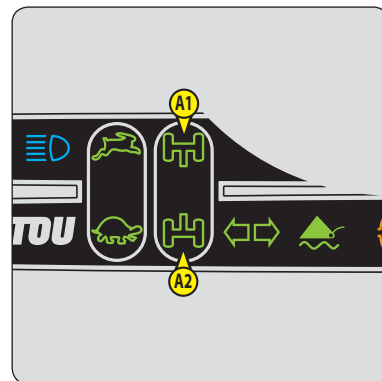

## 23 - VARMEAPPARAT

### A - VIFTESTYRING

Denne regulatoren med 3 hastigheter benyttes til å ventilere luften gjennom ventilasjonsdysene.

### B - TEMPERATURSTYRING

Lar deg justere temperaturen inne i førerhuset.

- B1 - Viften blåser inn luft i førerhuset med samme temperatur som omgivelsene.
- B2 - Viften blåser inn varm luft i førerhuset.

Med mellomposisjonene kan du tilpasse lufttemperaturen.



## 24 - BETJENINGER FOR LUFTKONDISJONERING (EKSTRAUTSTYR FOR LUFTKONDISJONERING)

MT 625 H COMFORT 75K ST5

### ⚠ VIKTIG ⚠

*Klimaanlegget fungerer bare hvis trucken er startet.*

*Når klimaanlegget brukes, må førerhuset absolutt være lukket.*

*Om vinteren bør kompressoren slås på minst en gang i uken, i hvert fall i en kort periode, slik at pakningene blir smurt og luftkondisjoningering opprettholder full effektivitet.*

*Når det er kaldt, bør dieselmotoren varmes opp før kompressoren slås på, slik at kjølemidlet som har samlet seg i flytende form i den laveste delen av kompressorens kjølekrets, blir omdannet til gass ved hjelp av varmen fra dieselmotoren. Kompressoren kan bli skadet av kjølemiddel i flytende tilstand.*

*Hvis du synes at klimaanlegget ikke virker som det skal, skal det undersøkes av forhandleren.*

*Prøv aldri å reparere eventuelle feil på egen hånd.*



### A - VIFTESTYRING

Denne regulatoren med 3 hastigheter benyttes til å ventilere luften gjennom ventilasjonsdysene.

### B - TEMPERATURSTYRING

Lar deg justere temperaturen inne i førerhuset.

- B1 - Viften blåser inn kald luft i førerhuset.
- B2 - Viften blåser inn varm luft i førerhuset.

Med mellomposisjonene kan du tilpasse lufttemperaturen.

### C - STYRING AV KLIMAAANLEGGET

Med denne mekanismen med kontrollampe slås klimaanlegget på.

#### VARMEMODUS

Styringene må justeres på følgende måte:

- C - Styring med varsellampe av.
- B - På ønsket temperatur.
- A - På ønsket hastighet 1, 2 eller 3.

#### KLIMAAANLEGGFUNKSJON

Styringene må justeres på følgende måte:

- C - Styring med varsellampe på.
- B - På ønsket temperatur.
- A - På ønsket hastighet 1, 2 eller 3.

#### DEFROSTERMODUS

Styringene må justeres på følgende måte:

- C - Styring med varsellampe på.
- B - På ønsket temperatur.
- A - På hastighet 3.

For best mulig virkning bør du stenge ventilasjonsdysene i førerhuset.

## 25 - VENTILASJONSDYSER

Disse svingbare dysene kan åpnes og lukkes og retningsjusteres. De regulerer luftstrømmen i førerhuset.

## 26 - DEFROSTERDYSER

Disse dysene er for fjerning av dugg på frontruten og siderutene. For best mulig virkning bør du stenge ventilasjonsdysene.

## 27 - NIVÅINDIKATOR

Gjør at føreren kan kontrollere om trucken er i horisontal posisjon.



## 28 - DØRLÅS

Trucken leveres med to nøkler slik at førerhuset kan låses.

## 29 - HÅNDTAK FOR ÅPNING AV DØRVINDU

## 30 - BRYTER FOR DØRVINDUSUTLØSER

## 31 - HÅNDTAK FOR ÅPNING AV BAKVINDU

NØDUTGANG

Bruk bakvinduet som nødutgang dersom det er umulig å forlate førerhuset gjennom døren.

## 32 - LAGRINGSPLASS, BAK

MT 625 H COMFORT 75K ST5

## 33 - NETT FOR OPPBEVARING AV DOKUMENTER

Sørg for at brukerhåndboken ligger på plass i nettet for oppbevaring av dokumenter.

MERK: Det finnes også en tett dokumentoppbevaring som EKSTRAUTSTYR.

## 34 - SPAK FOR JUSTERING AV RATTET (EKSTRAUTSTYR)

MT 625 H COMFORT 75K ST5

Med dette håndtaket kan du justere vinkel og høyde på rattet.

- Trekk spaken 1 bakover.
- Juster rattet slik at ønsket posisjon oppnås.
- Skyv håndtaket tilbake for å låse rattet i den ønskede posisjonen.





### 35 - FRONTLYS

- A - Venstre fremre parklys.
- B - Venstre fremre nærlys.
- C - Venstre fremre fjernlys.
- D - Venstre fremre parklys.
- E - Høyre fremre blinklys.
- F - Høyre fremre nærlys.
- G - Høyre fremre fjernlys.
- H - Høyre fremre parklys.



### 36 - BAKLYS

- A - Venstre bakre blinklys.
- B - Venstre bakre bremselys.
- C - Venstre bakre baklys.
- D - Bakre tåkelys.
- E - Ryggelys.
- F - Høyre bakre baklys.
- G - Høyre bakre bremselys.
- H - Høyre bakre blinklys.

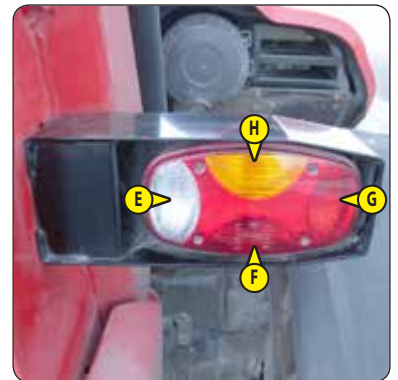
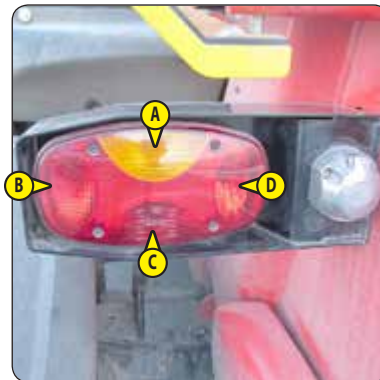

### 37 - BLINKENDE LYS (FØLGER MONTERING)

Det roterende lyset med magnetisk feste må plasseres godt synlig på taket av førerhuset og tilkobles kontakten 1.



### 38 - TAKLYS (FØLGER MONTERING)

### 39 - BRYTER FOR VINDUSVISKER TAKVINDU (FØLGER MONTERING)

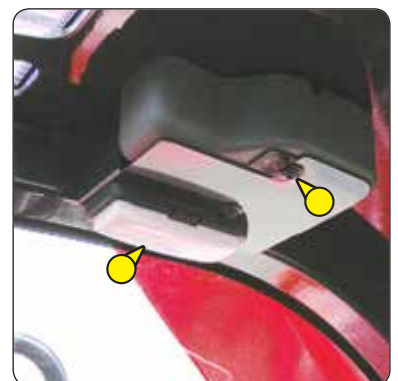

### 40 - SOLSKJERM

STANDARD MT 625 H COMFORT 75K ST5  
EKSTRAUTSTYR MT 625 H 75K ST5

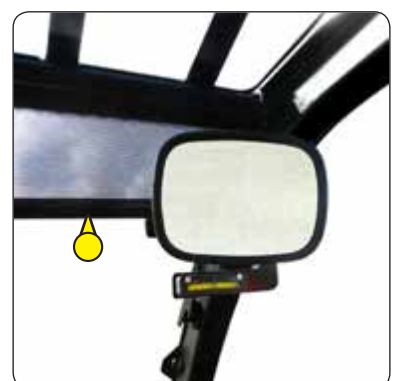

## 41 - SIKKERHETSBLOKK FOR TELESKOPBOM



*Bruk kun den sikkerhetsblokken som ble levert med gaffeltrucken.*

Gaffeltrucken er utstyrt med en sikkerhetsblokk for bom som må være montert på jekkstangen ved arbeid under bommen (<img alt="arrow icon" data-bbox="345 110 355 120"/> 1 - SIKKERHETSINSTRUKSJONER OG -REGLER).



## 42 - DRIVSTOFFTANK

Hold drivstofftanken full for å unngå kondens forårsaket av atmosfæriske forhold.



*Ikke røyk eller kom i nærheten av plattformen med en flamme når tanken er åpen eller under påfylling.*

*Fyll aldri på tanken mens motoren går.*

- Fyll eventuelt på mer diesel (<img alt="arrow icon" data-bbox="305 315 315 325"/> 3 - VEDLIKEHOLD: SMØREMIDLER OG DRIVSTOFF).
- Fjern proppen 1.
- Fyll opp tanken med ren diesel gjennom påfyllingsåpningen.
- Skru på proppen igjen.
- Se etter at det ikke er noen lekkasjer i beholderen eller slangene.





1 - TILHENGERBOLT .....	2-47
2 - STIKKONTAKT BAK (FØLGER MONTERING) .....	2-47
3 - KOBLINGSKROK (EKSTRAUTSTYR) .....	2-47
4 - BAKSPEIL (EKSTRAUTSTYR) .....	2-47

**⚠ VIKTIG ⚠**

*Ikke ta i bruk en tilhenger eller tilbehørsenhet som ikke er i perfekt stand.*

*Tilhengere i dårlig stand kan innvirke på truckens styring og bremses og dermed den totale sikkerheten.*

*Dersom en annen person kople tilhengeren til eller fra, må vedkommende hele tiden være synlig for føreren og vente til trucken har stoppet, parkeringsbremsen er aktivert og dieselmotoren stoppet før arbeidet igangsettes.*

Denne anordningen, som befinner seg bak på gaffeltrucken, brukes for tilkøpling av en tilhenger. Kapasiteten er begrenset for hver enkelt truck av kjøretøyets tillatte bruttovekt, trekraft og maksimum vertikal kraft på koblingspunktet. Denne informasjonen fremgår av produsentskiltet som er festet til hver enkelt truck (◀ IDENTIFIKASJON AV TRUCKEN).

- Se gjeldende regler i veitrafikkloven (maksimum kjørehastighet, bremses, maksimum vekt på tilhenger, osv...) hvis du skal bruke en tilhenger.
- Vurder tilhengerens tilstand før du bruker den (tilstand på dekk, trykk, elektrisk tilkøpling, hydraulikkslange, bremsesystem, osv...).

MERK: Våre trucker som er godkjent som traktorer, er ikke kompatible med bruk av tilhengere utstyrt med kontakten ISO7638.

## 1 - TILHENGERBOLT



Vær forsiktig slik at fingrene ikke setter seg fast eller blir klemt under denne operasjonen.

Husk å sette splinten tilbake på plass.

Ved frakobling, sørg for at tilhengeren har uavhengig støtte.

### KOPLE TILHENGEREN TIL ELLER FRA

- For å koble tilhengeren til eller fra, posisjoner truckens slepebolt så nær ringen på tilhengeren som mulig.
- Dra til parkeringsbremsen, og fjern bukkene.
- Fjern splinten 1, løft opp bolten 2 og sett på plass eller ta ut tilhengerringen.

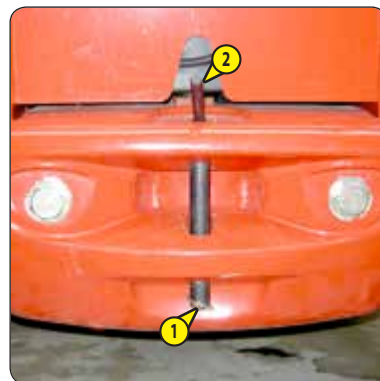

## 2 - STIKKONTAKT BAK (FØLGER MONTERING)

Kople støpselet på tilhengeren til stikkontakten 1 på trucken og forsikre deg om at alle lysene på tilhengeren virker som de skal.

- A - Venstre bakre blinklys.
- B - Ekstraustyr Bakre tåkelys.
- C - Jord.
- D - Høyre bakre blinklys.
- E - Høyre baklys.
- F - Bakre bremselys.
- G - Venstre baklys + nummerskilt.

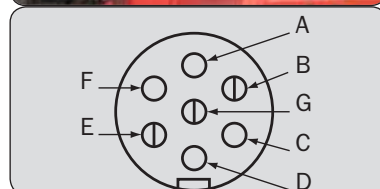

## 3 - KOBLINGSKROK (EKSTRAUTSTYR)



Vær forsiktig slik at fingrene ikke setter seg fast eller blir klemt under denne operasjonen.

Husk å sette splinten tilbake på plass.

Ved frakobling, sørg for at tilhengeren har uavhengig støtte

### KOPLE TILHENGEREN TIL ELLER FRA

- For å koble tilhengeren til eller fra, posisjoner truckens slepebolt så nær ringen på tilhengeren som mulig.
- Slå av forbrenningsmotoren.
- Fjern splinten 1, løft opp bolten 2 og sett på plass eller ta ut tilhengerringen.



## 4 - BAKSPEIL (EKSTRAUTSTYR)

Det ekstra bakspeilet gir føreren av trucken bedre sikt i området rundt tilkoblingen av tilhengeren.

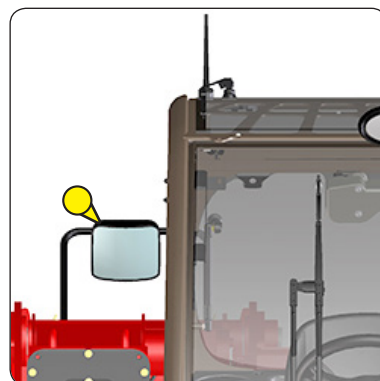

## BESKRIVELSE OG BRUK AV EKSTRAUTSTYR

1 - MOTORVARMER.....	2-48
2 - MODCOD TYVERISIKRINGSSYSTEM.....	2-48
3 - MODCLE STARTSPERRESYSTEM.....	2-49
4 - LYS OVER NUMMERSKILT.....	2-49
5 - VINKLET DEL PÅ TELESKOPBOM.....	2-49
6 - ELEKTRISK OPPLÉGG PÅ TELESKOPBOM.....	2-49
7 - UTVENDIG TØMMESYSTEM.....	2-49
8 - VANNTETT DOKUMENTHOLDER.....	2-50
9 - FRONTRUTEGRILL.....	2-50
10 - LÅSING AV HYDRAULISK TILBEHØR.....	2-50
11 - ELEKTROVENTIL I BOMHODET.....	2-51
12 - ELEKTROVENTIL I BOMHODE + LÅSING AV HYDRAULISK TILBEHØR.....	2-51
13 - TVUNGET OPERASJON AV HYDRAULISK KONTROLL FOR TILBEHØR.....	2-52
14 - SYSTEMREGULATOR TERMOMOTOR.....	2-52
15 - HASTIGHETSBEGRENSER.....	2-52
16 - LØFTING PÅ ENKELT GAFFELBRETT.....	2-53
17 - RADIO.....	2-53
18 - INNVENDIG BAKSPEIL.....	2-53
19 - TELEFONHOLDER.....	2-53
20 - REFLEKSJE BAND.....	2-53
21 - DEFROSTER FOR DRIVSTOFF.....	2-53

### 1 - MOTORVARMER

Gjør det mulig å holde motoren varm når den stanses over lengre tid, slik at motoren enklere kan startes igjen.

#### DATA FOR FORVARMINGSSYSTEMETS STRØMTILFØRSEL:

- Nominell tilførselsspenning: 220-240V, 50-60 Hz.
- Strømforbruk: 4,5A.
- Utstyrsklasse 1.
- Utstyr tilkobles kontakt TT eller TN.
- Installasjonskategori 2.

#### MILJØMESSIGE KRAV TIL BRUK:

- Maks. omgivelsestemperatur for bruk av motorvarmeren: +25°C.
- Forurensningsnivå 2.

#### BETINGELSER FOR TILKOBLING OG BRUK AV MOTORVARMER:

- Motorvarmeren skal ikke brukes dersom temperaturen i omgivelsene er over 25°C.
- Det er nødvendig at strømtilførselen til motorvarmeren er:
  - Forsynt med en kabel som samsvarer med gjeldende krav og er forsvarlig jordet.
  - Tilstrekkelig dimensjonert mht. tverrsnitt på strømlederne.
  - Utstyrt med et egnet vern mot kortslutninger (sikringer eller skillebryter) og en differensialbryter med en følsomhet på 30 mA.
- Motorvarmeren skal bare koples til eller fra når strømtilførselen er frakoplet og motoren ikke er i gang.

### 2 - MODCOD TYVERISIKRINGSSYSTEM

#### BRUK

- Slå på tenningen på trucken, den røde lampen 1 blinker.
- Angi din brukerkode etterfulgt av "V" for å validere den, den grønne lampen 2 tennes.
- Start trucken i løpet av de 60 påfølgende sekundene. Hvis tiden overskrides, reaktiveres tyverisikringen, og den røde lampen 1 blinker.

MERK: I tilfelle feil ved inntasting av koden, trykk på tasten "A" for å avbryte og tast inn hele koden på nytt. Dersom du venter i mer enn fem sekunder mellom hvert trykk, vil tyverisikringssystemet aktiveres og rødt lys blinker.



### 3 - MODCLE STARTSPERRESYSTEM

#### BRUK

- Slå på tenningen på trucken, den røde lampen 1 blinker.
- Sett nøkkelen 2 i holderen 3, og trekk den ut så snart systemet avgir et kontinuerlig lydsignal og lampen 1 lyser grønt.
- Start trucken i løpet av de 20 påfølgende sekundene. Hvis tiden overskrides, reaktiveres tyverisikringen, og den røde lampen 1 blinker.

MERK: Du kan starte trucken igjen i løpet av 20 sekunder etter at den er stanset. Hvis tiden overskrides, reaktiveres startsperreren, og den røde lampen 1 blinker.



### 4 - LYS OVER NUMMERSKILT



### 5 - VINKLET DEL PÅ TELESKOPBOM

Den vinklede delen viser bomvinkelen, og gjør det dermed enklere å lese lasttabellene.



### 6 - ELEKTRISK OPPLEGG PÅ TELESKOPBOM

MT 625 H COMFORT 75K ST5

Gjør det mulig å bruke elektriske funksjoner i bomhodet.

#### BRUK

- Sett bryter 1 til posisjon A for å aktivere det elektriske opplegget. Indikatorlampen tennes når det er aktivert.



### 7 - UTVENDIG TØMMESYSTEM

Gjør det mulig å kople til tilbehør der tømme-system er påkrevet.



## 8 - VANNTETT DOKUMENTHOLDER



## 9 - FRONTRUTEGRILL

### BESKRIVELSE

Frontrutegrillen gir en ekstra beskyttelse for operatøren mot eksterne elementer som treffer frontruten.

Denne grillen må kunne fjernes fra innsiden for å gjøre en nødevakuering enklere.

### NØDUTGANG

- Etter å ha knust frontruten med nødhammeren, trykk (hardt) på punkt A for å løsne grillen.



## 10 - LÅSING AV HYDRAULISK TILBEHØR

Gjør det mulig å låse tilbehøret til kjøretøyet på gaffelbrettet og å bruke hydraulisk tilbehør på samme hydraulikkrets.

### KONTROLL AV LÅSINGEN AV TILBEHØRET

- Sett kran 1 i posisjon A og plasser bryter 2 i posisjon B (indikatorlampe på).
- Skyv knappen 3 forover for å låse tilbehøret, og bakover for å låse det opp.



**Etter at tilbehøret er låst, returner bryter 2 til posisjon A (indikatorlampe av) for å forhindre ufrivillig utløsning av tilbehøret.**

### HYDRAULISK UTSTYRSKONTROLL

- Sett ventil i posisjon B og trykk på bryteren 2 i posisjon B (indikatorlampe på).
- Skyv knappen 3 forover eller bakover.

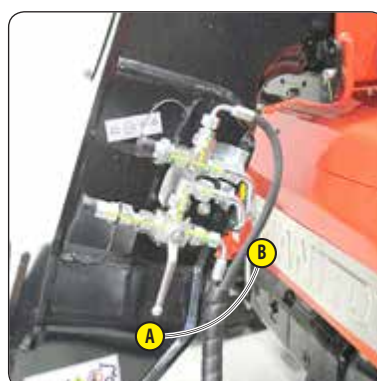
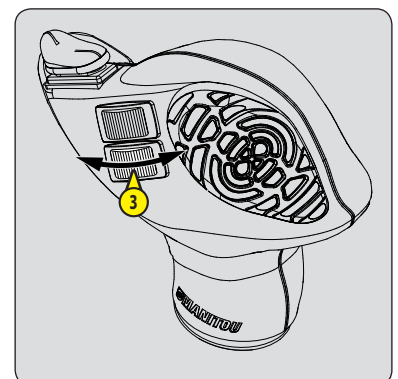
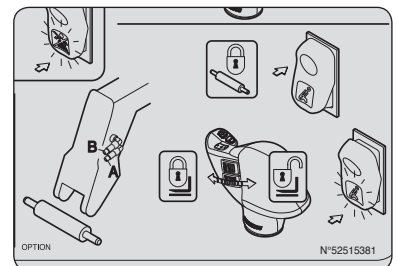



## 11 - ELEKTROVENTIL I BOMHODET

MT 625 H COMFORT 75K ST5

Gjør det mulig å bruke to hydrauliske funksjoner på tilbehørskretsen.



*Det er lettere å kople til med hurtigkoplingen hvis du avlaster den hydrauliske kretsen ved å trykke på knappen 1 på elektroventilen.*

### TILBEHØRSLINJE A1/B1 KONTROLL

- Sett bryteren 1 i posisjon A (indikatorlampe av).
- Skyv knappen 2 forover eller bakover.

### TILBEHØRSLINJE A2/B2 KONTROLL

- Sett bryteren 1 i posisjon B (indikatorlampe på) og hold knappen 3 nede.
- Skyv knappen 2 forover eller bakover.

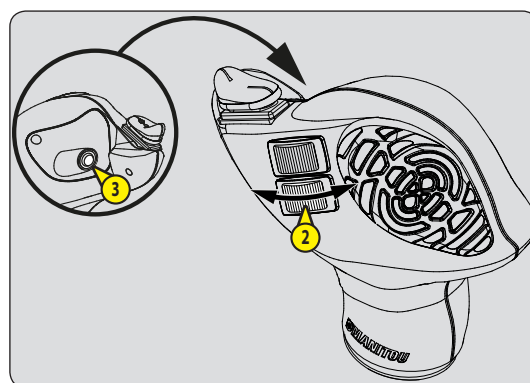
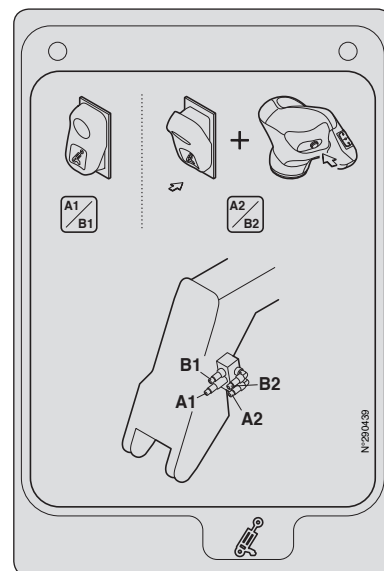

## 12 - ELEKTROVENTIL I BOMHODE + LÅSING AV HYDRAULISK TILBEHØR

MT 625 H COMFORT 75K ST5

Aktiverer bruk av en hydraulisk funksjon og hydraulisk låsing av tilbehøret på tilbehørskretsen.



*Det er lettere å kople til med hurtigkoplingen hvis du avlaster den hydrauliske kretsen ved å trykke på knappen 1 på elektroventilen.*

### TILBEHØRSLINJE A1/B1 KONTROLL

- Sett bryteren 1 i posisjon A (indikatorlampe av).
- Skyv knappen 2 forover eller bakover.

### TILBEHØR A2/B2 LÅSEKONTROLL

- Sett bryteren 1 i posisjon B (indikatorlampe på) og hold knappen 3 nede.
- Skyv knappen 2 forover for å låse tilbehøret, og bakover for å låse det opp.

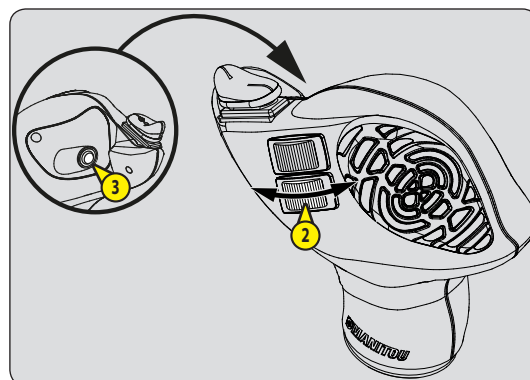
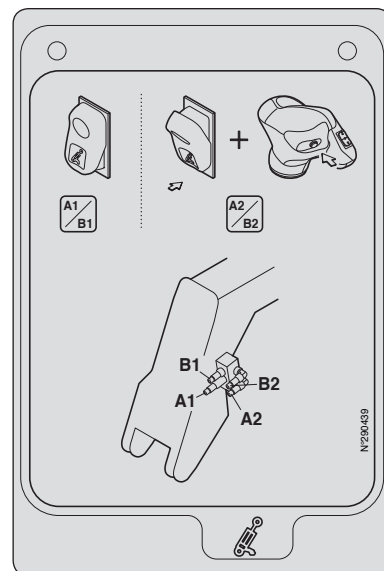

## 13 - TVUNGET OPERASJON AV HYDRAULISK KONTROLL FOR TILBEHØR

MT 625 H COMFORT 75K ST5



**VIKTIG**

*Dette EKSTRAUTSTYRET må kun brukes med tilbehør som krever kontinuerlig hydraulisk bevegelse av typen: børste, forsyningsskuffe, blander, spray... Det er strengt forbudt ved håndteringsoperasjon og ved alle andre hendelser (vinsj, kranarm, kranarm med vinsj, krok, osv.).*

### KONTINUERLIG HYDRAULISK BEVEGELSE AV TILBEHØRET

- Hold knapp 1 i forover- eller bakoverposisjon (i henhold til tilbehørstype) og bryter 2 samtidig i posisjon B (indikatorlys på). Et lydsignal høres ved aktivering. Slipp knapp 1 og bryter 2.
  - For å stoppe bevegelsen trykk igjen på bunnen av bryteren 1, eller trykk på knappen 2.
- MERK: Dersom operatøren forlater førerhuset, vil den kontinuerlige hydrauliske bevegelsen stoppe og må startes på nytt.

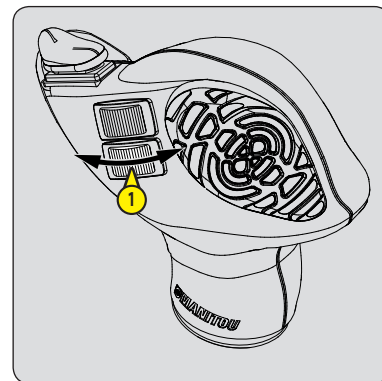
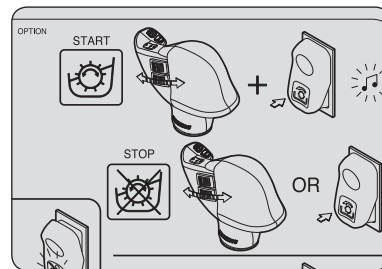

## 14 - SYSTEMREGULATOR TERMOMOTOR

MT 625 H COMFORT 75K ST5



**VIKTIG**

*Dette ekstrautstyret må aldri brukes ved kjøring på vei.*

*Ved kjøring, vær oppmerksom på akselerering eller brutal oppstans av gaffeltrucken når du bruker knappen 2.*

Regulatoren bestemmer forbrenningsmotorens turtall, øker den hydrauliske ytelsen og akselererer dermed alle bevegelser.

- Still inn motorturtallet med spaken 1.

Brukes for et ekstrautstyr som krever en kontinuerlig hydraulisk bevegelse (feiemaskin, matebeholder, blandemaskin, sprøytemaskin).



## 15 - HASTIGHETSBEGRENSER

MT 625 H COMFORT 75K ST5



**VIKTIG**

*Dette ekstrautstyret må aldri brukes ved kjøring på vei.*

Begrenseren, som kun er tilgjengelig i SKILPADDEMODOUS, begrenser hastigheten på mellom 0,4 km/t og 12 km/t ved å vri knappen 1.

Bruk et ekstrautstyr som krever en regelmessig kjørehastighet (feiemaskin, matebeholder, sprøytemaskin).

- Etter å ha koblet ut den elektriske kontakten ved hjelp av tenningsnøkkelen vrir du knappen 1 på null for å tilbake stille dette ekstrautstyret og stille inn ny ønsket verdi.



## 16 - LØFTING PÅ ENKELT GAFFELBRETT

### BRUKSVILKÅR



Respekter forskriftene og instruksjonene beskrevet i instruksjonsheftet

(1 - SIKKERHETSINSTRUKSJONER OG -REGLER: INSTRUKSJONER FOR HÅNTERING AV EN LAST), i tillegg til de som er beskrevet nedenfor.

- Lasteringen bør benyttes UTEN GAFFEL OG UTEN TILLEGGSTYR, men hellingen på gaffelbrettet bør tilsvare bruk av gafler horisontalt.
- Kontroller maksimal tillatt vinkel, som er 45°.
- Ikke endre hellingen på gaffelbrettet når lasteringer benyttes.
- Lastekroken, kjettingene og slyngene som brukes, må ha en minimal kapasitet på 3000 kg med en sikkerhetskoeffisient på 4 i forhold til brudd.

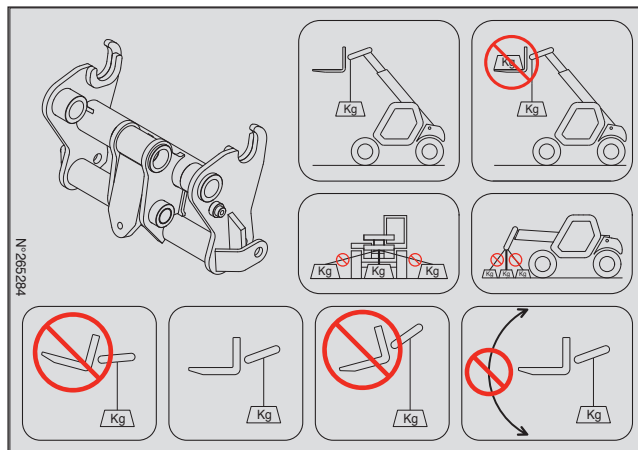

### LASTTABELLER OG FUNKSJONSKORT



Lastetabellen er laget for bruk uten gaffel og uten tilleggsstyr.

## 17 - RADIO

## 18 - INNVENDIG BAKSPEIL

## 19 - TELEFONHOLDER



## 20 - REFLEKSJE BAND

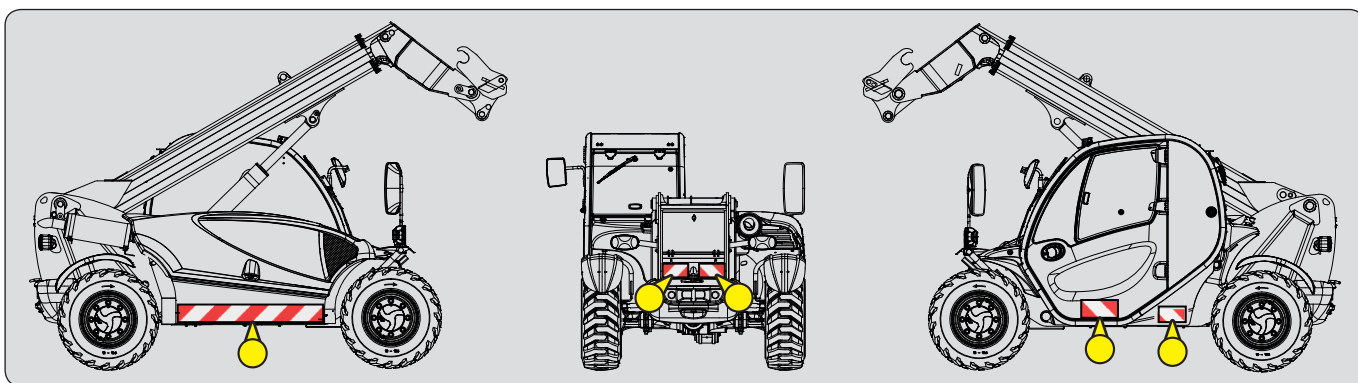

## 21 - DEFROSTER FOR DRIVSTOFF

Parafinpartiklene som finnes naturlig i diesel, krystalliseres ved lav temperatur. Defrosteren for drivstoff gjør at du begrenser oppsamlingen av disse partiklene i filteret.



# ***3 - VEDLIKEHOLD***

### 3 - VEDLIKEHOLD

<b>RESERVEDELER OG ORIGINALUTSTYR FRA MANITOU</b>	<b>3-3</b>
<b>VEDLIKEHOLD AV GAFFELTRUCKEN</b>	<b>3-4</b>
<b>DAGLIG OG UKENTLIG VEDLIKEHOLD</b>	<b>3-4</b>
<b>OBLIGATORISK OVERHALING ETTER DE FØRSTE 500 TIMER ELLER 6 MÅNEDER</b>	<b>3-5</b>
<b>PERIODISK VEDLIKEHOLD</b>	<b>3-6</b>
<b>TILFELDIG VEDLIKEHOLD OG BRUK</b>	<b>3-8</b>
<b>FILTERELEMENTER OG REIMER</b>	<b>3-9</b>
<b>SMØREMIDLER OG DRIVSTOFF</b>	<b>3-10</b>
<b>➔ 10H - DAGLIG VEDLIKEHOLD ELLER HVER 10 DRIFTSTIME</b>	<b>3-12</b>
<b>➔ 50H - UKENTLIG VEDLIKEHOLD ELLER HVER 50 DRIFTSTIME</b>	<b>3-14</b>
<b>➔ ① 500H - PERIODISK VEDLIKEHOLD - HVER 500 DRIFTSTIME ELLER HVERT ÅR</b>	<b>3-20</b>
<b>➔ ② 1000H - PERIODISK VEDLIKEHOLD - HVER 1000 DRIFTSTIME ELLER HVERT 2 ÅR</b>	<b>3-24</b>
<b>➔ ③ 2000H - PERIODISK VEDLIKEHOLD - HVER 2000 DRIFTSTIME ELLER HVERT 4 ÅR</b>	<b>3-30</b>
<b>➔ ④ 3000H - PERIODISK VEDLIKEHOLD - HVER 3000 DRIFTSTIME ELLER HVERT 6 ÅR</b>	<b>3-33</b>
<b>➔ TILFELDIG VEDLIKEHOLD</b>	<b>3-34</b>
<b>➔ SPESIFIKK OPERASJON</b>	<b>3-38</b>

## RESERVEDELER OG ORIGINALUTSTYR FRA MANITOU

VEDLIKEHOLD AV VÅRE GAFFELTRUCKER MÅ BARE UTFØRES MED ORIGINALDELER FRA MANITOU.

### VED BRUK AV DELER SOM IKKE ER ORIGINALE FRA MANITOU, RISIKERER DU:

#### **⚠ VIKTIG ⚠**

**BRUKEN AV ETTERLIGNEDE DELER ELLER DELER SOM IKKE ER AUTORISERT AV PRODUSENTEN UGYLDIGGJØR DEN KONTRAKTSMESSIGE GARANTIE.**

- Å bli holdt juridisk ansvarlig i tilfelle ulykker.
- Å være opphav til teknisk svikt i driften eller redusere gaffeltruckens levetid.

### VED BRUK AV ORIGINALDELER FRA MANITOU VED ALT VEDLIKEHOLD NYTER DU FORDELEN MED KJENNSKAP

Ved hjelp av sitt nettverk tilfører MANITOU brukeren,

- Kunnskap og dyktighet.
- Kvalitetsgaranti på utført arbeid.
- Visshet om at originaldeler benyttes.
- Hjelp til preventivt vedlikehold.
- Effektiv hjelp med feilsøking.
- Forbedringer pga. erfaring og ekspertise.
- Utdannelse av brukere.
- Det er bare MANITOU's nettverk som kjenner disse gaffeltruckene i detalj, og som derfor har de beste tekniske forutsetninger for å foreta vedlikeholdet.

#### **⚠ VIKTIG ⚠**

**ORIGINALE RESERVEDELER DISTRIBUERES EKSKLUSIVT AV MANITOU OG FORHANDLERNETTVERKET.**

*Listen over forhandlernetverket er tilgjengelig på MANITOU's nettsted: [www.manitou.com](http://www.manitou.com)*

## VEDLIKEHOLD AV GAFFELTRUCKEN

### DAGLIG OG UKENTLIG VEDLIKEHOLD



**OPERATØREN HAR LOV TIL Å UTFØRE DISSE VEDLIKEHOLDSPERASJONENE.**

Disse vedlikeholdsoperasjonene gjør det mulig for operatøren å holde gaffeltrucken ren og i full sikkerhet.

### OBLIGATORISK OVERHALING ETTER DE FØRSTE 500 TIMER ELLER 6 MÅNEDER



**DENNE OVERHALINGEN MÅ UTFØRES ETTER DE FØRSTE 500 DRIFTSTIMENE ELLER SENEST 6 MÅNEDER ETTER AT GAFFELTRUCKEN ER SATT I DRIFT (ALT ETTER HVA SOM KOMMER FØRST).**

### PERIODISK VEDLIKEHOLD



**DET PERIODISKE VEDLIKEHOLDET MÅ UTFØRES AV EN FAGPERSON SOM ER GODKJENT AV MANITOU-NETTVERKET.**

### VEDLIKEHOLDKALENDER

Denne planen gjør det mulig for operatøren å holde det periodiske vedlikeholdet på gaffeltrucken à jour ved å oppgi totalt antall utførte timer og datoen for overhalingen fra MANITOU-nettverkets fagperson.

### TILFELDIG VEDLIKEHOLD OG BRUK

Disse vedlikeholdsoperasjonene skal utføres ut fra behovene for sikkerhet og vedlikehold av gaffeltrucken.

## DAGLIG OG UKENTLIG VEDLIKEHOLD

### ➤ 10H - DAGLIG VEDLIKEHOLD ELLER HVER 10 DRIFTSTIME

- KONTROLLER	Gaffeltruckens omgivelser .....	3-12
- KONTROLLER	Oljenivået i forbrenningsmotoren .....	3-12
- KONTROLLER	Kjølevæsknivået .....	3-12
- KONTROLLER	Anordning for varsel og begrensning av lengdestabilitet .....	3-13
- RENGJØR	Syklonforfilter (ekstrautstyr) .....	3-13

### ➤ 50H - UKENTLIG VEDLIKEHOLD ELLER HVER 50 DRIFTSTIME

- KONTROLLER	Stramming av generatorreim/veivaksel .....	3-14
- KONTROLLER	Stramming av reim for kompressor (ekstrautstyr klimaanlegg) .....	3-14
- KONTROLLER	Nivå girkasseolje .....	3-14
- KONTROLLER	Trykk i dekkene .....	3-14
- KONTROLLER	Tiltrekking av hjulmutrene .....	3-14
- KONTROLLER	Tetthet fremre differensialaksel .....	3-15
- KONTROLLER	Tetthet bakre differensialaksel .....	3-15
- KONTROLLER	Tetthet til navreduksjoner til forhjul .....	3-15
- KONTROLLER	Tetthet til navreduksjoner til bakhjul .....	3-15
- KONTROLLER	Bremsevæsknivå .....	3-15
- KONTROLLER	Bommens glideflater .....	3-15
- KONTROLLER	Nivået av hydraulisk olje .....	3-16
- KONTROLLER	Nivået av vinduspylervæske .....	3-16
- RENGJØR	Forfilter for drivstoff .....	3-16
- RENGJØR	Radiatorkjerner .....	3-17
- RENGJØR	Tørreluftfilterets patron .....	3-17
- RENGJØR/	Kondensatorregister (EKSTRAUTSTYR klimaanlegg) .....	3-17
- SMØR	Generell smøring .....	3-18
- SKIFT	Olje for forbrenningsmotor * .....	3-19
- SKIFT	Oljefilter forbrenningsmotor * .....	3-19

**\* Skal bare utføres etter de første 50 driftstimene, og deretter hver 500 driftstime eller hvert år.**



## OBLIGATORISK OVERHALING ETTER DE FØRSTE 500 TIMER ELLER 6 MÅNEDER

### FØRSTE 500 TIMER FØR 6 MÅNEDER

- Hvis gaffeltrucken har nådd de første 500 driftstimer før de første 6 månedene, skal du utføre den obligatoriske overhalingen og det periodiske vedlikeholdet etter 500 timer (◀ ➡ ① 500H - PERIODISK VEDLIKEHOLD - HVER 500 DRIFTSTIME ELLER 1 ÅR).

### FØRSTE 6 MÅNEDER FØR FØRSTE 500 TIMER

- Hvis gaffeltrucken ikke har nådd 500 driftstimer i løpet av de første 6 månedene, skal du kun utføre den obligatoriske overhalingen.

## ➡ OBLIGATORISK OVERHALING

- KONTROLLER	Stramming av generatorreim/veivaksel . . . . .	3-14
- KONTROLLER	Stramming av reim for kompressor (ekstraustyr klimaanlegg) . . . . .	3-14
- KONTROLLER	Nivå girkasseolje . . . . .	3-14
- KONTROLLER	Trykk i dekkene . . . . .	3-14
- KONTROLLER	Tiltrekking av hjulmutrene . . . . .	3-14
- KONTROLLER	Tetthet fremre differensialaksel . . . . .	3-15
- KONTROLLER	Tetthet bakre differensialaksel . . . . .	3-15
- KONTROLLER	Tetthet til navreduksjoner til forhjul . . . . .	3-15
- KONTROLLER	Tetthet til navreduksjoner til bakhjul . . . . .	3-15
- KONTROLLER	Bremsevæskeniå . . . . .	3-15
- KONTROLLER	Bommens glideflater . . . . .	3-15
- KONTROLLER	Nivået av hydraulisk olje . . . . .	3-16
- KONTROLLER	Nivået av vinduspylervæske . . . . .	3-16
- RENGJØR	Forfilter for drivstoff . . . . .	3-16
- RENGJØR	Radiatorkjerner . . . . .	3-17
- RENGJØR	Tørrluftfilterets patron . . . . .	3-17
- RENGJØR/ - SMØR	Kondensatorregister (EKSTRAUSTYR klimaanlegg) . . . . .	3-17
- KONTROLLER	Generell smøring . . . . .	3-18
- KONTROLLER	Slanger for differensialtrykk til eksospartikkelfilteret "DPF" ** . . . . .	3-23
- KONTROLLER	Rør for resirkulering av eksosgasser "EGR" ** . . . . .	3-23
- KONTROLLER	Tilførselsslange ** . . . . .	3-23
- KONTROLLER	Eksoskolektor ** . . . . .	3-23
- KONTROLLER	Slitasje på gaflene* . . . . .	3-23
- KONTROLLER	Sikkerhetsbelte . . . . .	3-24
- KONTROLLER	Dempeblokker ** . . . . .	3-28
- KONTROLLER	Ventilenes klaring ** . . . . .	3-28
- KONTROLLER	Injektorer ** . . . . .	3-28
- KONTROLLER	Kjøler for resirkulering av eksosgasser "EGR" ** . . . . .	3-28
- KONTROLLER	Ventil for resirkulering av bunnpannens gasser ** . . . . .	3-28
- KONTROLLER	Trykket i bremsekretsen * . . . . .	3-28
- KONTROLLER	Slitasje på glideflatene * . . . . .	3-28
- KONTROLLER	Tilstand ledningsnett og kabler * . . . . .	3-28
- KONTROLLER	Lys og signaler * . . . . .	3-28
- KONTROLLER	Varselsystemer * . . . . .	3-28
- KONTROLLER	Bakspeilenes tilstand * . . . . .	3-28
- KONTROLLER	Førerhusets struktur * . . . . .	3-28
- KONTROLLER	Chassisets struktur * . . . . .	3-28
- KONTROLLER	Gaffelbrett-tilbehør* . . . . .	3-28
- KONTROLLER	Tilbehørens tilstand * . . . . .	3-28

\*\* Vedlikehold forbrenningsmotor, ta kontakt med forhandler.

\* Ta kontakt med forhandler.

## PERIODISK VEDLIKEHOLD

### VEDLIKEHOLDSKALENDER

FRIST ➡	ELLER		500 H	1000 H	1500 H	2000 H
	6 FØRSTE MÅNEDER	500 FØRSTE TIMER	eller 1 ÅR	eller 2 ÅR	eller 3 ÅR	eller 4 ÅR
PERIODISK VEDLIKEHOLD ➡	OBLIGATORISK OVERHALING	OBLIGATORISK OVERHALING + ①	①	① + ②	①	① + ② + ③
MASKINTELLER ➡						
OVERHALINGSDATO ➡						

FRIST ➡	2500 H	3000 H	3500 H	4000 H	4500 H	5000 H	5500 H
	eller 5 ÅR	eller 6 ÅR	eller 7 ÅR	eller 8 ÅR	eller 9 ÅR	eller 10 ÅR	eller 11 ÅR
PERIODISK VEDLIKEHOLD ➡	①	① + ② + ④	①	① + ② + ③	①	① + ②	①
MASKINTELLER ➡							
OVERHALINGSDATO ➡							

FRIST ➡	6000 H	6500 H	7000 H	7500 H	8000 H	8500 H	9000 H
	eller 12 ÅR	eller 13 ÅR	eller 14 ÅR	eller 15 ÅR	eller 16 ÅR	eller 17 ÅR	eller 18 ÅR
PERIODISK VEDLIKEHOLD ➡	① + ② + ③ + ④	①	① + ②	①	① + ② + ③	①	① + ② + ④
MASKINTELLER ➡							
OVERHALINGSDATO ➡							

### ➡ ① 500H - PERIODISK VEDLIKEHOLD - HVER 500 DRIFTSTIME ELLER HVERT ÅR

- KONTROLLER	Hydraulikkolje .....	3-20
- SKIFT	Olje for forbrenningsmotor .....	3-20
- SKIFT	Oljefilter forbrenningsmotor .....	3-20
- SKIFT	Forfilter drivstoff .....	3-21
- SKIFT	Forfilter drivstoff .....	3-21
- SKIFT	Girkasseolje .....	3-21
- SKIFT	Olje i fremre differensialaksel .....	3-22
- SKIFT	Innsats til returfilter for hydraulikkolje .....	3-22
- SKIFT	filterdeksel for hydraulikkoljetank .....	3-23
- SKIFT	Ventilasjonsfilter førerhus .....	3-23
- KONTROLLER	Slanger for differensialtrykk til eksospartikkelfilteret "DPF" ** .....	3-23
- KONTROLLER	Rør for resirkulering av eksosgasser "EGR" ** .....	3-23
- KONTROLLER	Tilførselsslange ** .....	3-23
- KONTROLLER	Eksoskollektor ** .....	3-23
- KONTROLLER	Slitasje på gaflene* .....	3-23

\*\* Vedlikehold forbrenningsmotor, ta kontakt med forhandler.

\* Ta kontakt med forhandler.

## ➔ ② 1000H - PERIODISK VEDLIKEHOLD - HVER 1000 DRIFTSTIME ELLER HVERT 2 ÅR

### UTFØR OGSÅ PERIODISK VEDLIKEHOLD ETTER 500 DRIFTSTIMER.

- KONTROLLER	Sikkerhetsbelte .....	3-24
- RENGJØR	Drivstofftank .....	3-24
- SKIFT	Reim for vekselstrømsgenerator .....	3-25
- SKIFT	Ventilasjonsfilter for brenningsmotorhus .....	3-25
- SKIFT	Tørrluftfilterets innsats .....	3-26
- SKIFT	Kjølevæske .....	3-26
- SKIFT	Olje i bakre differensialaksel .....	3-27
- SKIFT	Olje til navreduksjoner til forhjul .....	3-27
- SKIFT	Olje til navreduksjoner til bakhjul .....	3-27
- KONTROLLER	Dempeblokker ** .....	3-28
- KONTROLLER	Ventilenes klaring ** .....	3-28
- KONTROLLER	Injektorer ** .....	3-28
- KONTROLLER	Kjøler for resirkulering av eksosgasser "EGR" ** .....	3-28
- KONTROLLER	Ventil for resirkulering av bunnpannens gasser ** .....	3-28
- KONTROLLER	Trykket i bremsekretsen * .....	3-28
- KONTROLLER	Slitasje på glideflatene * .....	3-28
- KONTROLLER	Tilstand ledningsnett og kabler * .....	3-28
- KONTROLLER	Lys og signaler * .....	3-28
- KONTROLLER	Varselsystemer * .....	3-28
- KONTROLLER	Bakspeilenes tilstand * .....	3-28
- KONTROLLER	Førerhusets struktur * .....	3-28
- KONTROLLER	Chassisets struktur * .....	3-28
- KONTROLLER	Gaffelbrett-tilbehør* .....	3-28
- KONTROLLER	Tilbehørens tilstand * .....	3-28
- SKIFT	Gummislanger for oljeseparator ** .....	3-29
- SKIFT	Gummislanger for trykkløser til eksospartikkelfilteret "DPF" ** .....	3-29
- SKIFT	Tilførselsslange ** .....	3-29
- SKIFT	Slanger for detektering av trykk til overtilførselsløser ** .....	3-29
- SKIFT	Slanger for kjøler for resirkulering av eksosgasser "EGR" ** .....	3-29
- SKIFT	Vannslange ** .....	3-29
- SKIFT	Smøreslange ** .....	3-29
- SKIFT	Slanger til radiatoren og strammekrager ** .....	3-29
- SKIFT	Drivstoffslanger og strammekrager ** .....	3-29
- SKIFT	Bremseolje * .....	3-29
- TØM	Bremsekrets * .....	3-29
- JUSTER	Bremse * .....	3-29

**\*\* Vedlikehold for brenningsmotor, ta kontakt med forhandler.**

**\* Ta kontakt med forhandler.**

## ➔ ③ 2000H - PERIODISK VEDLIKEHOLD - HVER 2000 DRIFTSTIME ELLER HVERT 4 ÅR

### UTFØR OGSÅ PERIODISK VEDLIKEHOLD ETTER 500 OG 1000 DRIFTSTIMER.

- KONTROLLER	Tiltrekkingsmoment for hjulmuttere .....	3-30
- SKIFT	Sikkerhetspatron til tørrluftfilter .....	3-30
- SKIFT	Hydraulikkolje .....	3-31
- SKIFT	Filter for bremseakkumulator .....	3-31
- KONTROLLER	Radiator * .....	3-32
- KONTROLLER	Girkassetykk * .....	3-32
- KONTROLLER	Styring * .....	3-32
- KONTROLLER	Styreledd * .....	3-32
- KONTROLLER	Slitasje på bremseklosser og bremsekiver * .....	3-32
- KONTROLLER	Bomenhetens tilstand * .....	3-32
- RENGJØR/KONTROLLER	Lagre for hydraulikkolje og sugesil * .....	3-32
- KONTROLLER	Tilstand slanger og fleksible ledninger * .....	3-32
- KONTROLLER	Tilstand sylindere (lekkasje, stenger) * .....	3-32
- KONTROLLER	Trykk i hydraulikkretsene * .....	3-32
- RENGJØR	Klimaanlegg (EKSTRAUTSTYR) * .....	3-32
- SKIFT	Reim for kompressor (EKSTRAUTSTYR Klimaanlegg) * .....	3-32

**\* Ta kontakt med forhandler.**

## ➔ ④ 3000H - PERIODISK VEDLIKEHOLD - HVER 3000 DRIFTSTIME ELLER HVERT 6 ÅR

### UTFØR OGSÅ PERIODISK VEDLIKEHOLD ETTER 500 OG 1000 DRIFTSTIMER.

- KONTROLLER	Turbokompressor **	3-33
- KONTROLLER	Kjølesystem for resirkulering av eksosgasser "EGR" **	3-33
- RENGJØR	Eksospartikkelfilter "DPF" **	3-33

**\*\* Vedlikehold for brenningsmotor, ta kontakt med forhandler.**

## TILFELDIG VEDLIKEHOLD OG BRUK

### ➔ TILFELDIG VEDLIKEHOLD

- RENGJØR	Rensing av eksos for "parkert gaffeltruck"	3-34
- SKIFT	Hjul	3-35
- SKIFT	Batterisvikt	3-36
- JUSTER	Frontlys	3-36
- TILBAKESTILL	Varsler og begrenser av lengdestabilitet	3-37

### ➔ SPESIFIKK OPERASJON

- SLEP/VINSJ	Gaffeltruck	3-38
- STROPP	Gaffeltruck	3-38
- TRANSPORTER	Gaffeltruck	3-39

## FILTERELEMENTER OG REIMER

### ➔ 1 500H - PERIODISK VEDLIKEHOLD - HVER 500 DRIFTSTIME ELLER HVERT ÅR

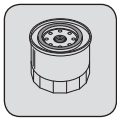

OLJEFILTER MOTOR  
Delnr.: 279809

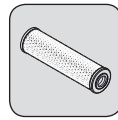

PATRON TIL RETURFILTER FOR HYDRAULIKKOLJE  
Delnr.: 750098



FORFILTER DRIVSTOFF  
Delnr.: 940729

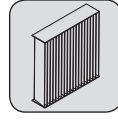

INNSENDIG VENTILASJONSFILTER FOR FØRERHUS  
Delnr.: 750306

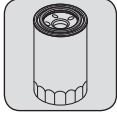

DRIVSTOFFILTER  
Delnr.: 52630568



FILTERDEKSEL FOR HYDRAULIKKOLJETANK  
Delnr.: 794879

### ➔ 2 1000H - PERIODISK VEDLIKEHOLD - HVER 1000 DRIFTSTIME ELLER HVERT 2 ÅR

**LEGG OGSÅ TIL FILTERELEMENTENE VED PERIODISK VEDLIKEHOLD ETTER 500 DRIFTSTIMER.**

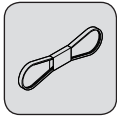

REIM FOR VEKSELSTRØMSGENERATOR  
Delnr.: 749473

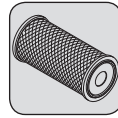

TØRRLUFTFILTERETS PATRON  
Delnr.: 563416

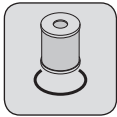

FORBRENNINGSMOTORHUS VENTILASJONSFILTER  
Delnr.: 940867

### ➔ 3 2000H - PERIODISK VEDLIKEHOLD - HVER 2000 DRIFTSTIME ELLER HVERT 4 ÅR

**LEGG OGSÅ TIL FILTERELEMENTENE VED PERIODISK VEDLIKEHOLD ETTER 500 OG 1000 DRIFTSTIMER.**

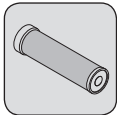

SIKKERHETSPATRON TIL TØRRLUFTFILTER  
Delnr.: 563415

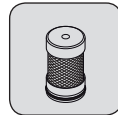

FILTER FOR BREMSEAKKUMULATOR  
Delnr.: 746308

### ➔ TILFELDIG VEDLIKEHOLD

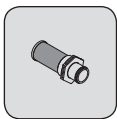

SUGESIL FOR HYDRAULIKKOLJETANK  
Delnr.: 749589

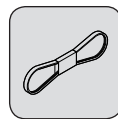

REIM FOR KOMPRESSOR  
(EKSTRAUTSTYR KLIMAANLEGG)  
Delnr.: 281458



**BRUK ANBEFALTE SMØREMIDLER OG DRIVSTOFF:**  
 - Det kan hende oljen ikke er blandbar ved etterfylling.  
 - MANITOU-oljene er perfekt egnet til oljeskift.

## DIAGNOSTISK ANALYSE AV OLJER

Dersom det er inngått en service- eller vedlikeholdsavtale med forhandleren, kan det være behov for å foreta en diagnostisk analyse av olje i motor, girkasse og aksler beroende på bruksgraden.

### (\*) EGENSKAPER FOR PÅKREVD DRIVSTOFF

Benytt drivstoff av høy kvalitet for å oppnå best mulig ytelse.

- Drivstofftype diesel EN590 (svovelinnhold < 10 ppm)
- Drivstofftype diesel ASTM D975 (svovelinnhold < 15 ppm)

## ANBEFALT

FORBRENNINGSMOTOR		
BESKRIVELSE	KAPASITET	ANBEFALT
		-40°C -30 -20 -10 0 +10 +20 +30 +40 +50°C
FORBRENNINGSMOTOR	11,2 ℓ	0W30 0W40 5W30 5W40 10W30 <b>OLJE MANITOU EVOLOGY 10W40 API CJ4</b> 15W40 20W50
KJØLEKRETS	12 ℓ	KJØLEVÆSKE -35 °C
DRIVSTOFFTANK	63 ℓ	DIESEL GNR HP (*)

BOM		
BESKRIVELSE	KAPASITET	ANBEFALT
		-40°C -30 -20 -10 0 +10 +20 +30 +40 +50°C
TELESKOPARMENS GLIDEFLATER		MANITOU FLERBRUKSFETT, SORT
SMØRING AV TELESKOPBOMMEN		MANITOU FLERBRUKSFETT, BLÅTT

HYDRAULIKK		
BESKRIVELSE	KAPASITET	ANBEFALT
		-40°C -30 -20 -10 0 +10 +20 +30 +40 +50°C
HYDRAULIKKOLJETANK	85 ℓ	ISO VG 100 ISO VG 68 <b>MANITOU HYDRAULIKKOLJE ISO VG 46</b> ISO VG 37 ISO VG 32

BREMSING		
BESKRIVELSE	KAPASITET	ANBEFALT
BREMSEKRETS	1 ℓ	MANITOU OLJE, MINERAL BREMSVÆSKE

FØRERHUS		
BESKRIVELSE	KAPASITET	ANBEFALT
BEHOLDER FOR VINDUSSPYLEVÆSKE	2 ℓ	VINDUSSPYLERVÆSKE

FORAKSEL		ANBEFALT									
BESKRIVELSE	KAPASITET	MANITOU OLJE, SPESIELT TIL VÅTE BREMSER									
FORAKSELDIFFERENSIAL	4 ℓ	-40°C	-30	-20	-10	0	+10	+20	+30	+40	+50°C
OVERFØRINGSKASSE FREMRE NAVREDUKSJON	0,75 ℓ 2 x 0,8 ℓ	MANITOU OLJE SAE80W90 MEKANISK GIR									
		-40°C	-30	-20	-10	0	+10	+20	+30	+40	+50°C
KINGBOLTER FORAKSEL		MANITOU FLERBRUKSFETT, SORT									

BAKAKSEL		ANBEFALT									
BESKRIVELSE	KAPASITET	MANITOU OLJE, SPESIELT TIL VÅTE BREMSER									
BAKAKSELDIFFERENSIAL	3,8 ℓ	-40°C	-30	-20	-10	0	+10	+20	+30	+40	+50°C
BAKRE NAVREDUKSJON	2 x 0,9 ℓ	MANITOU OLJE SAE80W90 MEKANISK GIR									
		-40°C	-30	-20	-10	0	+10	+20	+30	+40	+50°C
PENDING BAKAKSEL		MANITOU FLERBRUKSFETT, BLÅTT									
		-40°C	-30	-20	-10	0	+10	+20	+30	+40	+50°C
KINGBOLTER BAKAKSEL		MANITOU FLERBRUKSFETT, SORT									

## PAKNING

OLJE						
PRODUKT	PAKNING / VARENR.					
	1 ℓ	2 ℓ	5 ℓ	20 ℓ	55 ℓ	209 ℓ
- OLJE MANITOU EVOLOGY 10W40 API CJ4			895837	895838	895839	895840
- MANITOU HYDRAULIKKOLJE ISO VG 46			545500	582297	546108	546109
- MANITOU OLJE, MINERAL BREMSVÆSKE	490408					4500078
- MANITOU OLJE, SPESIELT TIL VÅTE BREMSER			545976	582391	947918	894257
- MANITOU OLJE SAE80W90 MEKANISK GIR		499237	720184	546330	546221	546220

FETT						
PRODUKT	PAKNING / VARENR.					
	400 mℓ	400 g	1 kg	5 kg	20 kg	50 kg
- MANITOU FLERBRUKSFETT, SORT		947766	161590			499235
- MANITOU FLERBRUKSFETT, BLÅTT		161589		554974	499233	489670

VÆSKE						
PRODUKT	PAKNING / VARENR.					
	1 ℓ	2 ℓ	5 ℓ	20 ℓ	55 ℓ	210 ℓ
- KJØLEVÆSKE -35 °C			894967	894968		894969
- VINDUSSPYLERVÆSKE	490402		486424			

## KONTROLLER

## Gaffeltruckens omgivelser

Utfør en general inspeksjon rundt gaffeltrucken:

- Lekkasje eller væskeflekk på bakken/gulvet.
- Tilleggsэлеment på gaffeltrucken og i førerhuset.
- Feste og låsing av tilbehøret.
- Feste og innstilling av bakspeilene.
- Dekkenes tilstand for å finne eventuelle kutt, utbuktninger, slitasje, osv.

**⚠ VIKTIG ⚠**

*Følg instruksjonene for føreren (➔ 1 - SIKKERHETSINSTRUKSJONER OG -REGLER: FØRERINSTRUKSJONER).*

### GAFFELTRUCKEN SKAL VÆRE REN

- Sørg for at lyktene og bakspeilene er rene.
- Smuss og oppsamlet materiale (f.eks. strå, mel, sagspon, organisk avfall osv.).
- Operatøren skal hver dag kontrollere at gaffeltrucken er ren, ut fra bruksbetingelsene og omgivelsene.
- Han eller hun må være spesielt oppmerksom på oppsamlet materiale (f.eks. strå, mel, sagspon, organisk avfall osv.) og lekkasje fra drivstoff eller smøremidler, som vesentlig øker faren for brann.
- Regelmessig inspeksjon av hele gaffeltrucken og spesielt motorkassen og midtre del av chassis er nødvendig for å bestemme rengjøringsfrekvensen som trengs for å unngå mulig oppsamling av materiale eller lekkasjer.

## KONTROLLER

### Oljenivået i forbrenningsmotoren

Parker trucken på et horisontalt underlag og stans motoren. Vent til all oljen har rent ned i bunnpannen.

- Åpne motorpanseret.
- Trekk ut peilepinnen 1.
- Tørk av peilepinnen og sjekk om nivået er mellom de to merkene.
- Etterfyll med ny olje etter behov (➔ VEDLIKEHOLD: SMØREMIDLER OG DRIVSTOFF) gjennom påfyllingsåpningen 2.
- Kontroller visuelt at det ikke er noen lekkasjer.



## KONTROLLER

### Kjølevæsknivået

Parker trucken på et horisontalt underlag, stans motoren og la den kjøle tilstrekkelig.

**⚠ VIKTIG ⚠**

*Unngå fare for sprut eller forbrenning ved å vente til forbrenningsmotoren er avkjølt før du fjerner kjølekretsens påfyllingspropp.*

*I nødtilfeller er det mulig å bruke vann til kjølevæske, og så tømme kjølesystemet raskest mulig.*

- Åpne motorpanseret.
- Væsken bør være på midtmerket på ekspansjonsbeholderen 1
- Fyll på kjølevæske om nødvendig (➔ SMØREMIDLER OG DRIVSTOFF) gjennom påfyllingsåpningen 2.
- Kontroller visuelt at det ikke er noen lekkasjer.















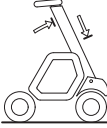

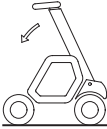

**⚠ VIKTIG ⚠**

Bruk bare testknappen  når du blir bedt om det. Følg reglene for kort trykk (under 1 sekund) og langt trykk (5 sekunder).

Dersom du er i tvil under testprosedyren avslutt programmet ved et kort trykk på knappen "SKOVL"-MODUS  eller modus "OPPHENGT LAST" .

Disse testene er uunnværlige for å sjekke at maskinen fungerer som den skal og de ulike komponentene er korrekt innstilt.

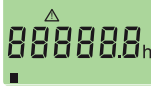
- Plasser gaffeltrucken på jevnt underlag med hjulene rett.
- Et langt trykk på testknappen .

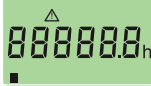
<p><b>TRINN 1</b></p> <p>↓</p>	 <ul style="list-style-type: none"> <li>- Et lydsignal.</li> <li>- Det første grønne lyset blinker.</li> <li>- Testknappen lyser.</li> </ul>	<p>⇒</p>  <ul style="list-style-type: none"> <li>- Plasser gaffeltrucken uten noen tilbehør med teleskoparmen helt inntrukket og hevet.</li> </ul>	<p>⇒</p> <p>Trykk kort på testknappen. </p> <p>⇒</p> <p><b>TESTEN OK</b></p> <ul style="list-style-type: none"> <li>- Ett hørbart lydsignal og fortsetter til 2. trinn.</li> </ul> <p><b>TESTEN IKKE OK</b></p> <ul style="list-style-type: none"> <li>- To hørbare lydsignal og opplysning av feilvarslingslyset .</li> <li>- Avslutt testmodus.</li> <li>- Gå til 4. trinn.</li> </ul>
<p><b>TRINN 2</b></p> <p>↓</p>	 <ul style="list-style-type: none"> <li>- Den første lampen lyser vedvarende grønt.</li> <li>- Den andre lampen blinker grønt.</li> <li>- Testknappen lyser.</li> </ul>	<p>⇒</p>  <ul style="list-style-type: none"> <li>- Fortsett en hurtig nedsenkning med full motoreffekt og maksimalt hydraulisk trykk. Reduser hastigheten frem til full stans.</li> </ul>	<p>⇒</p> <p>Trykk kort på testknappen. </p> <p>⇒</p> <p><b>TESTEN OK</b></p> <ul style="list-style-type: none"> <li>- Ett hørbart lydsignal og fortsetter til 3. trinn.</li> </ul> <p><b>TESTEN IKKE OK</b></p> <ul style="list-style-type: none"> <li>- To hørbare lydsignal og opplysning av feilvarslingslyset .</li> <li>- Avslutt testmodus.</li> <li>- Gå til 4. trinn.</li> </ul>
<p><b>TRINN 3</b></p> <p>↓</p>	 <ul style="list-style-type: none"> <li>- Den første og andre lampen lyser grønt.</li> <li>- Den tredje lampen blinker grønt.</li> <li>- Testknappen lyser.</li> </ul>	<p>⇒</p>  <ul style="list-style-type: none"> <li>- Senk bommen til bevegelsen stanses.</li> <li>- Anmod i følgende rekkefølge: graving, tømning og teleskoputtrekk. Ingen av disse 3 bevegelsene skal være mulig.</li> </ul>	<p>⇒</p> <p>Trykk kort på testknappen. </p> <p>⇒</p> <p><b>TESTEN OK</b></p> <ul style="list-style-type: none"> <li>- Samsvar av utkopling av forverrende hydrauliske bevegelser.</li> <li>- Avslutt testmodus. Alle lampene vil lyse i 2 sekunder og et lydsignal vil høres.</li> </ul> <p><b>TESTEN IKKE OK</b></p> <ul style="list-style-type: none"> <li>- Feilvarselslys  kommer på.</li> <li>- Avslutt testmodus.</li> <li>- Gå til 4. trinn.</li> </ul>
<p><b>TRINN 4</b></p>	 <ul style="list-style-type: none"> <li>- Feilindikatorlampen slukkes.</li> </ul>	<p>⇒</p>  <ul style="list-style-type: none"> <li>- Piktogrammet  vises på timetellerskjermen  og et lydsignal høres.</li> <li>- Rull gjennom feilkodene (↩ 2 - BESKRIVELSE: 6B - DISPLAYER: FEILKODER).</li> <li>- Hvis feilkoden "520393" vises, kan problemet løses ved tilbakestilling av innretningen for varsel og lengdestabilitetsgrense (↩ TILFELDIG VEDLIKEHOLD). Kontakt ellers din forhandler og oppgi feilkodenumrene.</li> </ul>	<p>MERK: For testen av 3. trinn, oppgi om nødvendig de ikke-samsvarende forverrende hydraulikkbevegelser.</p>

**RENGJØR**

**Syklonfilter (ekstrautstyr)**

Rengjøringsintervallene er bare retningsgivende. Filteret må imidlertid rengjøres så snart ansamlingene når MAX.-nivået på beholderen.

**⚠ VIKTIG ⚠**

Vær forsiktig så urenheter ikke kommer inn i tørrfilteret ved rengjøring.

- Løsne mutteren 1, fjern dekelet 2 og tøm beholderen.
- Rengjør filterenheten med en ren og tørr klut før montering.



## ➔ 50H - UKENTLIG VEDLIKEHOLD ELLER HVER 50 DRIFTSTIME

### KONTROLLER

#### Stramming av generatorreim/veivaksel

##### ⚠ VIKTIG ⚠

*Dersom reima er blitt skiftet, må man kontrollere strammingen igjen etter de første 20 driftstimer.*

- Åpne motorpanseret.
- Kontroller reimen for tegn på slitasje eller sprekker, og skift den om nødvendig (☞ FILTERELEMENTER OG REIMER).
- Kontroller spenningen mellom trinsen på ventilatoren og trinsen på vekselstrømsgeneratoren (98 N). Spillet skal være ca. 7 til 9 mm.
- Foreta justeringer om nødvendig.
- Løsne skruene 1 ved å vri to til tre omdreininger.
- Vipp over vekselstrømsgeneratoren for å oppnå nødvendig stramming.
- Stram til skruene 1 igjen (tiltrekkingsmoment 22 N.m).

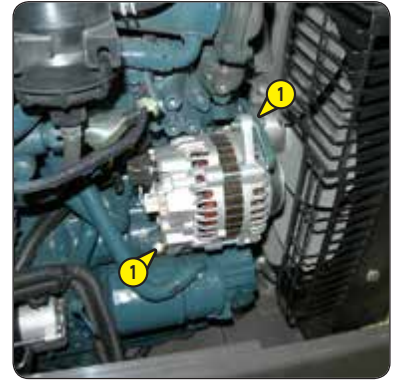

### KONTROLLER

#### Stramming av reim for kompressor (ekstraustyr klimaanlegg)

##### ⚠ VIKTIG ⚠

*Dersom reima er blitt skiftet, må man kontrollere strammingen igjen etter de første 20 driftstimer.*

- Åpne motorpanseret.
- Kontroller reimen for tegn på slitasje eller sprekker, og skift den om nødvendig (☞ FILTERELEMENTER OG REIMER).
- Kontroller strammingen mellom reimhjulene på veivakselen og kompressoren.
- Under normalt trykk med tommelen (45 N), skal spillet være ca. 10 mm.
- Foreta justeringer om nødvendig.
- Løsne skruene 1 og mutrene 2 ved å vri to til tre ganger.
- Skyv på kompressoren for å oppnå nødvendig stramming.
- Trekk til skruene 1 og mutrene 2 igjen (tilstrammingsmoment 22 N.m).

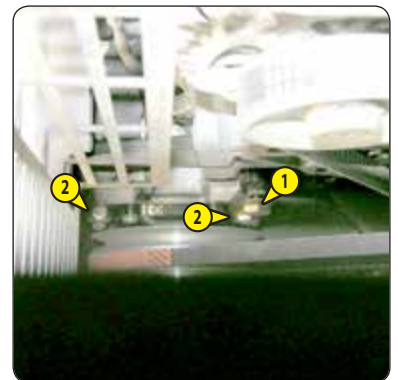

### KONTROLLER

#### Nivå girkasseolje

Parker trucken på et horisontalt underlag med dieselmotoren stoppet.

- Se etter eventuelle spor av oljespill eller lekkasje på de forskjellige påfyllings-, nivå- og tappepluggene.
- Kontroller nivået ved lekkasje eller spill.
- Skru ut nivåpluggen 1. Oljen skal stå helt opp til kanten av hullet.
- Etterfyll eventuelt olje gjennom den samme åpningen (☞ SMØREMIDLER OG DRIVSTOFF).
- Monter og trekk til nivåpluggen 1 (tiltrekkingsmoment 34 - 49 N.m).



### KONTROLLER

#### Trykk i dekkene

### KONTROLLER

#### Tiltrekking av hjulmutrene

##### ⚠ VIKTIG ⚠

*Kontroller at luftslangen er riktig koplet til dekkventilen før fylling, og få andre til å holde trygg avstand under fylling. Respekter anbefalt dekktrykk.*

- Kontroller dekkenes tilstand for å finne eventuelle kutt, slitasje, osv.
  - Sjekk tiltrekkingsmomentet på hjulboltene. Hvis dette rådet ikke følges, kan hjultappene bli dårligere og ødelagt, og hjulene kan bli deformert.
  - Kontroller og juster dekktrykket i dekkene etter behov (☞ 2 - BESKRIVELSE: DEKK).
- MERK: På forespørsel leveres et verktøysett for hjulene som EKSTRAUTSTYR.

## KONTROLLER

### Tetthet fremre differensialaksel

## KONTROLLER

### Tetthet bakre differensialaksel

Parker trucken på et horisontalt underlag med dieselmotoren stoppet.

- Se etter eventuelle spor av oljespill eller lekkasje på de forskjellige påfyllings-, nivå- og tappepluggene.
- Kontroller nivået ved lekkasje eller spill.
- Skru ut nivåpluggen 1. Oljen skal stå helt opp til kanten av hullet.
- Etterfyll med ny olje etter behov (◀ SMØREMIDLER OG DRIVSTOFF) gjennom påfyllingsåpningen 2.
- Monter og trekk til nivåpluggen 1 (tiltrekkingsmoment 34 - 49 N.m).



## KONTROLLER

### Tetthet til navreduksjoner til forhjul

## KONTROLLER

### Tetthet til navreduksjoner til bakhjul

Parker trucken på et horisontalt underlag med dieselmotoren stoppet.

- Se etter eventuelle spor av oljespill eller lekkasje på nivåpluggen.
- Kontroller nivået ved lekkasje eller spill.
- Plasser nivåpluggen 1 vannrett.
- Skru ut nivåpluggen. Oljen skal stå helt opp til kanten av hullet.
- Etterfyll eventuelt olje gjennom den samme åpningen (◀ SMØREMIDLER OG DRIVSTOFF).
- Monter og trekk til nivåpluggen 1 (tiltrekkingsmoment 34 - 49 N.m).



## KONTROLLER

### Bremsevæsknivå

Parker trucken på et horisontalt underlag.



**VIKTIG**

*Dersom bremsevæsknivået er unormalt lavt, må du kontakte forhandleren.*

- Åpne beskyttelsesdekslet 1 med tenningsnøkkelen.
- Kontroller beholderen 2. Nivået skal være opp mot MAX.-merket.
- Etterfyll olje ved behov (◀ SMØREMIDLER OG DRIVSTOFF).
- Fjern proppen 3.
- Etterfyll olje gjennom åpningen.
- Skru på proppen igjen.
- Se etter at det ikke er noen lekkasjer i beholderen eller slangene.



## KONTROLLER

### Bommens glideflater

For å opprettholde optimal funksjonalitet, skal bommens glideflater være riktig smurt:



**VIKTIG**

**OBLIGATORISK SMØRING AV TELESKOPBOMMEN ETTER:**

*Rengjøring av bommen, særlig med høytrykksspyling.*

*Lang periode uten bruk av trucken.*

- Kjør teleskoparmen helt ut.
- Kontroller tilstanden til overflaten av teleskoparmens glideflater, nedslippt overflate (bleket stål) uten spor av korrosjon.
- Ved behov, smør teleskoparmens glideflater (◀ SMØREMIDLER OG DRIVSTOFF).
- Kjør teleskoparmen inn og ut flere ganger for å fordele smøremiddelet.
- Fjern det overskytende smøremiddelet.



**VIKTIG**

*Dersom trucken benyttes i slitende atmosfære (støv, sand, kull), benyttes glidelakk (MANITOU's delenr. 483536). Ta kontakt med forhandler.*

## KONTROLLER

### Nivået av hydraulisk olje

Parker trucken på et horisontalt underlag, med avslått motor og med teleskopbommen kjørt inn og senket så mye som mulig.

#### **⚠ VIKTIG ⚠**

*Benytt en svært ren trakt, og rengjør oversiden av oljekannen før fylling.*

- Sjekk peilepinnen 1, det riktige nivået må være på nivå med den røde prikken.
- Etterfyll olje ved behov (← SMØREMIDLER OG DRIVSTOFF).
- Fjern proppen 2.
- Etterfyll olje gjennom åpningen 3.
- Skru på proppen igjen.
- Se etter at det ikke er noen lekkasjer i beholderen eller slangene.



## KONTROLLER

### Nivået av vinduspylervæske

- Åpne beskyttelsesdekelet 1 med tenningsnøkkelen.
- Inspiser nivået i tank 2 visuelt.
- Etterfyll vinduspylervæske ved behov (← SMØREMIDLER OG DRIVSTOFF).
- Fjern proppen 3.
- Etterfyll vinduspylervæske gjennom åpningen.
- Skru på proppen igjen.



## RENGJØR

### Forfilter for drivstoff

#### **⚠ VIKTIG ⚠**

*Rengjør forfilteret utvendig og filterbraketten grundig for å hindre at det kommer støv inn i systemet.*

- Åpne motorpanseret.
- Koble ledningsnett 1 fra forfilteret for drivstoff.
- Plasser et samlekar under tappepluggen 2, og skru ut ved å vri rundt to ganger.
- La dieselen strømme ut til den er fri for vann og urenheter.
- Trekk til igjen tappepluggen 2 og koble til igjen ledningsnett 1.



**⚠ VIKTIG ⚠**

*Dersom omgivelsene er støvete, må registeret rengjøres daglig. Ikke benytt høytrykksspyler eller dampvasker ettersom dette kan ødelegge kjølefinnene på kondensatoren.*

- Åpne motorpanseret.
- Rengjør om nødvendig innsugingsgitteret i motorpanseret.
- Bruk en myk klut til å rengjøre radiatorkjernene og fjern så mye smuss som mulig.
- Rengjør radiator ved bruk av komprimert luftstråle rettet fra motoren mot radiatoren, i motsatt retning av kjøleluft strømmen.



Dersom omgivelsene er svært støvete, finnes det forfilterinnsatser (⇐ FILTERELEMENTER OG REIMER). I tillegg må intervallene mellom hver kontroll/rengjøring være kortere.

**⚠ VIKTIG ⚠**

*Dersom varselampen for tett filter vises, må dette arbeidet utføres snarest mulig (innen 1 time). Bruk aldri trucken uten luftfilter eller med et skadet filter.*

*Respekter sikkerhetsavstanden på 30 mm mellom patronen og luftstrålen for å unngå å lage hull eller revner. Patronen må ikke blåses i nærheten av tørrfilterhuset. Ikke slå patronen mot harde flater for å rengjøre den. Beskytt øynene mens arbeidet utføres.*

*Filterinnsatsen må ikke rengjøres med vann eller annen væske. Innsatsen for indre luftfilter som er montert i det ytre filteret, skal aldri rengjøres, men skiftes ut om den er ødelagt eller støvete.*

- For avmontering og tilbakemontering av patronen (⇐ 1000H: SKIFT Luftfilterpatron).
- Bruk en trykkluftstråle (maks. trykk 3 bar), og rengjør den filtrerende patronen fra topp til bunn og fra innsiden og ut, med 30 mm avstand fra kanten.
- Rengjøringen er ferdig når det ikke er mer støv som kommer ut av patronen.
- Rengjør overflaten på elementets pakninger med en fuktig, løfri klut og smør med et silikonsmøremiddel (MANITOUS delenr.: 479292).
- Sjekk filterets tilstand utvendig, i tillegg til filterfestet. Kontroller også tilstanden på slangene og deres fester.

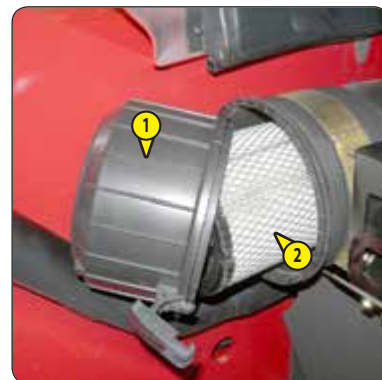
**⚠ VIKTIG ⚠**

*Dersom omgivelsene er støvete, må registeret rengjøres daglig. Ikke benytt høytrykksspyler eller dampvasker ettersom dette kan ødelegge kjølefinnene på kondensatoren.*

- Fjern beskyttelsesgitteret 1 og rengjør det om nødvendig.
- Se etter at kondensatoren er ren og rengjør ved behov.
- Rengjør kondensatoren ved å blåse trykkluft i samme retning som kjøleluften strømmer.
- Det blir best resultater dersom du utfører dette arbeidet mens viftene er i gang.



Skal utføres hver uke dersom trucken brukes i mindre enn 50 timer i løpet av uken.

**⚠ VIKTIG ⚠**

*Dersom trucken brukes mye i støvete eller oksiderende omgivelser, skal dette intervallet reduseres til hver 10 driftstime eller daglig.*

Rengjør og smør følgende smørepunkter med fett (↙ SMØRE MIDLER OG DRIVSTOFF), og fjern overskytende fett.

**BOM**

- 1 - Smørepunkter på aksel for teleskopbom (2 punkter).
- 2 - Smørenippel for gaffelbrettaksel (1 punkt).
- 3 - Smørepunkt på nedre aksel for tiltesylinder (1 punkt).
- 4 - Smørepunkt på foraksel for tiltesylinder (1 punkt).
- 5 - Smørepunkt på nedre aksel for løftesylinder (1 punkt).
- 6 - Smørepunkt på øvre aksel for løftesylinder (1 punkt).
- 7 - Smørepunkt på nedre aksel for kompensasjonssylinder (1 punkt).
- 8 - Smørepunkt på øvre aksel for kompensasjonssylinder (1 punkt).

**DREIETAPPER TIL NAVREDUKSJONER FOR FORHJUL**

- 9 - Smørenipler for omdreiningspunkter for hjulreduktorer (8 punkter).

**PENDING BAKAKSEL**

- 10 - Smørepunkter bakakselvinging (2 punkter).



## SKIFT

## Olje for forbrenningsmotor \*

## SKIFT

## Oljefilter for forbrenningsmotor \*

Parker trucken på et horisontalt underlag. La motoren gå noen minutter på tomgang og stopp deretter motoren.



**VIKTIG**

*Fjern oljen fra oljeskiftet på en miljøvennlig måte.*

*Trekk til filteret med håndkraft og lås det på plass med en ekstra ¼ omdreining.*

### TAPPE OLJEN

- Åpne motorpanseret.
- Fjern adgangsluken 1.

MERK: Ved avmonteringen av lukene og lukkeplatene må du rengjøre sonene rundt dem og fjerne eventuelt oppsamlet antennelig materiale.

- Plasser en egnet beholder under tappepluggen og skru ut tappepluggen 2.
- Fjern påfyllingspluggen 3 for å få tømt alt.

### SKIFTE OLJEFILTER

- Skru ut og kast motoroljefilteret 4 sammen med pakningen.
- Rengjør filterbraketten med en lofri fille.
- Smør inn pakningen på det nye filteret med litt ny olje, før det monteres på braketten (◀ FILTERELEMENTER OG REIMER) (tiltrekkingsmoment 15 - 17 N.m).

### FYLLE OLJE

- Sett tappepluggen 1 tilbake på plass og dra den til.
- Fyll opp med ny olje (◀ SMØREMIDLER OG DRIVSTOFF) gjennom påfyllingsåpningen 5.
- Vent noen minutter, slik at all oljen får tid til å renne ned i bunnpannen.
- Start motoren og la den gå i noen få minutter.
- Se etter mulige lekkasjer fra tappepluggen og oljefilteret.
- Stopp motoren og vent noen minutter før du kontrollerer oljenivået ved hjelp av peilepinnen 6. Nivået skal være mellom de to merkene.
- Fyll på mer olje om nødvendig.
- Tilbakemonter adgangsluken 1.

*\* Skal bare utføres etter de første 50 driftstimene, og deretter hver 500 driftstime eller hvert år.*

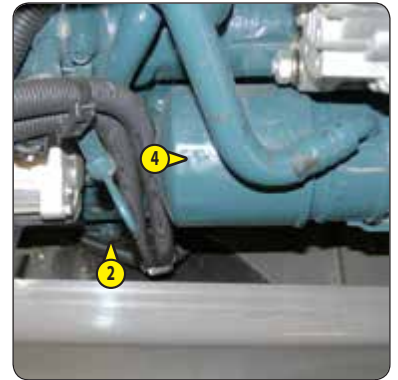

## KONTROLLER

### Hydraulikkolje

MANITOU tilbyr et sett for analyse av hydraulikkolje som kan gjøre det mulig å utsette det anbefalte tidspunktet i det periodiske vedlikeholdet (etter 2000 timer). Vi anbefaler da at hydraulikkoljen analyseres hver 500 driftstime eller etter 1 år.

Settet for oljeanalyse gjør det også mulig å bekrefte oljekvaliteten for å nå tidspunktet på 2000 timer ved spesifikke bruksmåter som medfører belastninger på hydraulikkretsen: ekstreme miljøforhold, bruk av tilbehør med svært høy hydraulisk ytelse (f.eks. feiemaskiner, blandere).

- Bestill et oljeanalysesett hos din forhandler.
- Når settet er mottatt, ta en prøve og følg anvisningene på settet.
- Ta vare på analyserapporten eller skift ut den hydrauliske oljen ut fra resultatene.

MANITOU oljeanalysesett delenr. 958162.



## SKIFT

### Olje for forbrenningsmotor

### SKIFT

### Oljefilter for forbrenningsmotor

Parker trucken på et horisontalt underlag. La motoren gå noen minutter på tomgang og stopp deretter motoren.



**Fjern oljen fra oljeskiftet på en miljøvennlig måte.**

**Trekk til filteret med håndkraft og lås det på plass med en ekstra ¼ omdreining.**

### TAPPE OLJEN

- Åpne motorpanseret.
- Fjern adgangsluken 1.

MERK: Ved avmonteringen av lukene og lukkeplatene må du rengjøre sonene rundt dem og fjerne eventuelt oppsamlet antennelig materiale.

- Plasser en egnet beholder under tappepluggen og skru ut tappepluggen 2.
- Fjern påfyllingspluggen 3 for å få tømt alt.

### SKIFTE OLJEFILTER

- Skru ut og kast motoroljefilteret 4 sammen med pakningen.
- Rengjør filterbraketten med en lofri fille.
- Smør inn pakningen på det nye filteret med litt ny olje, før det monteres på braketten (◀ FILTERELEMENTER OG REIMER) (tiltrekkingsmoment 15 - 17 N.m).

### FYLLE OLJE

- Sett tappepluggen 2 tilbake på plass og dra den til.
- Fyll opp med ny olje (◀ SMØREMIDLER OG DRIVSTOFF) gjennom påfyllingsåpningen 5.
- Vent noen minutter, slik at all oljen får tid til å renne ned i bunnpannen.
- Start motoren og la den gå i noen få minutter.
- Se etter mulige lekkasjer fra tappepluggen og oljefilteret.
- Stopp motoren og vent noen minutter før du kontrollerer oljenivået ved hjelp av peilepinnen 6. Nivået skal være mellom de to merkene.
- Fyll på mer olje om nødvendig.
- Tilbakemonter adgangsluken 1.

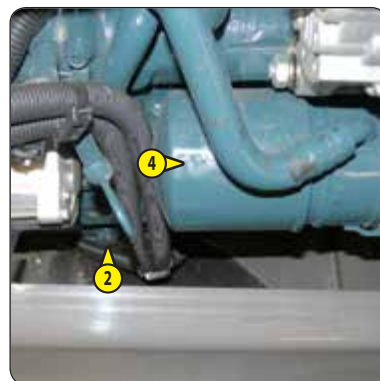



**⚠ VIKTIG ⚠**

Rengjør filter og filterholder grundig utvendig for å hindre at det kommer støv inn i systemet.  
 Trekk filteret til med håndkraft og lås det på plass med ytterligere ¼ omdreining.

- Koble ut truckens tenning med tenningsnøkkelen.
- Skru ut filteret 1.
- Rengjør innsiden av filterhodet og huset med en børste dyppet i ren diesel.
- Installer et nytt filter og en ny pakning som er smurt på forhånd med ren diesel (◀ FILTERELEMENTER OG REIMER).



**⚠ VIKTIG ⚠**

Rengjør filter og filterholder grundig utvendig for å hindre at det kommer støv inn i systemet.  
 Trekk filteret til med håndkraft og lås det på plass med ytterligere ¼ omdreining.

- Koble fra ledningsnettet 1.
- Sett en beholder under filteret 2.
- Skru ut filteret 2.
- Rengjør innsiden av filterhodet og huset med en børste dyppet i ren diesel.
- Installer et nytt filter og en ny pakning som er smurt på forhånd med ren diesel (◀ FILTERELEMENTER OG REIMER).
- Koble fra ledningsnettet 1.
- Åpne tappeskruene 3 og 4.
- Koble inn truckens tenning med tenningsnøkkelen.
- Lukk tappeskruene 3 og 4 så snart dieselen strømmer ut fri for luft.

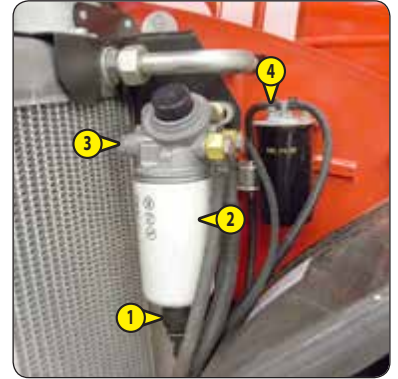

Parker trucken på et horisontalt underlag med forbrenningsmotoren stoppet og med girboksoljen fortsatt varm.

**⚠ VIKTIG ⚠**

Fjern oljen fra oljeskiftet på en miljøvennlig måte.

- Fjern adgangsluken 1.
- Plasser en egnet beholder under tappepluggen 2 og skru ut pluggen.
- Fjern peilepinnen og åpne påfyllingsstoppen 3 for å få tømt alt.
- Sett tappepluggen 2 tilbake på plass, og trekk den til (tiltrekkingsmoment 34 - 49 N.m).
- Fyll opp med ny olje (◀ SMØREMDLER OG DRIVSTOFF) gjennom påfyllingsåpningen 3.
- Nivået er korrekt når oljen står opp til kanten av hullet.
- Se etter at det ikke er noen lekkasjer.
- Tilbakemonter og trekk til nivåpluggen 3 (tiltrekkingsmoment 34 - 49 N.m).
- Tilbakemonter adgangsluken 1.

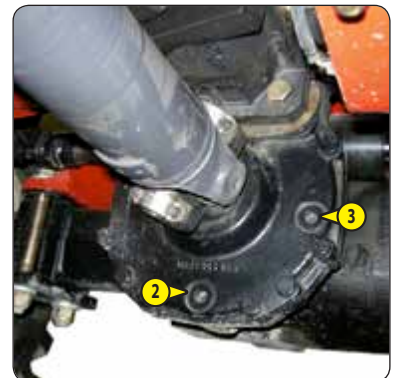

## SKIFT

## Olje i fremre differensialaksel

Parker trucken på et horisontalt underlag med forbrenningsmotoren stoppet og med differensialoljen fortsatt varm.

### ⚠ VIKTIG ⚠

*Fjern oljen fra oljeskiftet på en miljøvennlig måte.*

- Plasser en egnet beholder under tappepluggen 1 og skru ut pluggen.
- Fjern peilepinnen og åpne påfyllingstoppen 2 for å få tømt alt.
- Sett tappepluggen 1 tilbake på plass, og trekk den til (tiltrekkingsmoment 34 - 49 N.m).
- Fyll opp med ny olje (◀ SMØREMIDLER OG DRIVSTOFF) gjennom påfyllingsåpningen 2.
- Nivået er korrekt når oljen står opp til kanten av hullet.
- Se etter at det ikke er noen lekkasjer.
- Tilbakemonter og trekk til nivåpluggen 2 (tiltrekkingsmoment 34 - 49 N.m).

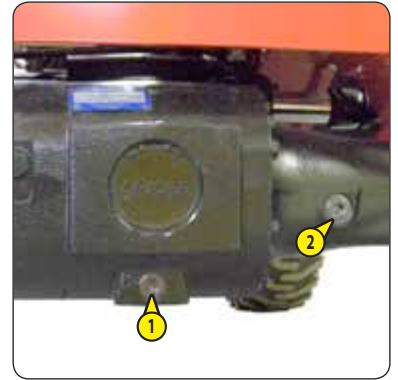

## SKIFT

## Innsats til returfilter for hydraulikkolje

Stopp forbrenningsmotoren på et horisontalt underlag og fjern trykket fra kretsene ved hjelp av de hydrauliske styringene.

### ⚠ VIKTIG ⚠

*Hev teleskopbommen og plasser bommens sikkerhetsblokk på løftejekkstangen (◀ 1 - SIKKERHETSINSTRUKSJONER OG -REGLER: INSTRUKSJONER FOR VEDLIKEHOLD AV GAFFELTRUCKEN).*

*Rengjør filteret og dets omgivelser grundig utvendig før ethvert inngrep for å forebygge alle risikoer for forurensning av den hydrauliske kretsen.*

- Fjern proppen 1.
- Plasser en beholder under hydraulikkoljereturfilteret.
- Skru løs dekselet 2.
- Vent noen få sekunder mens oljen strømmer inn i tanken.
- Ta forsiktig ut hele den filtrerende patronen 3 og 4.
- Separer hodet 3 fra den filtrerende patronen 4 med en dreierende bevegelse.
- Monter hodet i en ny patron (◀ FILTERELEMENTER OG REIMER).
- Sett enheten tilbake på plass og skru på lokket 2 igjen.
- Skru på pluggen 1 igjen.

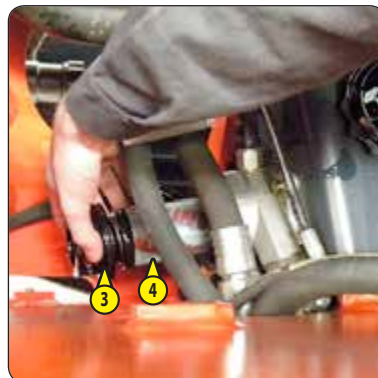

## **SKIFT**

### **filterdeksel for hydraulikkoljetank**

Parker trucken på et horisontalt underlag med dieselmotoren stoppet.

- Skru ut pluggen 1, løft ut filteret 2 og skift det ut med et nytt (⇐ FILTERELEMENTER OG REIMER).
- Sett filteret 2 tilbake på plass, og trekk den til (tiltrekkingsmoment  $3 \pm 0,5$  N.m).
- Skru inn påfyllingspluggen 1 igjen.

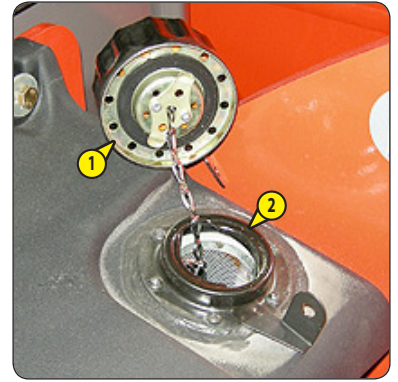

## **SKIFT**

### **Ventilasjonsfilter førerhus**

#### **INTERNT VENTILASJONSFILTER FØRERHUS**

- Ta av beskyttelsesristen 1.
- Ta ut lufteventilen, og erstatt den med en ny (⇐ FILTERELEMENTER OG REIMER).
- Monter beskyttelsesristen igjen.



## **KONTROLLER**

### **Slanger for differensialtrykk til eksospartikkelfilteret "DPF" \*\***

## **KONTROLLER**

### **Rør for resirkulering av eksosgasser "EGR" \*\***

## **KONTROLLER**

### **Tilførselsslange \*\***

## **KONTROLLER**

### **Eksoskolektor \*\***

## **KONTROLLER**

### **Slitasje på gaflene\***

**\*\* Vedlikehold forbrenningsmotor, ta kontakt med forhandler.**

**\* Ta kontakt med forhandler.**

## KONTROLLER

## Sikkerhetsbelte

### ⚠ VIKTIG ⚠

*Trucken må ikke benyttes dersom sikkerhetsbeltet er skadet (feste, lås, veving, rift, osv.).  
Reparer eller skift sikkerhetsbeltet omgående.*

#### SIKKERHETSBELTE MED TO FESTEPUKTER

- Kontroller følgende punkter:
  - At beltet er godt festet til festepunktene.
  - At både beltet og låsemekanismen er rene.
  - At låsemekanismen lett kan utløses.
  - At beltet er i god stand (uten rifter eller krøllete kanter).

#### SIKKERHETSBELTE MED SNELLE OG TO FESTEPUKTER

- Kontroller de samme punktene som ovenfor, i tillegg til disse:
  - At beltet rulles opp riktig.
  - At snelleinnkapslingen er i god stand.
  - At låsemekanismen for snellen virker når man trekker raskt og kraftig i beltet.

MERK: Etter en ulykke skal beltet alltid skiftes.

## RENGJØR

## Drivstofftank

Parker trucken på et horisontalt underlag med dieselmotoren stoppet.

### ⚠ VIKTIG ⚠

*Når dette arbeidet utføres, må man ikke røyke eller være i nærheten av åpen ild.*

*Forsøk aldri å sveise eller utføre andre arbeider på egen hånd, da dette kan føre til brann eller eksplosjoner.*

- Inspiser delene for lekkasjer fra drivstoffsystemet og tanken, både ved å se etter og røre ved delene.
- Dersom det avdekkes lekkasjer, må du ta kontakt med forhandleren.
- Plasser en egnet beholder under tappepluggen 1 og skru ut pluggen.
- Åpne drivstoffpåfyllingstrakten 2 med tenningsnøkkelen.
- Fjern påfyllingspluggen 3 for å få tømt alt.
- Skyll ut med 10 liter ren diesel gjennom påfyllingsåpningen 4.
- Sett tappepluggen 1 tilbake på plass, og trekk den til (tiltrekkingsmoment 29 - 39 N.m).
- Fyll opp tanken med ren diesel gjennom påfyllingsåpningen.
- Skru inn påfyllingspluggen igjen.
- Fjern adgangsluken 2.





Kontroller stramningen av reimen igjen etter de første 20 driftstimene.

### FJERNE REIMEN

- Ta ut skruene 1 og demonter beskyttelsesristen til radiatoren 2.
- Løsne skruene 3 ved å vri to til tre omdreininger.
- Vipp generatorenheten for å frigjøre reimen 4.
- Før reimen 4 bak viften 5 til radiatoren for å ta den ut og skifte den ut med en ny (≡ FILTERELEMENTER OG REIMER).

MERK: Utnytt reimens posisjon for å sjekke riktig funksjon for trinsene og rotasjoner (støy, friksjoner, klaring...).

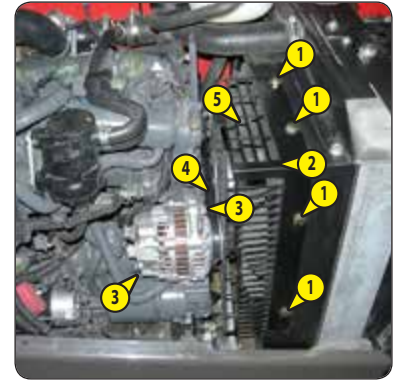

### MONTERE REIMEN IGJEN

- Installer en ny reim (≡ FILTERELEMENTER OG REIMER). Kontroller at den ligger riktig i rillene i hver trinse.
- Kontroller spenningen mellom trinsen på veivakselen og trinsen på vekselstrømsgeneratoren (98 N). Spillet skal være ca. 7 til 9 mm.
- Vipp over vekselstrømsgeneratoren for å oppnå nødvendig stramning.
- Stram til skruene 1 igjen (tiltrekkingsmoment 22 N.m).
- Tilbakemonter beskyttelsesristen til radiatoren 2.

- Åpne motorpanseret.
- Rengjør filter og filterholder grundig utvendig for å hindre at det kommer støv inn i systemet.
- Koble fra slangen 1 ved filteret.
- Skru løs dekselet 2.
- Løft ut filteret 3 og kast det og forseglingen til lokket 2.
- Installer en ny forsegling på lokket og sett inn et nytt filter (≡ VEDLIKEHOLD: FILTERELEMENTER OG REIMER).
- Sett dekselet 2 tilbake, trekk det til med hånden (utelukkende), og lås det på plass med ¼ omdreining.
- Kople tilbake slangen 1.



## SKIFT

## Tørrluftfilterets innsats

Dersom omgivelsene er svært støvete, finnes det forfilterinnsatser (⇐ FILTERELEMENTER OG REIMER). I tillegg må intervallene mellom hvert skifte av innsats være kortere (ned mot 250 timer i veldig støvete omgivelser og med forfilter).

### ⚠ VIKTIG ⚠

*Filteret må skiftes i rene omgivelser mens motoren er stoppet. La aldri motoren gå når filteret er fjernet eller skadet.*

- Åpne motorpanseret.
- Løsne låsemekanismen og fjern dekelet 1.
- Ta forsiktig ut patronen 2 for å unngå å spille støvet.
- La det indre filteret sitte på plass.
- Følgende deler må rengjøres grundig med en fuktig, ren og lofri fille.
  - Innsiden av filter og filterhus.
  - Innsiden av filterets inntaksslange.
  - Pakningsflatene i filteret og i dekelet.
- Kontroller rør og koplinger mellom filteret og forbrenningsmotoren samt koplingen til filterindikatoren og dennes tilstand.
- Før montering må du kontrollere tilstanden til den nye filterende patronen (⇐ FILTERELEMENTER OG REIMER).
- Sett inn patronen i filterets akse, og skyv den inn ved å trykke på kanten, ikke i midten.
- Monter dekelet igjen og se etter at ventilen vender nedover.

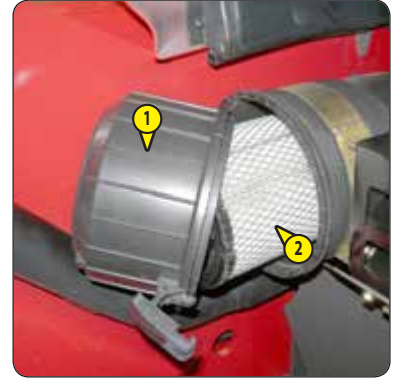

## SKIFT

## Kjølevæske

Disse arbeidene må utføres ved behov, eller en gang annethvert år, før vinteren. Parker trucken på et horisontalt underlag, med motoren slått av og tilstrekkelig avkjølt.

### ⚠ VIKTIG ⚠

*Forbrenningsmotoren er ikke spesielt beskyttet mot korrosjon, og man må derfor hele året benytte en blanding med minst 25 % frostvæske basert på etylenglykol.*

### TAPPE KJØLEVÆSKE

- Åpne motorpanseret.
- Fjern adgangsluken 5.
- Plasser en beholder under radiatorens tappeplugg 1 og skru den ut.
- Skru av påfyllingspluggen 2 fra ekspansjonstanken og sett på full varme på varmeapparatet for å få tømt alt.
- Tøm kjølekretsen fullstendig, og forsikre deg om at ingen av utløpene blir tilstoppet.
- Kontroller tilstanden på slanger og klemmer og skift dem ved behov.
- Skyll gjennom kjølekretsen med rent vann. Bruk et rengjøringsmiddel om nødvendig.

### FYLLE KJØLEVÆSKE

- Sett tappepluggen 1 tilbake på plass, og trekk den til (tiltrekkingsmoment 20 N.m).
- Fyll kretsen langsomt med kjølevæske (⇐ SMØREMIDLER OG DRIVSTOFF) opp til midten av ekspansjonskaret 3 gjennom åpningen for påfylling 4.
- Skru inn påfyllingspluggen 2 igjen.
- Start forbrenningsmotoren og la den gå på tomgang i noen minutter.
- Kontroller hele systemet for eventuelle lekkasjer.
- Kontroller nivået på nytt og fyll på mer om nødvendig.



## SKIFT

### Olje i bakre differensialaksel

Parker trucken på et horisontalt underlag med forbrenningsmotoren stoppet og med differensialoljen fortsatt varm.

#### **⚠ VIKTIG ⚠**

*Fjern oljen fra oljeskiftet på en miljøvennlig måte.*

- Plasser en egnet beholder under tappepluggen 1 og skru ut pluggen.
- Fjern peilepinnen og åpne påfyllingstoppen 2 for å få tømt alt.
- Sett tappepluggen 1 tilbake på plass, og trekk den til (tiltrekkingsmoment 34 - 49 N.m).
- Fyll opp med ny olje (≡ SMØREMIDLER OG DRIVSTOFF) gjennom påfyllingsåpningen 2.
- Nivået er korrekt når oljen står opp til kanten av hullet.
- Se etter at det ikke er noen lekkasjer.
- Tilbakemonter og trekk til nivåpluggen 2 (tiltrekkingsmoment 34 - 49 N.m).

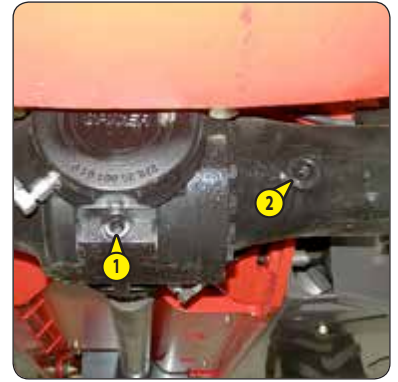

## SKIFT

### Olje til navreduksjoner til forhjul

## SKIFT

### Olje til navreduksjoner til bakhjul

Parker trucken på et horisontalt underlag, med avslått motor og mens oljen i reduksjonsgirene fremdeles er varm.

#### **⚠ VIKTIG ⚠**

*Fjern oljen fra oljeskiftet på en miljøvennlig måte.*

- Tapp og skift oljen i hver navreduksjon.
- Sett tappepluggen 1 i stilling A.
- Plasser en egnet beholder under tappepluggen og skru ut pluggen.
- La all oljen renne ut.
- Plasser tappeåpningen i stilling B, dvs. i nivåhullet.
- Fyll opp med ny olje (≡ SMØREMIDLER OG DRIVSTOFF) gjennom nivå-åpningen 1.
- Nivået er korrekt når oljen står opp til kanten av hullet.
- Sett tappepluggen tilbake på plass, og trekk den til (tiltrekkingsmoment 34 - 49 N.m).



<b>KONTROLLER</b>	<b>Dempeblokker **</b>
<b>KONTROLLER</b>	<b>Ventilenes klaring **</b>
<b>KONTROLLER</b>	<b>Injektorer **</b>
<b>KONTROLLER</b>	<b>Kjøler for resirkulering av eksosgasser "EGR" **</b>
<b>KONTROLLER</b>	<b>Ventil for resirkulering av bunnpannens gasser **</b>
<b>KONTROLLER</b>	<b>Trykket i bremsekretsen *</b>
<b>KONTROLLER</b>	<b>Slitasje på glideflatene *</b>
<b>KONTROLLER</b>	<b>Tilstand ledningsnett og kabler *</b>
<b>KONTROLLER</b>	<b>Lys og signaler *</b>
<b>KONTROLLER</b>	<b>Varselsystemer *</b>
<b>KONTROLLER</b>	<b>Bakspeilenes tilstand *</b>
<b>KONTROLLER</b>	<b>Førerhusets struktur *</b>
<b>KONTROLLER</b>	<b>Chassisets struktur *</b>
<b>KONTROLLER</b>	<b>Gaffelbrett-tilbehør*</b>
<b>KONTROLLER</b>	<b>Tilbehørenes tilstand *</b>



<b>SKIFT</b>	<b>Gummislanger for oljeseparator **</b>
<b>SKIFT</b>	<b>Gummislanger for trykkføler til eksospartikkelfilteret "DPF" **</b>
<b>SKIFT</b>	<b>Tilførselsslange **</b>
<b>SKIFT</b>	<b>Slanger for detektering av trykk til overtilførselsføler **</b>
<b>SKIFT</b>	<b>Slanger for kjøler for resirkulering av eksosgasser "EGR" **</b>
<b>SKIFT</b>	<b>Vannslange **</b>
<b>SKIFT</b>	<b>Smøreslange **</b>
<b>SKIFT</b>	<b>Slanger til radiatoren og strammekrager **</b>
<b>SKIFT</b>	<b>Drivstoffslanger og strammekrager **</b>
<b>SKIFT</b>	<b>Bremseolje *</b>
<b>TØM</b>	<b>Bremsekrets *</b>
<b>JUSTER</b>	<b>Bremse *</b>

**\*\* Vedlikehold forbrenningsmotor, ta kontakt med forhandler.**

**\* Ta kontakt med forhandler.**

## 🔄 2000H - PERIODISK VEDLIKEHOLD - HVER 2000 DRIFTSTIME ELLER HVERT 4 ÅR

UTFØR OGSÅ PERIODISK VEDLIKEHOLD ETTER 500 OG 1000 DRIFTSTIMER.

### KONTROLLER

### Tiltrekkingsmoment for hjulmuttere

- Kontroller dekkenes tilstand for å finne eventuelle kutt, slitasje, osv.
- Kontroller tiltrekkingsmomentet til hjulmutrene ved å bruke en dynamometrisk nøkkel.
  - Forhjul: 630 N.m ± 94 N.m
  - Bakhjul: 630 N.m ± 94 N.m

### SKIFT

### Sikkerhetspatron til tørrluftfilter

#### ⚠ VIKTIG ⚠

*Intervallet for å skifte ut sikkerhetspatronen er bare ment som informasjon. Den må skiftes ut annenhver gang patronen til tørrluftfilteret skiftes.*

- For avmontering og tilbakemontering av patronen (< 1000H: SKIFT Luftfilterpatron).
- Fjern sikkerhetspatronen til tørrluftfilteret 1. Vær forsiktig så du unngår å spille støv.
- Rengjør pakningsflatene på filteret med en fuktig, ren og lofri fille.
- Før montering må du kontrollere tilstanden til den nye sikkerhetspatronen (< 1000H: FILTERELEMENTER OG REIMER).
- Sett patronen i filteraksen, og skyv den inn ved å trykke på kanten, ikke i midten.

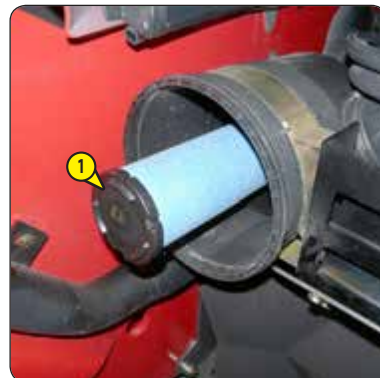

Parker trucken på et horisontalt underlag med dieselmotoren stoppet.

**⚠ VIKTIG ⚠**

*Hev teleskopbommen og plasser bommens sikkerhetsblokk på løftejekkstangen (☞ 1 - SIKKERHETSINSTRUKSJONER OG -REGLER: INSTRUKSJONER FOR VEDLIKEHOLD AV GAFFELTRUCKEN).*

*Før ethvert inngrep, rengjør området rundt tappe- og påfyllingspluggen grundig.*

*Fjern oljen fra oljeskiftet på en miljøvennlig måte.*

*Bruk en ren beholder og en trakt og rengjør undersiden av oljekannen før påfylling.*

**TAPPE OLJEN**

- Plasser en egnet beholder under tappepluggene 1 og skru dem løs.
- Fjern påfyllingspluggen 2 for å få tømt alt.

**SKIFTE FILTER FOR BREMSEAKKUMULATOREN**

- Fjern dekselet 3.
- Skru ut pluggen 4, løft ut filteret og skift det ut med et nytt (☞ FILTERELEMENTER OG REIMER).
- Sett pluggen 4 tilbake på plass, og trekk den til (tiltrekkingsmoment 70 - 80 N.m).
- Sett tilbake dekselet 3.

**FYLLE PÅ OLJE**

- Rengjør og sett på plass tappepluggene 1 (tiltrekkingsmoment 29 - 39 N.m).
- Fyll opp med ny olje (☞ SMØREMIDLER OG DRIVSTOFF) gjennom påfyllingsåpningen 5.
- Sjekk oljenivået på peilepinnen 6, at oljen er på det røde merket.
- Se etter at det ikke er lekkasjer fra tappepluggene.
- Skru inn påfyllingspluggen 2 igjen.

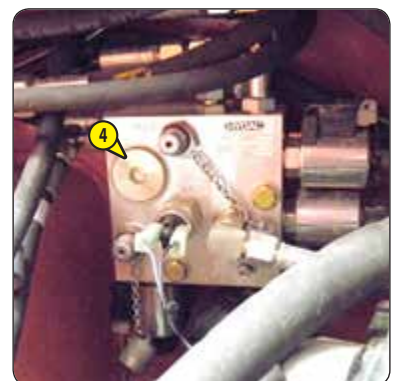
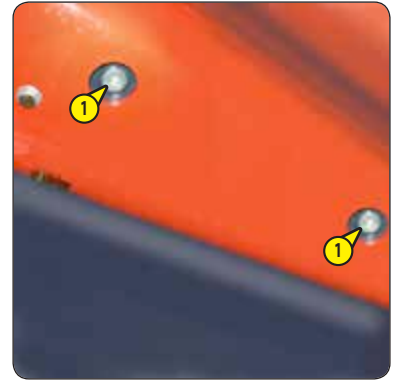

**KONTROLLER** **Radiator \***

**KONTROLLER** **Girkassetykk \***

**KONTROLLER** **Styring \***

**KONTROLLER** **Styreledd \***

**KONTROLLER** **Slitasje på bremseklosser og bremsekiver \***

**KONTROLLER** **Bomenhetens tilstand \***

**RENGJØR/KONTROLLER** **Lagre for hydraulikkolje og sugesil \***

**KONTROLLER** **Tilstand slanger og fleksible ledninger \***

**KONTROLLER** **Tilstand sylindere (lekkasje, stenger) \***

**KONTROLLER** **Trykk i hydraulikkretsene \***

**RENGJØR** **Klimaanlegg (EKSTRAUTSTYR) \***

**RENGJØRE KONDENSATOR- OG FORDAMPERSPOLER**

**RENGJØRE KONDENSATKAR OG AVLASTNINGSVENTIL**

**SAMLE OPP KJØLEMIDDEL FOR Å SKIFTE UT TØRKEFILTER**

**ETTERFYLLE KJØLEMIDDEL OG KONTROLLERE TERMOSTATJUSTERING OG TRYKKBRYTERE**

MERK: Husk å skifte dekselpakningen når fordampereheten har blitt åpnet.



**IKKE FORSØK Å REPARERE NOE PÅ EGEN HÅND. TA ALLTID KONTAKT MED FORHANDLEREN VED ETTERFYLLING AV KRETSEN. DET MÅ BARE BENYTTES ORIGINALE RESERVEDELER, OG ARBEIDET MÅ UTFØRES I HENHOLD TIL AUTORISERTE RETNINGSLINJER. BRUK AV SPESIALVERKTØY ER PÅKREVET.**

*Tilkall lege i ett av disse tilfellene.*

*Ved innånding, før den forulykkede ut i frisk luft.*

*Ved hudkontakt, skyll umiddelbart med rikelig med vann.*

*Ved frostskafer, sett på sterilt plaster.*

*Ved øyekontakt, skyll med rent vann i 15 minutter.*

**VIKTIGE OPPLYSNINGER OM KJØLEMIDDELET SOM ANVENDES**

- Dette produktet inneholder fluorgass med drivhuseffekt i henhold til Kyoto-protokollen.
  - Kjølemiddeltype: R134A. Kjølemiddelet er ufarget og luktfritt og tyngre enn luft. Dets globale oppvarmingspotensiale (GWP) er 1430.
  - Du må ikke slippe ut gassene i atmosfæren. Kretsen må aldri åpnes, da dette vil føre til tap av kjølemiddelet.
- Kompressoren har en oljenivåmåler. Skru aldri ut denne måleren ettersom trykket i hele anlegget da forsvinner. Oljenivået skal bare kontrolleres når man skifter olje i kretsen.

**SKIFT** **Reim for kompressor (EKSTRAUTSTYR Klimaanlegg) \***

*\* Ta kontakt med forhandler.*

➔ ④ 3000H - PERIODISK VEDLIKEHOLD - HVER 3000 DRIFTSTIME ELLER HVERT 6 ÅR

UTFØR OGSÅ PERIODISK VEDLIKEHOLD ETTER 500 OG 1000 DRIFTSTIMER.

**KONTROLLER**

**Turbokompressor \*\***

**KONTROLLER**

**Kjølesystem for resirkulering av eksosgasser "EGR" \*\***

**RENGJØR**

**Eksospartikkelfilter "DPF" \*\***

**\*\* Vedlikehold forbrenningsmotor, ta kontakt med forhandler.**





### RENGJØR

### Rensing av eksos for "parkert gaffeltruck"

#### ⚠ VIKTIG ⚠

Eksosrensingen er en automatisk prosedyre som utløses av operatøren ved visning av følgende lamper:



- Parker trucken på et sikkert og godt ventilert sted.
- Kontroller følgende punkter:
  - vendegiret i nøytral posisjon,
  - parkeringsbrems på,
  - bomvinkel mindre enn 5°,
  - gasspedalen slippes,
  - ikke benyttet manuell gasspak (ekstrautstyr),
- kontroller at det er tilstrekkelig drivstoffnivå.
- Start trucken og la varmeapparatet gå i noen minutter for å bringe det tilbake til driftstemperatur.
- Trykk den øvre delen av bryter 1 i mer enn to sekunder for å starte regenereringsprosedyren.
- Tenning av lampen  og et lydsignal bekrefter eksosrensingen ved "parkert truck".
- Meldingen "wait" (vent) blinker under eksosrensingen med "parkert truck".
- I motsatt tilfelle vises meldingen "notice" (obs) i 3 sekunder for å angi en feil i prosedyren. Du må da på nytt sjekke installasjonen av trucken og ta kontakt med forhandler etter behov.
- Indikatorlampene  +  slukkes ved slutten av prosedyren.
- Forbrenningsmotorens hastighet øker til ca. 1800 o/min. under prosedyren, og indikatorlampen  lyser når gassene fra eksospartikkelfilteret har nådd en høy temperatur.



#### ⚠ VIKTIG ⚠

Eksosrensprosedyren skal bare stanses når det er nødvendig.

Prosedyren stanser automatisk hvis operatøren:

- aktiverer bryteren for hydrauliske kontroller,
  - velger foroverkjøring eller rygging,
  - stanser forbrenningsmotoren,
  - eller trykker øverst på bryteren 1.
- Hvor lenge rensingen av eksosen varer, varierer (mellom 15 og 30 minutter) avhengig av flere kriterier som:
    - filterets tilstoppingsnivå,
    - romtemperaturen,
    - kvalitet på drivstoffet og typen varmeapparatolje,
    - antallet tidligere avbrutte forespørsler om automatisk regenerering av eksospartikkelfilteret.
  - Motorsystemet går tilbake til opprinnelige sakte hastighet for å angi slutten av prosedyren.

#### ⚠ VIKTIG ⚠

La forbrenningsmotoren gå på tomgang i noen minutter etter eksosrensingen for å senke temperaturen før den elektriske tenningen kobles fra.

Vi anbefaler å bruke den hydrauliske jekken, MANITOU delenr. 505507, og en sikkerhetsbukk, MANITOU delenr. 554772, for denne oppgaven.

**⚠ VIKTIG ⚠**

*Dersom et hjul skal skiftes på offentlig vei, må du sikre truckens omgivelser:*

- Stopp trucken, om mulig på et jevnt og hardt underlag.
- Stans trucken (☞ 1 - SIKKERHETSINSTRUKSJONER OG -REGLER: ANVISNINGER FOR KJØRING MED OG UTEN LAST).
- Slå på varselblinklysene.
- Lås hjulene i begge retninger på den siden som ikke skal løftes.
- Løsne hjulmutterne slik at de lett kan skrus av.
- Plasser jekken under bakakselen, nærmest mulig hjulet som skal skiftes, og juster jekken.
- Løft hjulet til det kommer fri av underlaget, og sett en sikkerhetsbukk under akselen.
- Løsne hjulmutrene helt og ta dem ut.
- Løsne hjulene ved å dra det fram og tilbake, og rull det til siden.
- Sett det nye hjulet på hjulnavet.
- Skru til mutrene med håndkraft, smør med fett om nødvendig.
- Fjern sikkerhetsbukken og senk jekken.
- Trekk til hjulmutrene med en dynamometrisk nøkkel (☞ 2000H - PERIODISK VEDLIKEHOLD - HVER 2000 DRIFTSTIME ELLER HVERT 4 ÅR) for tiltrekkingsmomentet.



**⚠ VIKTIG ⚠**

Aktiver batteriutkobling i minimum 30 sekunder etter at strømmen er skrudd av med tenningsnøkkelen. All håndtering og vedlikehold av batteriet kan medføre risiko. Ta følgende forholdsregler:

- Benytt vernebriller.
- Hold batteriet horisontalt.
- Det må aldri røykes eller brukes åpen ild i nærheten av batteriet.
- Sørg for at området er godt ventilert.

- Dersom du får elektrolytt på huden eller i øynene, må du skylle med store mengder kaldt vann i 15 minutter og oppsøke lege.

- Åpne motorpanseret.
- Sørg for å skaffe et batteri av samme type og med samme kapasitet som det som er montert i trucken.
- Koble til reservebatteriet i henhold til korrekt polaritet, med (-) på maskinens jording 1 og (+) på (+) på starteren 2.
- Start dieselmotoren og fjern kablene så snart motoren er i gang.

**⚠ VIKTIG ⚠**

Hev teleskopbommen og plasser bommens sikkerhetsblokk på løftejekkstangen (⚠ 1 - SIKKERHETSINSTRUKSJONER OG -REGLER: INSTRUKSJONER FOR VEDLIKEHOLD AV GAFFELTRUCKEN).

- Åpne beskyttelsesdekslet 3.
- Skift batteriet 4.

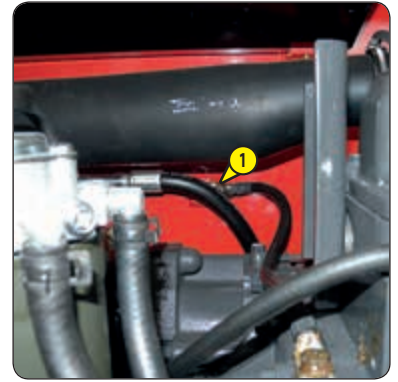

**JUSTER**

**Frontlys**

**ANBEFALT INNSTILLING**

(I henhold til standard ECE-76/756 76/761 ECE20)

Juster lysjeglen for nærlyset med -2 % i forhold til lyskasterens horisontale akse.

**JUSTERINGSPROSEDYRE**

- Parker trucken vinkelrett mot en lys vegg, uten last og i transportstilling. Underlaget må være plant og horisontalt.
- Kontroller at dekkene har riktig trykk (⚠ 2 - BESKRIVELSE: DEKK).
- Still inn vendegiret i nøytral posisjon.

**BEREGN HØYDEN PÅ NÆRLYSET (H2)**

- h1 = Høyde på nærlyset i forhold til bakken.
- h2 = Høyde på justert nærlys.
- l = Avstand mellom nærlyset og den lyse veggen.

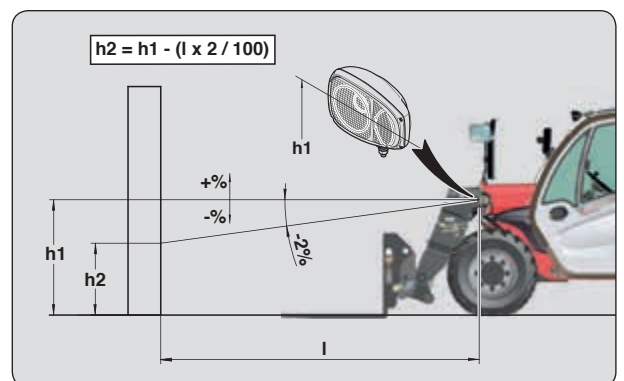



Alt etter hva gaffeltrucken brukes til kan det fra tid til annen være nødvendig å tilbake stille innretningen.









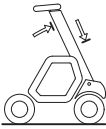

Denne operasjonen kan enkelt utføres ved hjelp av følgende prosedyre.

- Skaff en gaffeltruck eller en grabb og en last som samsvarer med minst halvparten av gaffeltruckens nominelle kapasitet.
- Utfør helst tilbakestillingen mens gaffeltrucken fortsatt er kald (før den brukes) eller påse at bakakselens temperatur ikke er over 50°C.
- Plasser gaffeltrucken på jevnt underlag med hjulene rett.

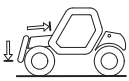
**⚠ VIKTIG ⚠**

Følg instruksjonene for plassering av bommen nøye. Skulle du unnlate å følge disse instruksjonene, vil to pip høres og feilindikatorlampen  vil lyse opp. Om du er i tvil, kontakt din forhandler.

Når tilbakestillingen er fullført, kontroller varslere og begrensere av lengdestabilitet (⚠ 10H - DAGLIG VEDLIKEHOLD ELLER HVER 10 DRIFTSTIME).

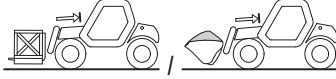
<p><b>TRINN 1 INNGANG</b></p> <p>↓</p>	 <p>→</p> <ul style="list-style-type: none"> <li>- Uten tilbehør.</li> <li>- Bom helt inntrukket og hevet.</li> </ul>	<p>Trykk og hold nede samtidig knappene for "SKOVL"-MODUS  og TEST-MODUS .</p> <p>→</p> <ul style="list-style-type: none"> <li>- To lydsignaler høres og alle LED blinker to ganger for å bekrefte prosedyrens start.</li> </ul>
<p><b>TRINN 2</b></p> <p>↓</p>	 <p>→</p> <ul style="list-style-type: none"> <li>- Et lydsignal.</li> <li>- Det første grønne lyset blinker.</li> <li>- Testknappen blinker.</li> </ul>	 <p>→</p> <ul style="list-style-type: none"> <li>- Uten tilbehør.</li> <li>- Kjøretøy vippet helt bakover.</li> <li>- Bom helt tilbaketrukket og i nederste posisjon, noen få centimeter fra bakken.</li> </ul> <p>→</p> <p>Trykk kort på testknappen. </p>
<p><b>TRINN 3</b></p> <p>↓</p>	 <p>→</p> <ul style="list-style-type: none"> <li>- Den første lampen lyser vedvarende grønt.</li> <li>- Den andre lampen blinker grønt.</li> <li>- Testknappen blinker.</li> </ul>	 <p>→</p> <ul style="list-style-type: none"> <li>- Med gaffeltrucken eller grabben og en last (hold bommen inntrukket for å tillate alle andre hydrauliske bevegelser).</li> <li>- Bom helt tilbaketrukket og i nederste posisjon, noen få centimeter fra bakken.</li> </ul> <p><b>⚠ VIKTIG ⚠</b></p> <p><i>Hold lasten så nær bakken som mulig under denne operasjonen.</i></p> <p>→</p> <p>Trykk kort på testknappen. </p> <p>→</p> <p>To lydsignaler vil høres og alle LED vil blinke to ganger for å bekrefte slutten av prosedyren.</p> <p>→</p> <p>Hold nede knappen for utkobling av "økende" hydrauliske bevegelser  (indikatorlampe lyser), og teleskoper lasten til bakhjulene løftes fra bakken.</p> <p>MERK: Dette trinnet består av å avlaste bakakselen. Det kan gjøres med en jekk men uten belastning på bakakselen.</p>
<p><b>TRINN 4 UTGANG</b></p>	 <p>→</p> <ul style="list-style-type: none"> <li>- Alle LED lyser.</li> <li>- Et kontinuerlig lydsignal.</li> </ul>	 <p>→</p> <ul style="list-style-type: none"> <li>- Etter fullføring av tilbakestillingsprosedyren er gaffeltrucken i en overlasttilstand. Trekk inn bommen for å rette opp tilstanden.</li> </ul>

**SLEP/VINSJ**

**Gaffeltruck**



*Hvis trucken ikke står på et horisontalt underlag, må det benyttes kiler slik at den ikke sklir.*

*Trucken kan bare taues ved svært lave hastigheter (under 5 km/t), og over kortest mulig distanse (under 100 m).*

For tauing av en gaffeltruck må høytrykksbegrensene være ulåste for å unngå skade på den hydrostatiske overføringen og parkeringsbremsen på forakselen må være utløst.

- Slå på tenningen på trucken.
- Still inn vendegiret i nøytral posisjon.
- Løsne parkeringsbremsen.

**LÅSE OPP HØYTRYKKSBEGRENSERNE**

- Åpne motorpanseret.
- Løsne mutterne 1 på den hydrostatiske pumpen med inntil tre omdreininger.

**UTLØSNING AV PARKERINGSBREMSEN PÅ FORAKSELEN**

- Løsne skruene 2 på forakselen, fjern skivene 3 og stram skruene 2 helt til igjen.

**TAUING**

- Slå på varselblinklysene.
- Ettersom styre- og bremseservoer ikke virker, må du styre og bremse rolig, men med kraft. Unngå brå bevegelser og støt.
- Etter tauing, trekk til mutrene 1 igjen (tiltrekkingsmoment 70 N.m).
- Løsne skruene 2, sett tilbake skivene 3 og stram igjen skruene 2 (tiltrekkingsmoment 95 - 115 N.m).

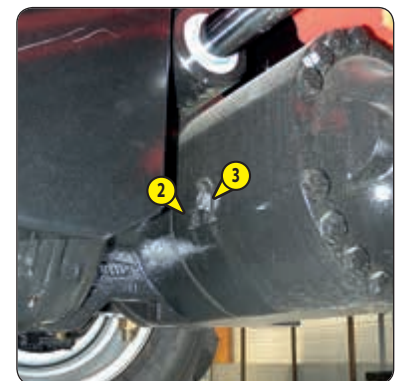
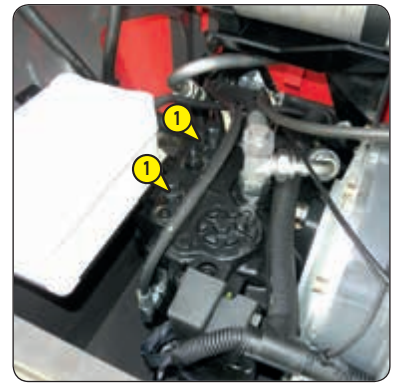

**STROPP**

**Gaffeltruck**

- Ta hensyn til truckens tyngdepunkt ved løfting.

A = 1200 mm      B = 1100 mm

- Plasser krokene i festepunktene 1 som er ment for dette.

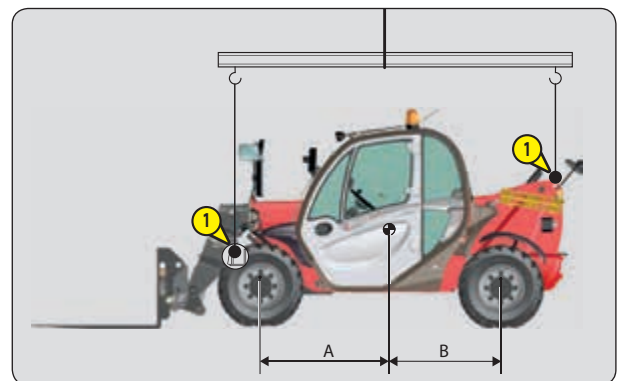

**⚠ VIKTIG ⚠**

*Forsikre deg om at sikkerhetsforskriftene for transportmidlet respekteres før trucken lastes på planet/vognen, og at føreren er informert om gaffeltruckens mål og vekt (<1 2 - BESKRIVELSE: TEKNISKE DATA).*

*Kontroller at lastepanet har dimensjonene og lastekapasiteten som trengs til å transportere trucken.  
Sjekk også det tillatte trykket for lastepanets bakkekontakt i forhold til trucken.*

**⚠ VIKTIG ⚠**

*For trucker som er utstyrt med turboladet forbrenningsmotor, stenges eksosrøret for å hindre at turboakselen dreies uten smøring under transport av kjøretøyet.*

**LESSE PÅ GAFFELTRUCKEN**

- Blokker hjulene på lastepanet.
- Fest lasterampen slik at vinkelen for oppkjøring blir så liten som mulig.
- Last gaffeltrucken i bilens kjøreretning.
- Stopp gaffeltrucken (<1 - SIKKERHETSINSTRUKSJONER OG -REGLER: ANVISNINGER FOR KJØRING MED OG UTEN LAST).

**SURRE FAST TRUCKEN**

- Fest kileklossene på lastepanet både foran og bak alle hjulene på trucken.
- Fest også låseblokker på innsiden av alle hjulene.
- Fest trucken på transportplaten med solid tauverk, beregnet for dette formålet, i festepunktene 1.
- Stram stroppene.

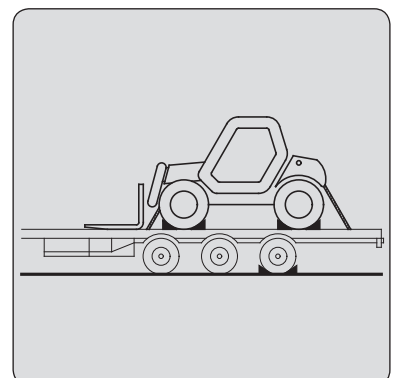
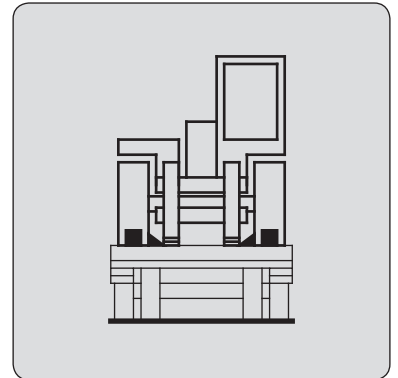
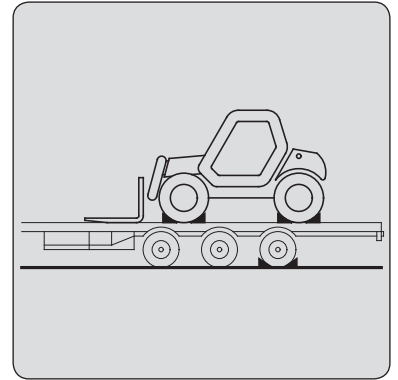



# ***4 - TILBEHØR SOM KAN MONTERES VALGFRI TT PÅ PRODUKTSERIEN***



## 4 - TILBEHØR SOM KAN MONTERES VALGFRITT PÅ PRODUKTSERIEN

<u>INNLEDNING</u>	4-3
<u>OPPHENTING AV UTSTYR</u>	4-4
<u>TILBEHØRETS TEKNISKE DATA</u>	4-6
<u>BESKYTTELSESANORDNINGER FOR UTSTYR</u>	4-12

### INNLEDNING

- Gaffeltrucken har utstyr som kan skiftes ut. Dette utskiftbare utstyret kalles TILBEHØR.
- Det finnes et bredt utvalg av utstyr som er perfekt tilpasset til trucken din og har garanti fra MANITOU.

#### **⚠ VIKTIG ⚠**

*Kun tilbehør som offisielt er godkjent av MANITOU kan brukes på gaffeltruckene (← TILBEHØRENS TEKNISKE DATA).  
Førerens ansvar skal ikke gjelde i tilfeller der en endring eller tilpasning av tilbehøret er gjort uten hans viten.*

- Tilbehøret leveres med tilhørende lastetabell for den aktuelle trucken. Brukerhåndboken og lastetabellen skal alltid oppbevares i trucken. Instruksjoner om standard utstyr og bruk av dette, finner du i dette kapitlet.

#### **⚠ VIKTIG ⚠**

*Truckens maksimale last er definert som truckens maksimale kapasitet sett i forhold til tilbehørets vekt og tyngdepunkt.  
Dersom tilbehøret har mindre kapasitet enn trucken, må denne grensen aldri overskrides.*

- Enkelte bruksområder krever spesialutstyr som ikke framgår av prislisen for ekstrautstyr. Det finnes imidlertid en rekke forskjellige løsninger. Ta kontakt med forhandleren.

#### **⚠ VIKTIG ⚠**

*Når teleskopbommen er kjørt helt inn og senket, kan størrelsen på enkelte typer tilbehør gjøre at tilbehøret kommer i kontakt med forhjulene og skader dem, dersom det tiltes i feil retning.*

**FOR Å UNNGÅ DENNE FAREN, MÅ MAN TREKKE UT TELESKOPEN SÅ MYE I FORHOLD TIL TRUCKEN AT SLIK KONTAKT IKKE ER MULIG.**

### HENGENDE LAST

#### **⚠ VIKTIG ⚠**

*Håndteringen av hengende last må ABSOLUTT gjøres med en gaffeltruck som er laget for dette formålet (← 1 - SIKKERHETSINSTRUKSJONER OG -REGLER: ANVISNINGER FOR HÅNDTERING AV EN LAST: H - LØFT OG NEDSETTING AV HENGENDE LAST).*

## OPPHENTING AV UTSTYR

### 1 - UTSTYR UTEN HYDRAULIKK OG MANUELL LÅSEANORDNING

#### HENTE OPP TILBEHØRET

- Forsikre deg om at tilbehøret er plassert slik at det kan låses til gaffelbrettet. Dersom det står feil, må man ta de nødvendige forholdsregler slik at det kan flyttes på en trygg måte.
- Kontroller at låsebolten og splinten er på plass i braketten (fig. A).
- Plasser trucken slik at bommen er senket foran og parallell med tilbehøret (fig. B). Tilt brettet forover.
- Før gaffelbrettet under låserøret på tilbehøret, løft bommen forsiktig og tilt brettet bakover for å posisjonere tilbehøret (fig. C).
- Løft tilbehøret opp fra bakken slik at det kan låses fast.

#### LÅSE MANUELT

- Ta låsebolten og splinten på braketten (fig. A) og lås tilbehøret (fig. D). Husk å sette splinten på plass.

#### KOPLE FRA MANUELT

- Benytt samme framgangsmåte som ved LÅSE MANUELT, men i motsatt rekkefølge. Forsikre deg om at låsebolten og splinten plasseres tilbake i braketten (fig. A).

#### LEGG NED TILBEHØRET

- Benytt samme framgangsmåte som ved HENTE OPP TILBEHØRET, men i motsatt rekkefølge. Forsikre deg om at underlaget er plant, og at tilbehøret er lukket.

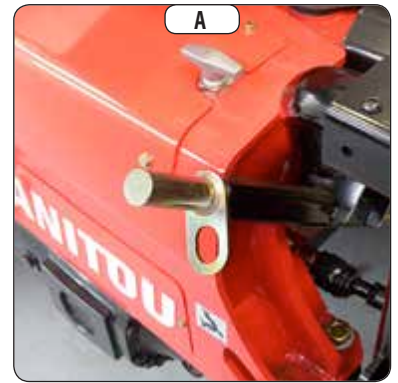



## 2 - HYDRAULISK TILBEHØR OG MANUELL LÅSING

### HENTE OPP TILBEHØRET

- Forsikre deg om at tilbehøret er plassert slik at det kan låses til gaffelbrettet. Dersom det står feil, må man ta de nødvendige forholdsregler slik at det kan flyttes på en trygg måte.
- Kontroller at låsebolten og splinten er på plass i braketten (fig. A).
- Plasser trucken slik at bommen er senket foran og parallell med tilbehøret (fig. B). Tilt brettet forover.
- Før gaffelbrettet under låserøret på tilbehøret, løft bommen forsiktig og tilt brettet bakover for å posisjonere tilbehøret (fig. C).
- Løft tilbehøret opp fra bakken slik at det kan låses fast.

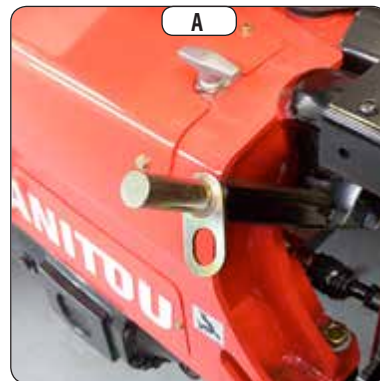

### LÅSE MANUELT OG KOPLE TIL TILBEHØRET



*Forsikre deg om at hurtigkoplingene er rene, og beskytt alle åpninger som ikke er i bruk, med de medfølgende hettene.*

- Ta låsebolten og splinten på braketten og lås tilbehøret (fig. D). Husk å sette splinten på plass.
- Stopp forbrenningsmotoren og la tenningen stå på.
- Fjern trykket i tilbehørets hydraulikkrets ved å gi 4 eller 5 trykk for- og bakover på knappen 1 til fordelerens spak.
- Kople til hurtigkoplingene. Ta hensyn til tilbehørets hydrauliske bevegelser.



### LÅSE OPP MANUELT OG KOPLE FRA TILBEHØRET

- Benytt samme framgangsmåte som ved LÅSE MANUELT OG KOPLE TIL TILBEHØRET, men i motsatt rekkefølge. Forsikre deg om at låsebolten plasseres tilbake i braketten.

### LEGG NED TILBEHØRET

- Benytt samme framgangsmåte som ved HENTE OPP TILBEHØRET, men i motsatt rekkefølge. Forsikre deg om at underlaget er plant, og at tilbehøret er lukket.

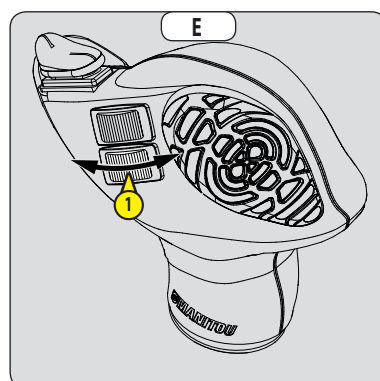

## TILBEHØRETS TEKNISKE DATA

### STANDARD TILTBAKT GAFFELBRETT

	PFB 25 N MT-1020 S2	PFB 25 N MT-1260 S2
<b>DELENR.</b>	<b>571958</b>	<b>571959</b>
Nominell kapasitet	2300 kg	2300 kg
Bredde	1020 mm	1260 mm
Vekt	71 kg	80 kg

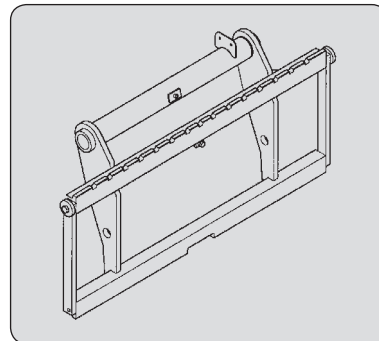

### STANDARD BRETT FOR SIDE-SHIFT

	TDL 2T5 L1020 FEM2	TDL 2T5 L1260 FEM2
<b>DELENR.</b>	<b>751370</b>	<b>751371</b>
Nominell kapasitet	2300 kg	2300 kg
Side-shift	2x100 mm	2x100 mm
Bredde	1020 mm	1260 mm
Vekt	54 kg	67 kg

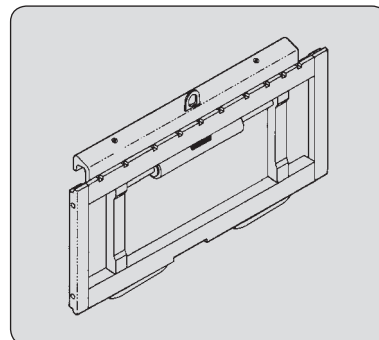

### STANDARD GAFFEL

	<b>DELENR.</b>	<b>415835</b>
Seksjon		125x45x1200 mm
Vekt		76 kg

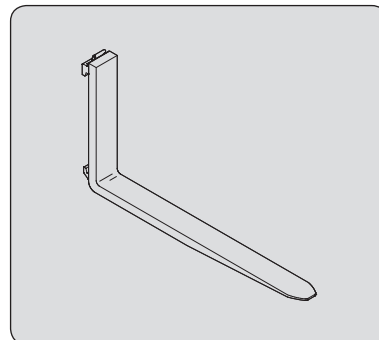

### LASTEGRIND

	<b>DELENR.</b>	<b>555320</b>	<b>570518</b>
Bredde		1020 mm	1260 mm
Vekt		31 kg	35 kg

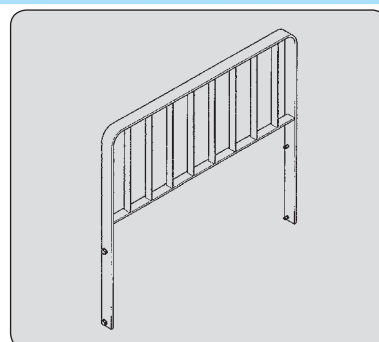

### STANDARD TILTBAKT GAFFELBRETT + STANDARD BRETT FOR SIDE-SHIFT

	PFB 25 N 1020 DL	PFB 25 N 1260 DL
<b>DELENR.</b>	<b>52000099</b>	<b>52000100</b>
Nominell kapasitet	2300 kg	2300 kg
Side-shift	2x100 mm	2x100 mm
Bredde	1020 mm	1260 mm
Vekt	135 kg	145 kg

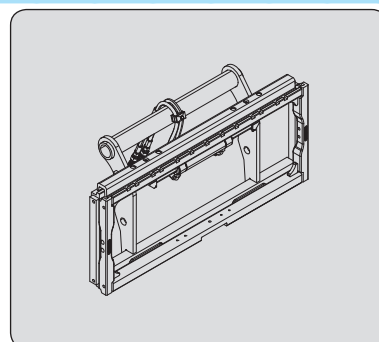

## STANDARD TILTBAKT GAFFELBRETT + BAKSTØTTE TIL LAST

DELENR.	PFB 25N 1020 LB	PFB 25N 1260 LB
Nominell kapasitet	2300 kg	2300 kg
Bredde	1020 mm	1260 mm
Vekt	105 kg	118 kg

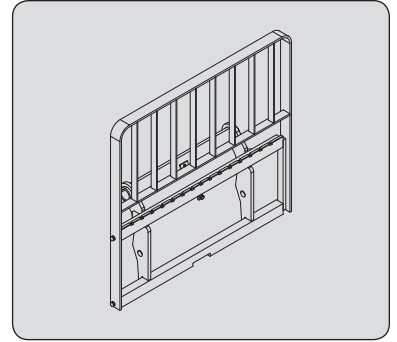

## STANDARD TILTBAKT GAFFELBRETT + STANDARD BRETT FOR SIDE-SHIFT + BAKSTØTTE TIL LAST

DELENR.	PFB 25 N 1020 DL/LB
Nominell kapasitet	2300 kg
Side-shift	2x100 mm
Bredde	1020 mm
Vekt	170 kg

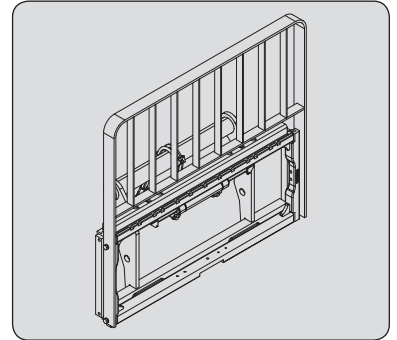

## GAFFELPLASSERING

REFERANSE	CAF 1260/4500 P
Nominell kapasitet	4500 kg
Spredning	275/1010 mm
Bredde	1260 mm
Vekt	350 kg

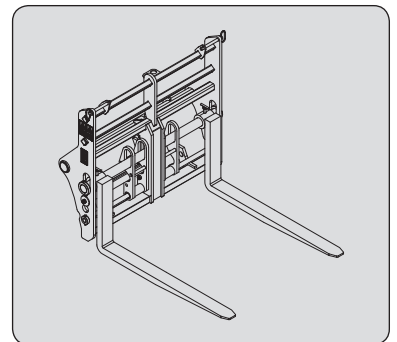

## FLYTENDE GAFFELBRETT

DELENR.	TFF 29 MT-1040
Nominell kapasitet	2900 kg
Bredde	1040 mm
Vekt	285 kg

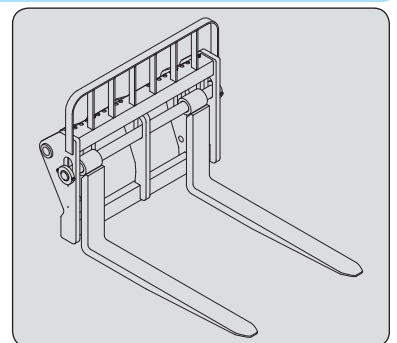

## FLYTENDE GAFFEL

DELENR.	211919
Seksjon	120x40x1200 mm
Vekt	62 kg

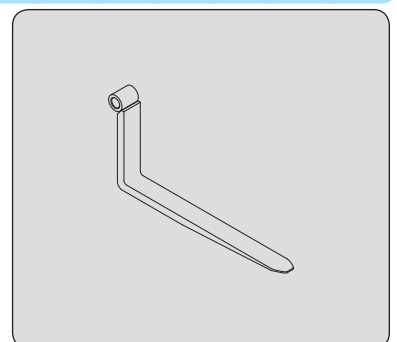

## ANLEGGSSKUFFE

	<b>CBC 650 L1850</b>
<b>DELENR.</b>	<b>654473</b>
Nominell kapasitet	676 ℓ
Bredde	1850 mm
Vekt	320 kg

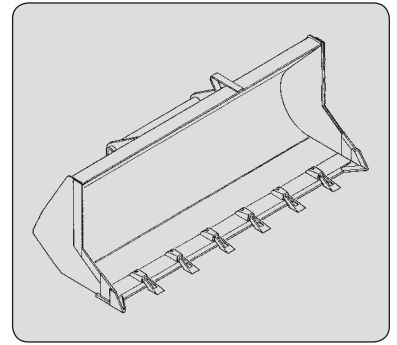

## LASTESKUFFE

	<b>CBR 730 L1850</b>
<b>DELENR.</b>	<b>571831</b>
Nominell kapasitet	735 ℓ
Bredde	1850 mm
Vekt	330 kg

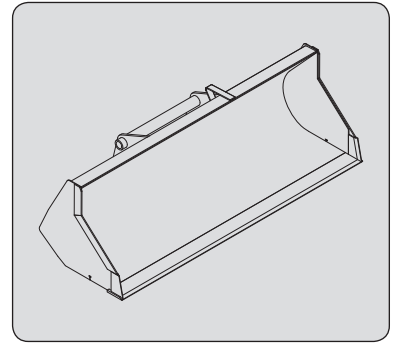

## FLERFUNKSJONSSKUFFE

	<b>CB4X1-700 L1950</b>
<b>DELENR.</b>	<b>751402</b>
Nominell kapasitet	700 ℓ
Bredde	1950 mm
Vekt	640 kg

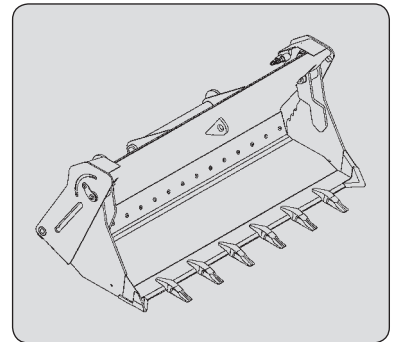

## BIG BAG-KRANJIBB

	<b>HBB 1500/2400</b>
<b>DELENR.</b>	<b>931627</b>
Nominell kapacitet	2400 kg
Vekt	186 kg

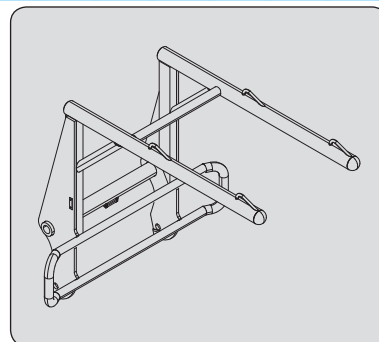

## KRANJIBB

	<b>PC 50</b>
<b>DELENR.</b>	<b>708544</b>
Nominell kapacitet	5000 kg
Vekt	120 kg

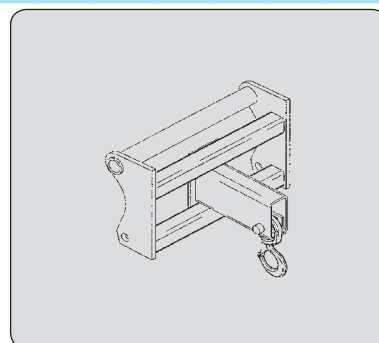

### BETONGSKUFFE (KAN MONTERES PÅ GAFLENE)

<b>DELENR.</b>	<b>BB 500 S4</b> <b>52000637</b>
Nominell kapasitet	500 l/1300 kg
Bredde	1100 mm
Vekt	205 kg

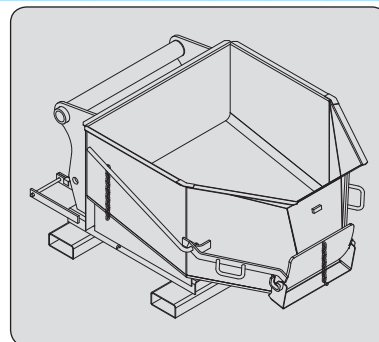

### BETONGSKUFFE MED AVLØPSRENNE (KAN MONTERES PÅ GAFLENE)

<b>DELENR.</b>	<b>BBHG 500 S4</b> <b>52000640</b>
Nominell kapasitet	500 l/1300 kg
Bredde	1100 mm
Vekt	235 kg

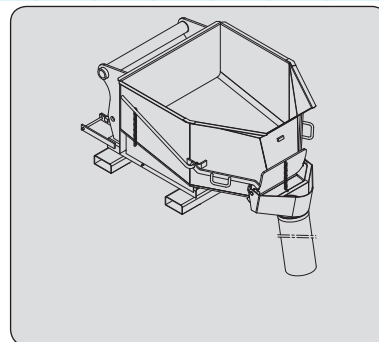

### AVFALLSSKUFFE (KAN MONTERES PÅ GAFLENE)

<b>DELENR.</b>	<b>GL 600 S2</b> <b>52000528</b>
Nominell kapasitet	600 l/1440 kg
Vekt	290 kg

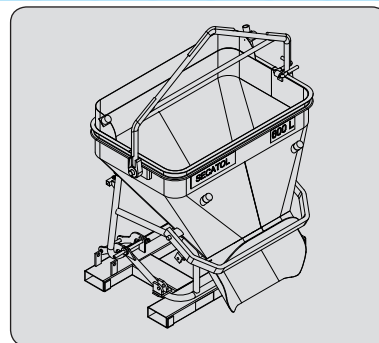

## FEIEOPPSAMLER MED BØRSTE

<b>DELENR.</b>	<b>BRB 1600</b>
Nominell kapasitet	790313
Bredde	380 ℓ
Vekt	2000 mm
	775 kg

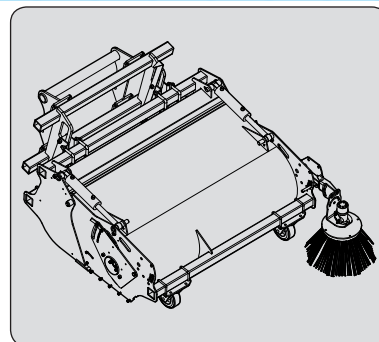

## FEIER MED BØRSTE

<b>DELENR.</b>	<b>SCC 2050</b>
Nominell kapasitet	52000514
Bredde	2050 mm
Vekt	2270 mm
	630 kg

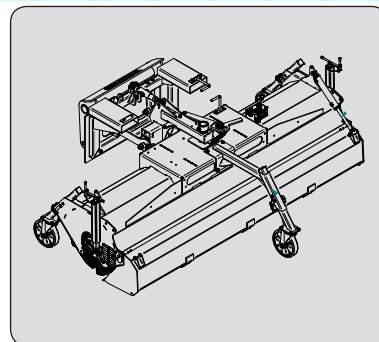

## FEIER MED BØRSTE

<b>DELENR.</b>	<b>SCC 2050+</b>
Nominell kapasitet	52000516
Bredde	2050 mm
Vekt	2270 mm
	640 kg

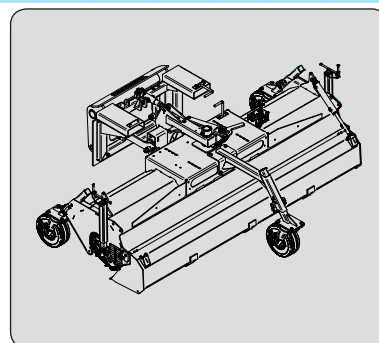

## FEIER MED BØRSTE

<b>DELENR.</b>	<b>SCC 2050 HWA+</b>
Nominell kapasitet	52000518
Bredde	2050 mm
Vekt	2270 mm
	690 kg

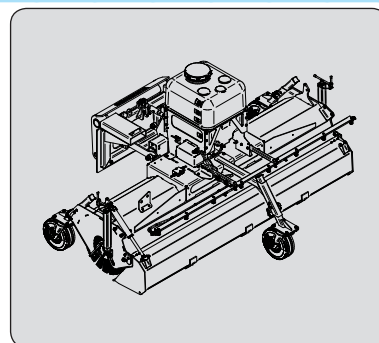

## SELVVASKER MED HØYTRYKK

<b>DELENR.</b>	<b>VHPC 600</b>
Nominell kapasitet	790335
Bredde	600 ℓ
Vekt	1450 mm
	240 kg

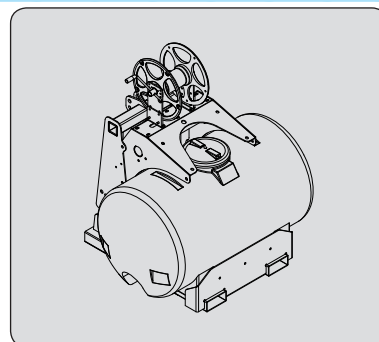

## BESKYTTELSESANORDNINGER FOR UTSTYR

### GAFFELBESKYTTELSE

DELENR. 227801

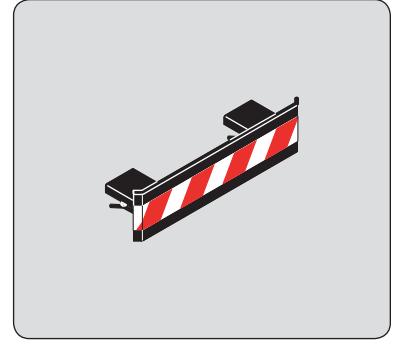

### BLOKKERING AV GAFLENE PÅ FLYTENDE GAFFELBRETT

DELENR. 261210

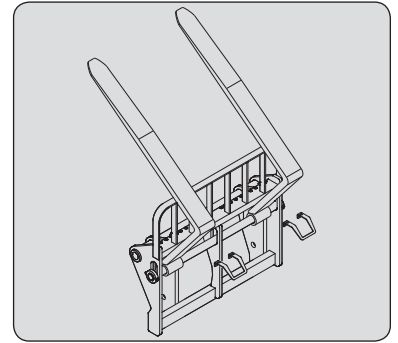

### SKUFFEBESKYTTELSE

*Velg alltid beskyttelse som er mindre enn eller lik bredden på skuffen.*

Bredde	DELENR. 206734	206732	206730
	1375 mm	1500 mm	1650 mm
Bredde	DELENR. 235854	206728	206726
	1850 mm	1950 mm	2000 mm
Bredde	DELENR. 223771	223773	206724
	2050 mm	2100 mm	2150 mm
Bredde	DELENR. 206099	206722	223775
	2250 mm	2450 mm	2500 mm

